

**louis poulsen**

# PRICE LIST

製品価格一覧表 2024



# DESIGN TO SHAPE LIGHT

# 目次

製品の仕様、データ、外観は2024年2月19日時点のものです。  
基準改正や品質改良により予告なく変更することがありますのでご了承ください。



6  
LP グランド 直付型



7  
LP サークル 直付型



8  
LP スリムラウンド 直付型



9  
シルヴァーバック シーリング/ウォール



10  
リブルズ



11  
AH ミニ



12  
LP サークル 半埋込型



13  
LP サークル 埋込型



14  
LP スリムラウンド 半埋込型



15  
LP スリムラウンド 埋込型



16  
バレロップ



17  
バレロップ ミニ



18  
ベーシック ミニ



19  
ムンケゴ



20  
ムンケゴ ミニ



21  
AJ ロイヤル



22  
LC シャッターズ



23  
LP グランド ペンダント



24  
LP サークル ペンダント



25  
LP スリム ボックス



26  
LP スリムラウンド ペンダント



27  
OE クワジライト



28  
PH 2/1 ステム・フィティング



29  
PH 2/1 ペンダント



30  
PH 3/2 ペンダント



31  
PH 3/3 ペンダント



32  
PH 3½-3 グラスペンダント



33  
PH 3½-3 ペンダント



34  
PH 4/3 ペンダント



35  
PH 4½-4 グラスペンダント



36  
PH 5



37  
PH 5 ミニ



38  
PH 5/5 ペンダント



39  
PH 5-4½ & PH 6½-6

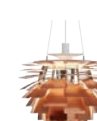

40  
PH アーティチョーク



42  
PH アーティチョーク グラス



43  
PH スノーボール



44  
PH セプティマ



45  
PH ループル



46  
VL リングクラウン 1



47  
VL リングクラウン 3-5-7



48  
VL45 ラジオハウス ペンダント



49  
VL56 ペンダント



50  
アパーヴ



51  
ウオラート



52  
エニグマ 425



53  
エニグマ 545



54  
エニグマ 825



55  
カレン



56  
シルヴァバック ペンダント



57  
スィルク



58  
ドゥーヴ・ワップ



59  
トルボー 155/220 グラスペンダント



60  
トルボー ペンダント



61  
パテラ



62  
パテラ オーバル



63  
モザー



64  
AJ オックスフォードテーブル



65  
AJ テーブル



66  
AJ ミニ テーブル



67  
NJP テーブル



68  
NJP ミニ テーブル



69  
PH 2/1 テーブル



70  
PH 2/1 ポータブル



71  
PH 3/2 テーブル



72  
PH 3 1/2-2 1/2 グラステーブル



73  
PH 3 1/2-2 1/2 テーブル



74  
PH 4/3 テーブル



75  
PH 4 1/2-3 1/2 グラステーブル



76  
VL ス튜디오 テーブル/フロア



77  
VL38 テーブル



78  
Yuh テーブル



79  
カレン テーブル



80  
パテラ 400 テーブル



81  
パテラ 320 テーブル



82  
パテラ 250 テーブル



83  
パテラ 250 ポータブル



84  
パテラ 160 ポータブル





85  
AJ フロア



86  
Moonsetter



87  
NJP フロア



88  
PH 3 1/2 フロア



89  
PH 4 1/2 グラスフロア



90  
PH 80



91  
VL38 フロア



92  
Yuh フロア



93  
カイレン フロア



94  
パンテラ フロア



95  
AJ ウォール



96  
AJ エクリプタ



97  
LP スリムラウンド ウォール



98  
NJP ウォール



99  
PH 2/1 ウォール



100  
PH ハット



101  
VL ス튜디오 ウォール



102  
VL リングクラウン ウォール



103  
VL38 ウォール



104  
Yuh ウォール



105  
カイレン ウォール



106  
シルヴァーバック シーリング/ウォール



107  
リップルズ



108  
AJ エクリプタ



109  
PH 3 1/2 ウォール



110  
PH ウォール



111  
アルバスン ウォール



112  
トルポー 155 ウォール



113  
トルポー 220 ウォール



114  
ニューハウン ウォール



115  
フリント ウォール



116  
AJ ガーデン ボラード



117  
PH 3 1/2 ボラード



118  
トルポー 155 ボラード



119  
ビュステッド ガーデン ボラード



120  
フリント ガーデン ボラード



121  
フリント ボラード



122  
LP ネスト



123  
LP カプセル



124  
アルバスン マキシ ポスト



125  
アルバスン ミニ ポスト



126  
キャップ ポスト



127  
フリント プラザ



128  
ホームマン パーク



129  
アルバスルン マキシ  
LEDアップグレードキット



130  
アルバスルン ミニ  
LEDアップグレードキット

# 目次

## A-Z、カナ順

AH ミニ	11	PH 4½-3½ グラステーブル	75	トルポー 155/220 グラスペンダント	59
AJ ウォール	95	PH 4½-3½ グラスフロア	89	トルポー 155 ウォール	112
AJ エクリプタ (屋内ウォールランプ)	96	PH 4½-4 グラスペンダント	35	トルポー 155 ボラード	118
AJ エクリプタ (屋外ウォールランプ)	108	PH 5	36	トルポー 220 ウォール	113
AJ オックスフォード テーブル	64	PH 5/5 ペンダント	38	トルポー ペンダント	60
AJ ガーデン ボラード	116	PH 5-4½ & PH 6½-6	39	ニューハウン ウォール	114
AJ テーブル	65	PH 5 ミニ	37	パテラ	61
AJ フロア	85	PH 80	90	パテラ オーバル	62
AJ ミニ テーブル	66	PH アーティチョーク	40	バレロップ	16
AJ ロイヤル	21	PH アーティチョーク グラス	42	バレロップ ミニ	17
LC シャッターズ	22	PH ウォール	110	パンテラ 400 テーブル	80
LP カプセル	123	PH スノーボール	43	パンテラ 320 テーブル	81
LP グランド ペンダント	23	PH セプティマ	44	パンテラ フロア	94
LP グランド 直付型	6	PH ハット	100	パンテラ 250 テーブル	82
LP サークル ペンダント	24	PH ループル	45	パンテラ 250 ポータブル	83
LP サークル 半埋込型	12	VL38 ウォール	103	パンテラ 160 ポータブル	84
LP サークル 埋込型	13	VL38 テーブル	77	ビュステッド ガーデン ボラード	119
LP サークル 直付型	7	VL38 フロア	91	フリント ウォール	115
LP スリム ボックス	25	VL45 ラジオハウス ペンダント	48	フリント ガーデン ボラード	120
LP スリムラウンド ウォール	97	VL56 ペンダント	49	フリント プラザ	127
LP スリムラウンド ペンダント	26	VL ス튜디오 ウォール	101	フリント ボラード	121
LP スリムラウンド 半埋込型	14	VL ス튜디오 テーブル / フロア	76	ベーシック ミニ	18
LP スリムラウンド 埋込型	15	VL リングクラウン 1	46	ホームマン パーク	128
LP スリムラウンド 直付型	8	VL リングクラウン 3-5-7	47	ムンケゴー	19
LP ネスト	122	VL リングクラウン ウォール	102	ムンケゴー ミニ	20
Moonsetter	86	Yuh ウォール	104	モザー	63
NJP ウォール	98	Yuh テーブル	78	リブルズ (直付シーリング)	10
NJP テーブル	67	Yuh フロア	92	リブルズ (屋内ウォールランプ)	107
NJP フロア	87	アバーヴ	50		
NJP ミニ テーブル	68	アルバスルン ウォール	111		
OE クワジライト	27	アルバスルン マキシ LED アップグレードキット	129	Appendix	
PH 2/1 ウォール	99	アルバスルン マキシ ポスト	124	ランプリスト	131
PH 2/1 ステム・フィティング	28	アルバスルン ミニ LED アップグレードキット	130	ポスト灯具用適合ポール参考価格	132
PH 2/1 テーブル	69	アルバスルン ミニ ポスト	125	安全上のご注意	133
PH 2/1 ペンダント	29	ウォラート	51	よくあるご質問	135
PH 2/1 ポータブル	70	エニグマ 425	52		
PH 3-2½ ウォール	109	エニグマ 545	53		
PH 3-2½ ボラード	117	エニグマ 825	54		
PH 3/2 テーブル	71	カイレン	55		
PH 3/2 ペンダント	30	カイレン ウォール	105		
PH 3/3 ペンダント	31	カイレン テーブル	79		
PH 3½-2½ グラステーブル	72	カイレン フロア	93		
PH 3½-2½ テーブル	73	キップ ポスト	126		
PH 3½-2½ フロア	88	シルヴァーバック シーリング / ウォール (直付シーリング)	9		
PH 3½-3 グラスペンダント	32	シルヴァーバック シーリング / ウォール (屋内ウォールランプ)	106		
PH 3½-3 ペンダント	33	シルヴァーバック ペンダント	56		
PH 4/3 テーブル	74	スイルク	57		
PH 4/3 ペンダント	34	ドゥー・ワップ	58		

# LP グランド 直付型

シーリング(直付)

デザイン: クリスチャン・フリント

**コンセプト:** 光の発光面の周囲に二重のリングを配して、直接光と間接光をミックスさせる円形照明器具。大きく開いたリングは光の反射板となり、中央の発光面の輝度を和らげます。外側のシェードもその内側で光を反射し、優美な光の輝きを生み出します。器具トップにあるリフレクター(反射板)も、広い範囲にアッパーライトを向けます。明るい光を効率よく空間に放ちますが、器具全体は光の美しいグラデーションで包まれ、眩しさを感じさせません。

**色/仕上:** マットブラック、マットシャンパーニュ色、光沢ホワイト、塗装仕上(シェード外側)、マットホワイト、サテン仕上(リフレクター)、光沢仕上(ディフューザー)。

**材質:** トップリフレクター及びハウジング部:ABS樹脂(Ø580)、PE樹脂(Ø880、Ø1480)、  
ボトムリフレクター:PE樹脂、外側シェード:ABS樹脂(Ø580、Ø880)、PUR樹脂(Ø1480)、  
ディフューザー:PMMA。

**取付:** ボルト取付型(Ø580タイプはネジ取付型)。

**質量:** 8 kg, 17 kg, 45 kg。

**保護クラス:** IP20, 屋内用。

**注記:** 調光はルートロン 0-10V に対応しています。  
(受信部モジュールを天井裏などに設置する工事が必要です。)



サイズ	ランプ	色/仕上	取付	質量 (kg)	製品区分*	納期**	製品番号	税抜価格 (円)	税込価格 (円)
Φ580	LED 64W 3000K	シャンパーニュ	直付型	8	B	120日	10000143197	381,000	419,100
Φ580	LED 64W 3000K	ブラック	直付型	8	B	120日	10000143195	381,000	419,100
Φ580	LED 64W 3000K	ホワイト	直付型	8	B	120日	10000143196	381,000	419,100
Φ880	LED 118W 3000K	シャンパーニュ	直付型	17	B	120日	10000143202	700,000	770,000
Φ880	LED 118W 3000K	ブラック	直付型	17	B	120日	10000143198	700,000	770,000
Φ880	LED 118W 3000K	ホワイト	直付型	17	B	120日	10000143201	700,000	770,000
Φ1480	LED 205W 3000K	シャンパーニュ	直付型	45	B	120日	10000143206	1,630,000	1,793,000
Φ1480	LED 205W 3000K	ブラック	直付型	45	B	120日	10000143204	1,630,000	1,793,000
Φ1480	LED 205W 3000K	ホワイト	直付型	45	B	120日	10000143205	1,630,000	1,793,000

\* 製品区分 S:A:レジデンシャル B:プロフェッショナル

\*\* 納期は通常時の目安です。生産および在庫状況によってさらに日数がかかる場合があります。

LEDのワット数など、製品データや仕様は技術の進歩にともない変更する場合がございます。電球型LEDを同梱の場合は質量に含まれません。

# LP サークル 直付型

## シーリング(直付)

デザイン: ミケル・ペードホルム/KHRアーキテツク

**コンセプト:** 拡散光を広げる円形シーリングライト。シンプルな形状ながら、細部まで美しいつくりです。光透過率に優れたアクリルカバー(光のディフューザー)と器具内部の光反射技術により、高い器具効率を誇ります。リング部分が発光部を見えにくくします。また、リングの内側は下向きに5度広がって設計されており、反射光が目には快適な光のグラデーションをつくります。「LPサークル」シリーズには2つのサイズ、4色のカラー、4種の取付タイプ(埋込、半埋込、直付、ペンダント)があり、建築空間のさまざまな場所で使え、通常のダウンライト照明では得ることのできない、美しい雰囲気を生みだします。

色/仕上: ホワイト、ブラック、イエロー、ペール・ベトローリアム、粉体塗装。

材質: トリムリング(リフレクター): 深絞り成形アルミニウム、ディフューザー(カバー): アクリル、内面マット仕上。

取付: 天井直付型、電源ユニット内蔵。

質量: 2 kg, 4.6 kg。

保護クラス: IP20, 屋内用。

注記: 調光は、LEDドライバーをルートロン製(別置型)に特注交換してルートロン EcoSystem に対応します。  
(受信部モジュールを天井裏などに設置する工事が必要です。)

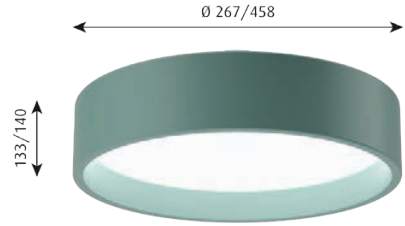

サイズ	ランプ	色/仕上	取付	質量 (kg)	製品区分*	納期**	製品番号	税抜価格 (円)	税込価格 (円)
Φ260	LED 13W 3000K	イエロー	直付型	2	B	60日	5742909574	100,000	110,000
Φ260	LED 13W 3000K	ブラック	直付型	2	B	60日	5742911821	100,000	110,000
Φ260	LED 13W 3000K	ペール・ベトローリアム	直付型	2	B	60日	5742909587	100,000	110,000
Φ260	LED 13W 3000K	ホワイト	直付型	2	B	60日	5742911724	100,000	110,000
Φ260	LED 13W 4000K	ホワイト	直付型	2	B	60日	5742908999	100,000	110,000
Φ450	LED 22W 3000K	イエロー	直付型	4.6	B	60日	5742909561	142,000	156,200
Φ450	LED 22W 3000K	ブラック	直付型	4.6	B	60日	5742911818	142,000	156,200
Φ450	LED 22W 3000K	ペール・ベトローリアム	直付型	4.6	B	60日	5742909558	142,000	156,200
Φ450	LED 22W 3000K	ホワイト	直付型	4.6	B	60日	5742911711	142,000	156,200
Φ450	LED 22W 4000K	ホワイト	直付型	4.6	B	60日	5742909008	142,000	156,200

\* 製品区分 S:A:レジデンシャル B:プロフェッショナル

\*\* 納期は通常時の目安です。生産および在庫状況によってさらに日数がかかる場合があります。

LEDのワット数など、製品データや仕様は技術の進歩にともない変更する場合がございます。電球型LEDを同梱の場合は質量に含まません。

# LP スリムラウンド 直付型

シーリング(直付)

デザイン: ルイスボールセン社

**コンセプト:** 洗練されたデザインのスリムな円形照明器具。高効率なアクリル製ディフューザーが主に下方に向けて拡散光を發します。わずかな湾曲面を持つスタイリッシュな形状。側面リングとディフューザーとの接点も、緻密なデザインでコントラストをやわらげ、眩しさを抑えています。5種の設置タイプ、3種のサイズでファミリー展開するシリーズ。半埋込、直付型、ペンダント、ウォールタイプは、上方(ウォールタイプは後方)への間接照明を發します。

**色/仕上:** ホワイト、ブラック、粉体塗装、またはダーク・アルミ(生地)色、クリアラッカー仕上。

**材質:** ダイキャストアルミ(本体)、乳白色アクリル(ディフューザー)。

**取付:** ボルト取付型(Φ250タイプはネジ取付型)、電源ユニット内蔵。

**質量:** 1.9 kg, 4.3 kg, 9.8 kg。

**保護クラス:** IP20, 屋内用。

**注記:** Φ250とΦ440タイプの調光は、LEDドライバーをルートロン製(別置型)に特注交換してルートロン EcoSystem に対応します。Φ680タイプはLEDドライバーを0-10V用(器具内蔵型)に特注交換してルートロン0-10Vに対応します。いずれも受信部モジュールを天井裏などに設置する工事が必要です。

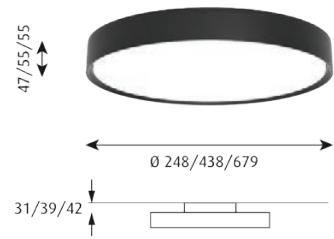

サイズ	ランプ	色/仕上	取付	質量 (kg)	製品区分*	納期**	製品番号	税抜価格 (円)	税込価格 (円)
Φ250	LED 13W 3000K	ダーク・アルミ生地	壁・天井付	1.9	B	60日	5742912147	101,000	111,100
Φ250	LED 13W 3000K	ブラック	壁・天井付	1.9	B	60日	5742911258	101,000	111,100
Φ250	LED 13W 3000K	ホワイト	壁・天井付	1.9	B	60日	5742911232	101,000	111,100
Φ250	LED 13W 4000K	ホワイト	壁・天井付	1.9	B	60日	5742911245	101,000	111,100
Φ440	LED 22W 3000K	ダーク・アルミ生地	壁・天井付	4.3	B	60日	5742912176	156,000	171,600
Φ440	LED 22W 3000K	ブラック	壁・天井付	4.3	B	60日	5742911300	156,000	171,600
Φ440	LED 22W 3000K	ホワイト	壁・天井付	4.3	B	60日	5742911287	156,000	171,600
Φ440	LED 22W 4000K	ホワイト	壁・天井付	4.3	B	60日	5742911290	156,000	171,600
Φ680	LED 53W 3000K	ダーク・アルミ生地	壁・天井付	9.8	B	60日	5742912202	299,000	328,900
Φ680	LED 53W 3000K	ブラック	壁・天井付	9.8	B	60日	5742911355	299,000	328,900
Φ680	LED 53W 3000K	ホワイト	壁・天井付	9.8	B	60日	5742911339	299,000	328,900
Φ680	LED 53W 4000K	ホワイト	壁・天井付	9.8	B	60日	5742911342	299,000	328,900

\* 製品区分 S:A:レジデンシャル B:プロフェッショナル

\*\* 納期は通常時の目安です。生産および在庫状況によってさらに日数がかかる場合があります。

LEDのワット数など、製品データや仕様は技術の進歩にともない変更する場合がございます。電球型LEDを同梱の場合は質量に含まません。

# シルヴァーバック シーリング/ウォール

シーリング(直付)

デザイン: KiBiSi

**コンセプト:** シンプルで優雅なフォルムから拡散光を放つ、直付けシーリング/ウォールライト。  
 オパール色のカバー(ディフューザー)が、柔らかい光を空間全体に広げます。ディフューザーの後背部をシルヴァー色に半メタリック処理しており、天井や壁の設置面にも光を透過します。また、半メタリック処理をした部分に天井面や壁面の色、素材が映りこみ、照明器具と建築物が同化します。シンプルでミニマリストチックな光とフォルムが、建築空間にコンテンポラリーな雰囲気をもたらします。

**色/仕上:** 乳白色樹脂、後背部は半メタリック(鏡面)仕上。

**材質:** アクリル、後背部はポリカーボネート、取付部本体:キャストアルミ(Ø440タイプはスチール)、ホワイト色粉体塗装。

**取付:** 天井直付/壁取付型。

**質量:** 1.3 kg, 3.5 kg。

**保護クラス:** IP20, 屋内用。

**注記:** 調光は、LEDドライバーをルートロン製(別置型)に特注交換してルートロン EcoSystem に対応します。  
 (受信部モジュールを天井裏などに設置する工事が必要です。)



サイズ	ランプ	色/仕上	取付	質量 (kg)	製品区分*	納期**	製品番号	税抜価格 (円)	税込価格 (円)
Φ295	LED 9W 3000K	乳白アクリル	壁・天井付	1.3	B	60日	5743912531	69,000	75,900
Φ440	LED 34W 3000K	乳白アクリル	壁・天井付	3.5	B	60日	5743912502	101,000	111,100

\* 製品区分 S:A:レジデンシャル B:プロフェッショナル

\*\* 納期は通常時の目安です。生産および在庫状況によってさらに日数がかかる場合があります。

LEDのワット数など、製品データや仕様は技術の進歩にともない変更する場合がございます。電球型LEDを同梱の場合は質量に含まれません。



# リップルズ

シーリング(直付)

デザイン: ヤコブ・ワグナー

**コンセプト:** 拡散光を発するウォール/シーリングランプ。透明なフロントカバーは、水面にできるような波紋パターンを内側に持ち、中央はなだらかにくぼんでいます。この波紋が光を屈折させ、見る角度に応じて見え方が変化します。くぼんだ形状のため、中心に向けて光が強まり、端の方に向かうほど輝度が弱まります。カバーの奥には光を拡散させる乳白色ディフューザーがあり、器具を立体的に見せます。スリムなフォルムは宙に浮いたディスクのように見え、壁に接するハウジング部分の穴から背後に間接光が放たれ、ランプの周囲を光輪のように照らします。

**色/仕上:** 透明ポリカーボネート(フロントカバー)、乳白色(内部ディフューザー)、  
マット・シルク・ホワイト(ハウジング部)。

**材質:** 抗紫外線ポリカーボネート(フロントカバー)、乳白色PMMA樹脂(内部ディフューザー)、  
射出成型ポリカーボネート(ハウジング部)。

**取付:** 天井直付/壁取付型。

**質量:** 1.5 kg, 3.2 kg。

**保護クラス:** IP20, 屋内用。

**注記:** 調光はルートロン 0-10V に対応しています。

(受信部モジュールを天井裏などに設置する工事が必要です。)



サイズ	ランプ	色/仕上	取付	質量 (kg)	製品区分*	納期**	製品番号	税抜価格 (円)	税込価格 (円)
Φ310	LED 12W 3000K	透明/乳白	壁・天井付	1.5	B	30日	5743904743	62,000	68,200
Φ500	LED 25W 3000K	透明/乳白	壁・天井付	3.2	B	30日	5743904756	91,000	100,100

\* 製品区分 S:A:レジデンシャル B:プロフェッショナル

\*\* 納期は通常時の目安です。生産および在庫状況によってさらに日数がかかる場合があります。

LEDのワット数など、製品データや仕様は技術の進歩にともない変更する場合がございます。電球型LEDを同梱の場合は質量に含まれません。

# AH ミニ

シーリング(埋込)

デザイン: アルフレッド・ホーマン

コンセプト: 明るい光を直下に向け、円筒形の乳白ガラスが柔らかい拡散光を広げる、ミニサイズのシーリングライト。グレアを抑えた目に快適な光です。ガラスに2つのサイズがあり、異なる照明効果を生みだします。

色/仕上: 乳白ガラス。

材質: ディフューザー: 三層吹きガラス、トリムリング: キャストアルミ。

取付: 別置型電源ユニット付。天井切込寸法: Ø105mm、厚さ5-32mmの天井材に対応。

質量: 0.9 kg, 1 kg。

保護クラス: IP20, 屋内用。

注記: 調光はルーτροン EcoSystem に対応しています。  
(受信部モジュールを天井裏などに設置する工事が必要です。) 断熱施工不可。

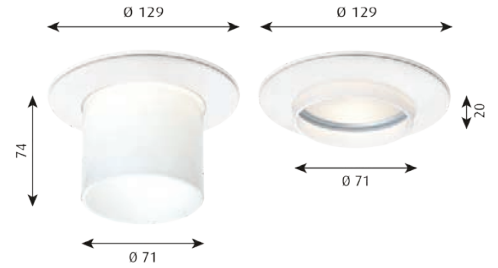

天井埋込深さ: 89mm

断熱材不可

サイズ	ランプ	色/仕上	取付	質量 (kg)	製品区分*	納期**	製品番号	税抜価格 (円)	税込価格 (円)
ショート	LED 15W 3000K	ホワイト	埋込型	0.9	B	30日	5742904595	57,000	62,700
ロング	LED 15W 3000K	ホワイト	埋込型	1	B	30日	5742904582	57,000	62,700

\* 製品区分 S:A:レジデンシャル B:プロフェッショナル

\*\* 納期は通常時の目安です。生産および在庫状況によってさらに日数がかかる場合があります。

LEDのワット数など、製品データや仕様は技術の進歩にともない変更する場合がございます。電球型LEDを同梱の場合は質量に含みません。

# LP サークル 半埋込型

## シーリング (埋込)

デザイン: ミケル・ペードホルム/KHRアーキテクト

**コンセプト:** 拡散光を広げる円形シーリングライト。シンプルな形状ながら、細部まで美しいつくりです。光透過率に優れたアクリルカバー(光のディフューザー)と器具内部の光反射技術により、高い器具効率を誇ります。リング部分が発光部を見えにくくします。また、リングの内側は下向きに5度広がって設計されており、反射光が目には快適な光のグラデーションをつくり出します。「LPサークル」シリーズには2つのサイズ、4色のカラー、4種の取付タイプ(埋込、半埋込、直付、ペンダント)があり、建築空間のさまざまな場所で使え、通常のダウンライト照明では得ることのできない、美しい雰囲気を生みだします。

色/仕上: ホワイト、ブラック、イエロー、ペール・ベトローリアム、粉体塗装。

材質: トリムリング(リフレクター): 深絞り成形アルミニウム、ディフューザー(カバー): アクリル、内面マット仕上。

取付: 別置型電源ユニット付。天井切込寸法: Ø248mm(Ø260)、Ø436mm(Ø450)。  
厚さ1-40mmの天井材に対応。

質量: 2 kg, 3.8 kg.

保護クラス: IP20, 屋内用。

注記: 調光はルートロン EcoSystem に対応しています。  
(受信部モジュールを天井裏などに設置する工事が必要です。) 断熱施工不可。

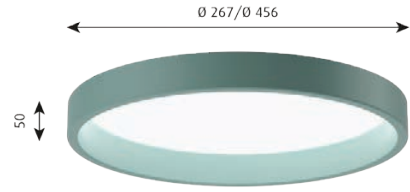

天井埋込深さ: 97/106mm

断熱材不可

サイズ	ランプ	色/仕上	取付	質量 (kg)	製品区分*	納期**	製品番号	税抜価格 (円)	税込価格 (円)
φ260	LED 13W 3000K	イエロー	半埋込型	2	B	60日	5742902432	100,000	110,000
φ260	LED 13W 3000K	ブラック	半埋込型	2	B	60日	5742902351	100,000	110,000
φ260	LED 13W 3000K	ペール・ベトローリアム	半埋込型	2	B	60日	5742902429	100,000	110,000
φ260	LED 13W 3000K	ホワイト	半埋込型	2	B	60日	5742902377	100,000	110,000
φ260	LED 13W 4000K	ホワイト	半埋込型	2	B	60日	5742902513	100,000	110,000
φ450	LED 26W 3000K	イエロー	半埋込型	3.8	B	60日	5742902474	142,000	156,200
φ450	LED 26W 3000K	ブラック	半埋込型	3.8	B	60日	5742902335	142,000	156,200
φ450	LED 26W 3000K	ペール・ベトローリアム	半埋込型	3.8	B	60日	5742902461	142,000	156,200
φ450	LED 26W 3000K	ホワイト	半埋込型	3.8	B	60日	5742902393	142,000	156,200
φ450	LED 26W 4000K	ホワイト	半埋込型	3.8	B	60日	5742902490	142,000	156,200

\* 製品区分 S:A:レジデンシャル B:プロフェッショナル

\*\* 納期は通常時の目安です。生産および在庫状況によってさらに日数がかかる場合があります。

LEDのワット数など、製品データや仕様は技術の進歩にともない変更する場合がございます。電球型LEDを同梱の場合は質量に含まれません。

# LP サークル 埋込型

## シーリング(埋込)

デザイン: ミケル・ベードホルム/KHRアーキテツク

**コンセプト:** 拡散光を広げる円形シーリングライト。シンプルな形状ながら、細部まで美しいつくりです。光透過率に優れたアクリルカバー(光のディフューザー)と器具内部の光反射技術により、高い器具効率を誇ります。リング部分が発光部を見えにくくします。また、リングの内側は下向きに5度広がって設計されており、反射光が目には快適な光のグラデーションをつくります。「LPサークル」シリーズには2つのサイズ、4色のカラー、4種の取付タイプ(埋込、半埋込、直付、ペンダント)があり、建築空間のさまざまな場所で使え、通常のダウンライト照明では得ることのできない、美しい雰囲気を生みだします。

色/仕上: ホワイト、ブラック、イエロー、ペール・ベトローリアム、粉体塗装。

材質: トリムリング(リフレクター): 深絞り成形アルミニウム、ディフューザー(カバー): アクリル、内面マット仕上。

取付: 別置型電源ユニット付。天井切込寸法:  $\phi 248\text{mm}(\phi 260)$ 、 $\phi 436\text{mm}(\phi 450)$ 。  
厚さ1-40mmの天井材に対応。

質量: 1.8 kg、3.5 kg。

保護クラス: IP20, 屋内用。

注記: 調光はルートロン EcoSystem に対応しています。  
(受信部モジュールを天井裏などに設置する工事が必要です。) 断熱施工不可。

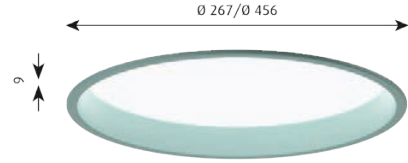

天井埋込深さ: 97/106mm

断熱材不可

サイズ	ランプ	色/仕上	取付	質量 (kg)	製品区分*	納期**	製品番号	税抜価格 (円)	税込価格 (円)
$\phi 260$	LED 13W 3000K	イエロー	埋込型	1.8	B	60日	5742902416	100,000	110,000
$\phi 260$	LED 13W 3000K	ブラック	埋込型	1.8	B	60日	5742902348	100,000	110,000
$\phi 260$	LED 13W 3000K	ペール・ベトローリアム	埋込型	1.8	B	60日	5742902403	100,000	110,000
$\phi 260$	LED 13W 3000K	ホワイト	埋込型	1.8	B	60日	5742902364	100,000	110,000
$\phi 260$	LED 13W 4000K	ホワイト	埋込型	1.8	B	60日	5742902500	100,000	110,000
$\phi 450$	LED 26W 3000K	イエロー	埋込型	3.5	B	60日	5742902458	142,000	156,200
$\phi 450$	LED 26W 3000K	ブラック	埋込型	3.5	B	60日	5742902322	142,000	156,200
$\phi 450$	LED 26W 3000K	ペール・ベトローリアム	埋込型	3.5	B	60日	5742902445	142,000	156,200
$\phi 450$	LED 26W 3000K	ホワイト	埋込型	3.5	B	60日	5742902380	142,000	156,200
$\phi 450$	LED 26W 4000K	ホワイト	埋込型	3.5	B	60日	5742902487	142,000	156,200

\* 製品区分 S:A:レジデンシャル B:プロフェッショナル

\*\* 納期は通常時の目安です。生産および在庫状況によってさらに日数がかかる場合があります。

LEDのワット数など、製品データや仕様は技術の進歩にともない変更する場合がございます。電球型LEDを同梱の場合は質量に含まれません。

# LP スリムラウンド 半埋込型

## シーリング(埋込)

デザイン: ルイスボールセン社

**コンセプト:** 洗練されたデザインのスリムな円形照明器具。高効率なアクリル製ディフューザーが主に下方に向けて拡散光を発します。わずかな湾曲面を持つスタイリッシュな形状。側面リングとディフューザーとの接点も、緻密なデザインでコントラストをやわらげ、眩しさを抑えています。5種の設置タイプ、3種のサイズでファミリー展開するシリーズ。半埋込、直付型、ペンダント、ウォールタイプは、上方(ウォールタイプは後方)への間接照明を発します。

色/仕上: ホワイト、ブラック、粉体塗装、またはダーク・アルミ(生地)色、クリアラッカー仕上。

材質: ダイキャストアルミ(本体)、乳白色アクリル(ディフューザー)。

取付: 別置型電源ユニット付(Φ680タイプは電源ユニット内蔵)、天井切込寸法: Ø198mm(Ø250、Ø440)、Ø270mm(Ø680)、Ø250タイプはネジ取付型、Ø440、Ø680はボルト取付型。

質量: 2.2 kg、4.5 kg、9.6 kg。

保護クラス: IP20、屋内用。

注記: 調光は、Φ250とΦ440タイプはルートロン EcoSystem に対応しています。Φ680タイプはルートロン0-10Vに対応しています。いずれも受信部モジュールを天井裏などに設置する工事が必要です。断熱施工不可。



天井埋込深さ: 35/43/42mm

断熱材不可

サイズ	ランプ	色/仕上	取付	質量 (kg)	製品区分*	納期**	製品番号	税抜価格 (円)	税込価格 (円)
Φ250	LED 13W 3000K	ダーク・アルミ生地	半埋込型	2.2	B	60日	5742904838	101,000	111,100
Φ250	LED 13W 3000K	ブラック	半埋込型	2.2	B	60日	5742902542	101,000	111,100
Φ250	LED 13W 3000K	ホワイト	半埋込型	2.2	B	60日	5742902526	101,000	111,100
Φ250	LED 13W 4000K	ホワイト	半埋込型	2.2	B	60日	5742902539	101,000	111,100
Φ440	LED 26W 3000K	ダーク・アルミ生地	半埋込型	4.5	B	60日	5742904854	156,000	171,600
Φ440	LED 26W 3000K	ブラック	半埋込型	4.5	B	60日	5742902584	156,000	171,600
Φ440	LED 26W 3000K	ホワイト	半埋込型	4.5	B	60日	5742902568	156,000	171,600
Φ440	LED 26W 4000K	ホワイト	半埋込型	4.5	B	60日	5742902571	156,000	171,600
Φ680	LED 53W 3000K	ダーク・アルミ生地	半埋込型	9.6	B	60日	5742912192	299,000	328,900
Φ680	LED 53W 3000K	ブラック	半埋込型	9.6	B	60日	5742911504	299,000	328,900
Φ680	LED 53W 3000K	ホワイト	半埋込型	9.6	B	60日	5742911481	299,000	328,900
Φ680	LED 53W 4000K	ホワイト	半埋込型	9.6	B	60日	5742911494	299,000	328,900

\* 製品区分 S:A:レジデンシャル B:プロフェッショナル

\*\* 納期は通常時の目安です。生産および在庫状況によってさらに日数がかかる場合があります。

LEDのワット数など、製品データや仕様は技術の進歩にともない変更する場合がございます。電球型LEDを同梱の場合は質量に含みません。

# LP スリムラウンド 埋込型

## シーリング(埋込)

デザイン: ルイスボールセン社

**コンセプト:** 洗練されたデザインのスリムな円形照明器具。高効率なアクリル製ディフューザーが主に下方に向けて拡散光を發します。わずかな湾曲面を持つスタイリッシュな形状。側面リングとディフューザーとの接点も、緻密なデザインでコントラストをやわらげ、眩しさを抑えています。5種の設置タイプ、3種のサイズでファミリー展開するシリーズ。半埋込、直付型、ペンダント、ウォールタイプは、上方(ウォールタイプは後方)への間接照明を發します。

**色/仕上:** ホワイト、ブラック、粉体塗装、またはダーク・アルミ(生地)色、クリアラッカー仕上。

**材質:** ダイキャストアルミ(本体)、乳白色アクリル(ディフューザー)。

**取付:** 別置型電源ユニット付(Φ680タイプは電源ユニット内蔵)、  
天井切込寸法: Φ238mm(Φ250)、Φ429mm(Φ440)、Φ670mm(Φ680)、  
Φ250タイプは厚さ1-60mmの天井材に対応、Φ440、Φ680はボルト取付型。

**質量:** 2 kg, 4.3 kg, 8.8 kg。

**保護クラス:** IP20, 屋内用。

**注記:** 調光は、Φ250とΦ440タイプはルートロン EcoSystem に対応しています。Φ680タイプはルートロン0-10Vに対応しています。いずれも受信部モジュールを天井裏などに設置する工事が必要です。断熱施工不可。



天井埋込深さ: 80/94/94mm

断熱材不可

サイズ	ランプ	色/仕上	取付	質量 (kg)	製品区分*	納期**	製品番号	税抜価格 (円)	税込価格 (円)
Φ250	LED 13W 3000K	ダーク・アルミ生地	埋込型	2	B	90日	5742904825	101,000	111,100
Φ250	LED 13W 3000K	ブラック	埋込型	2	B	60日	5742902623	101,000	111,100
Φ250	LED 13W 3000K	ホワイト	埋込型	2	B	60日	5742902607	101,000	111,100
Φ250	LED 13W 4000K	ホワイト	埋込型	2	B	60日	5742902610	101,000	111,100
Φ440	LED 26W 3000K	ダーク・アルミ生地	埋込型	4.3	B	90日	5742904841	156,000	171,600
Φ440	LED 26W 3000K	ブラック	埋込型	4.3	B	60日	5742902665	156,000	171,600
Φ440	LED 26W 3000K	ホワイト	埋込型	4.3	B	60日	5742902649	156,000	171,600
Φ440	LED 26W 4000K	ホワイト	埋込型	4.3	B	60日	5742902652	156,000	171,600
Φ680	LED 53W 3000K	ダーク・アルミ生地	埋込型	8.8	B	60日	5742912189	299,000	328,900
Φ680	LED 53W 3000K	ブラック	埋込型	8.8	B	60日	5742911656	299,000	328,900
Φ680	LED 53W 3000K	ホワイト	埋込型	8.8	B	60日	5742911630	299,000	328,900
Φ680	LED 53W 4000K	ホワイト	埋込型	8.8	B	60日	5742911643	299,000	328,900

\* 製品区分 S:A:レジデンシャル B:プロフェッショナル

\*\* 納期は通常時の目安です。生産および在庫状況によってさらに日数がかかる場合があります。

LEDのワット数など、製品データや仕様は技術の進歩にともない変更する場合がございます。電球型LEDを同梱の場合は質量に含まれません。

# バレロップ

## シーリング(埋込)

デザイン: P. ホーゴー・ニールセン, C.J. ノアゴー・ペダーセン

**コンセプト:** プロポーションの良い、シンプルな円筒形乳白ガラス。三層の吹きガラス製で、柔らかい拡散光を発生します。光源の眩しさを見せず、周囲の壁面や天井面など、広い範囲を柔らかく照らします。デンマーク、バレロップ市のハイスクールのため1963年にデザインされて以来のロングセラーで、ルイスポールセンでは常に最新光源へのヴァージョンアップをおこなっています。

色/仕上: 乳白ガラス。

材質: ディフューザー: 三層吹きガラス, 本体: キャストアルミ。

取付: 別置型電源ユニット付, 切込寸法: Ø145mm, 厚さ1-45mmの天井材に対応。

質量: 1.9 kg。

保護クラス: IP20, 屋内用。

注記: 調光はルートロン EcoSystem に対応しています。  
(受信部モジュールを天井裏などに設置する工事が必要です。) 断熱施工不可。

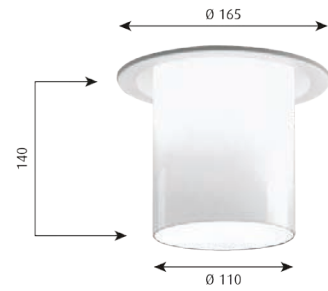

天井埋込深さ: 80mm

断熱材不可

ランプ	色/仕上	取付	質量 (kg)	製品区分*	納期**	製品番号	税抜価格 (円)	税込価格 (円)
LED 16W 3000K	ホワイト	埋込型	1.9	B	30日	5742904760	92,000	101,200

\* 製品区分 S:A:レジデンシャル B:プロフェッショナル

\*\* 納期は通常時の目安です。生産および在庫状況によってさらに日数がかかる場合があります。

LEDのワット数など、製品データや仕様は技術の進歩にともない変更する場合がございます。電球型LEDを同梱の場合は質量に含まれません。



# バレロップミニ

## シーリング(埋込)

デザイン: P. ホーゴー・ニールセン, C.J. ノアゴー・ペダーセン

コンセプト: シンプルな円筒形乳白ガラスを使用した「バレロップ」のミニ・ヴァージョン。  
三層の吹きガラス製で、柔らかい拡散光を発生します。光源の眩しさを見せず、心地よい光で周囲を照らします。

色/仕上: 乳白ガラス。

材質: ディフューザー: 三層吹きガラス, トリムリング: スティール。

取付: 別置型電源ユニット付。天井切込寸法: Ø105mm, 厚さ5-32mmの天井材に対応。

質量: 0.9 kg。

保護クラス: IP20, 屋内用。

注記: 調光はルーτροン EcoSystem に対応しています。  
(受信部モジュールを天井裏などに設置する工事が必要です。) 断熱施工不可。



天井埋込深さ: 89mm

断熱材不可

ランプ	色/仕上	取付	質量 (kg)	製品区分*	納期**	製品番号	税抜価格 (円)	税込価格 (円)
LED 15W 3000K	ホワイト	埋込型	0.9	B	30日	5742904621	57,000	62,700

\* 製品区分 S:A:レジデンシャル B:プロフェッショナル

\*\* 納期は通常時の目安です。生産および在庫状況によってさらに日数がかかる場合があります。

LEDのワット数など、製品データや仕様は技術の進歩にともない変更する場合がございます。電球型LEDを同梱の場合は質量に含みません。

# ベーシックミニ

シーリング(埋込)

デザイン: ルイスボールセン社

コンセプト: 下方に強く光を向ける小さなダウンライト。マット仕上げの内部反射板が光をソフトに和らげ、快適さのあるダウンライト照明となります。シンプルな白いリングが照明器具と天井面を一体化します。

色/仕上: ホワイト, 粉体塗装,

材質: トリムリング: アルミニウム, 内部リフレクター: アルミマット仕上,

取付: 別置型電源ユニット付, 天井切込寸法: Ø105mm, 厚さ5-32mmの天井材に対応,

質量: 0.8 kg,

保護クラス: IP20, 屋内用,

注記: 調光はルーτροン EcoSystem に対応しています。  
(受信部モジュールを天井裏などに設置する工事が必要です。) 断熱施工不可。



天井埋込深さ: 89mm

断熱材不可

ランプ	色/仕上	取付	質量 (kg)	製品区分*	納期**	製品番号	税抜価格 (円)	税込価格 (円)
LED 15W 3000K	ホワイト	埋込型	0.8	B	30日	5742904605	51,000	56,100

\* 製品区分 S:A:レジデンシャル B:プロフェッショナル

\*\* 納期は通常時の目安です。生産および在庫状況によってさらに日数がかかる場合があります。

LEDのワット数など、製品データや仕様は技術の進歩にともない変更する場合がございます。電球型LEDを同梱の場合は質量に含みません。

# ムンケゴー

シーリング (埋込)

デザイン: アーネ・ヤコブセン

**コンセプト:** 天井面からわずかに浮かせたフラットな円形ディフューザーが、拡散光を放ちます。円周のスリットから洩れるリング状の繊細な光は、天井部分に上質な雰囲気をつくるだけでなく、器具と天井の輝度差を和らげ、視覚的な快適性をもたらします。ミニマリストティックなデザインは、明かりを消した時にも建築空間に品位と美しさを与えます。1955年、コペンハーゲン郊外のムンケゴー・スクールのために製作されて以来、世界中のアーキテクトを魅了し続けるシーリングライトです。

色/仕上: 強化クリアガラス+乳白アクリル。

エッジリング: シルヴァークローム、サテックローム、またはサテン真鍮。

材質: カバー(ディフューザー): 強化クリアガラス+乳白マットアクリル, エッジリング: 真鍮。

ハウジング部本体: アルミ、白色粉体塗装。

取付: 切込寸法: Ø245mm (Ø265)、Ø440mm (Ø460)、Ø505mm (Ø525)。

厚さ1-50mmの天井材に対応。

質量: 1.8 kg, 3.5 kg, 4.2 kg。

保護クラス: IP20, 屋内用。

**注記:** 調光は、Φ265とΦ460タイプはLEDドライバーをルートロン製(別置型)に特注交換してルートロンEcoSystemに対応します。Φ525タイプはLEDドライバーを0-10V用(器具内蔵型)に特注交換してルートロン0-10Vに対応します。いずれも受信部モジュールを天井裏などに設置する工事が必要です。断熱施工不可。



天井埋込深さ: 100mm

断熱材不可

サイズ	ランプ	色/仕上	取付	質量 (kg)	製品区分*	納期**	製品番号	税抜価格 (円)	税込価格 (円)
Φ265	LED 15W 3000K	シルヴァークローム	埋込型	1.8	B	60日	5742910411	129,000	141,900
Φ265	LED 15W 3000K	サテックローム	埋込型	1.8	B	90日	5742910398	129,000	141,900
Φ265	LED 15W 3000K	サテン真鍮	埋込型	1.8	B	90日	5742904922	129,000	141,900
Φ460	LED 30W 3000K	シルヴァークローム	埋込型	3.5	B	60日	5742910453	218,000	239,800
Φ460	LED 30W 3000K	サテックローム	埋込型	3.5	B	90日	5742910437	218,000	239,800
Φ460	LED 30W 3000K	サテン真鍮	埋込型	3.5	B	90日	5742904935	218,000	239,800
Φ525	LED 32W 3000K	シルヴァークローム	埋込型	4.2	B	60日	5742911892	236,000	259,600
Φ525	LED 32W 3000K	サテックローム	埋込型	4.2	B	90日	5742911889	236,000	259,600
Φ525	LED 32W 3000K	サテン真鍮	埋込型	4.2	B	90日	5742904948	236,000	259,600

\* 製品区分 S:A:レジデンシャル B:プロフェッショナル

\*\* 納期は通常時の目安です。生産および在庫状況によってさらに日数がかかる場合があります。

LEDのワット数など、製品データや仕様は技術の進歩にともない変更する場合がございます。電球型LEDを同梱の場合は質量に含まれません。

# ムンケゴーミニ

シーリング(埋込)

デザイン: アーネ・ヤコブセン

**コンセプト:** 天井面からわずかに浮いたフラットな円形プレートが拡散光を放つ、小さなシーリングライト。円周部分から洩れるリング状の繊細な光は、天井部分に上質な雰囲気をつくるだけでなく、器具と天井の輝度差を和らげ、視覚的な快適性をもたらします。ミニマリスト的なデザインは、明かりを消した時にも建築空間に品位と美しさを与えます。

色/仕上: 乳白アクリル

材質: 円形プレート: 乳白アクリル, エッジリング: ステンレス,

取付: 別置型電源ユニット付, 天井切込寸法: Ø105mm, 厚さ5-32mmの天井材に対応,

質量: 0.9 kg,

保護クラス: IP20, 屋内用,

注記: 調光はルートロン EcoSystem に対応しています。  
(受信部モジュールを天井裏などに設置する工事が必要です。) 断熱施工不可。



天井埋込深さ: 89mm

断熱材不可

ランプ	色/仕上	取付	質量 (kg)	製品区分*	納期**	製品番号	税抜価格 (円)	税込価格 (円)
LED 15W 3000K	サテン・クローム	埋込型	0.9	B	30日	5742904618	57,000	62,700

\* 製品区分 S:A:レジデンシャル B:プロフェッショナル

\*\* 納期は通常時の目安です。生産および在庫状況によってさらに日数がかかる場合があります。

LEDのワット数など、製品データや仕様は技術の進歩にともない変更する場合がございます。電球型LEDを同梱の場合は質量に含まれません。

# AJ ロイヤル

ペンダント

デザイン: アーネ・ヤコブセン

**コンセプト:** シンプルな半球形の幾何学フォルムです。上部のルーバーが上方にも優しい光を向け、部屋を美しく照らします。下面にはディフューザー(光を拡散するカバー)が付属し、グレアのない滑らかな光を届けます。

**色/仕上:** ホワイトまたはブラック、シェード内面は白色塗装。

**材質:** シェード: アルミ, ルーバー: スティール, 下面カバー: アクリル。

**取付:** 引掛シーリング, フランジ付, コード色: ホワイトは白コード、ブラックは黒コード, 全長 1740/1800mm(E17/E26)。

**質量:** 1.7kg, 3.5kg。

**保護クラス:** IP20, 屋内用。



サイズ	ランプ	色/仕上	全長 (mm)	コード	取付	質量 (kg)	製品区分*	納期**	製品番号	税抜価格 (円)	税込価格 (円)
Φ370	E17 LED電球(白熱電球60W相当)x2	ブラック	1740	ブラック	引掛シーリング	1.7	A	10日	5741940712	118,000	129,800
Φ370	E17 LED電球(白熱電球60W相当)x2	ホワイト	1740	ホワイト	引掛シーリング	1.7	A	10日	5741940709	118,000	129,800
Φ500	E26 LED電球(白熱電球60W相当)x3	ブラック	1800	ブラック	引掛シーリング	3.5	A	10日	5741940738	183,000	201,300
Φ500	E26 LED電球(白熱電球60W相当)x3	ホワイト	1800	ホワイト	引掛シーリング	3.5	A	10日	5741940725	183,000	201,300

\* 製品区分 S:A:レジデンシャル B:プロフェッショナル

\*\* 納期は通常時の目安です。生産および在庫状況によってさらに日数がかかる場合があります。

LEDのワット数など、製品データや仕様は技術の進歩にともない変更する場合がございます。電球型LEDを同梱の場合は質量に含まれません。

# LC シャッターズ

## ペンダント

デザイン: ルイズ・キャンベル

**コンセプト:** よろい戸の隙間から漏れているかのような光が、目に心地良い印象を与え、部屋にソフトな光を拡げます。下方へ十分に明るい光を向けますが、シェード内のランプはカバーされた、100%グレア・フリーの照明です。眩しさの減少と、光を部屋に拡げることのバランスを、一枚の金属シェードを巧みに加工することでデザインしています。モダンで美しいデザインが、ダイニングスペースのほかオフィスのミーティングテーブルでも、コミュニケーションを促す優しい雰囲気をつくります。

色/仕上: 白色粉体塗装。

材質: シェード: アルミ、サスペンション: ダイキャストアルミ、ランプカバー(ディフューザー): 乳白ガラス。

取付: 引掛シーリング取付型、1.5mの白色コード、全長 1800mm、フランジ、コードハンガー付。

質量: 3.4 kg。

保護クラス: IP20、屋内用。



ランプ	色/仕上	全長 (mm)	コード	取付	質量 (kg)	製品区分*	納期**	製品番号	税抜価格 (円)	税込価格 (円)
E26 LED電球(白熱電球100W相当)	ホワイト	1800	ホワイト	引掛シーリング	3.4	A	10日	5741911408	102,000	112,200
オプションパーツ						製品区分*	納期**	製品番号	税抜価格 (円)	税込価格 (円)
フラットシーリングカバー / ブラック (ルイスボールセンのコード吊りペンダント専用)						A	10日	10000137395	5,200	5,720
フラットシーリングカバー / ホワイト (ルイスボールセンのコード吊りペンダント専用)						A	10日	10000137393	5,200	5,720

\* 製品区分 S:A:レジデンシャル B:プロフェッショナル

\*\* 納期は通常時の目安です。生産および在庫状況によってさらに日数がかかる場合があります。

LEDのワット数など、製品データや仕様は技術の進歩にともない変更する場合がございます。電球型LEDを同梱の場合は質量に含まれません。

適合LED電球、白熱電球については当社ウェブサイトをご覧ください。

# LP グランド ペンダント

## ペンダント

デザイン: クリスチャン・フリント

**コンセプト:** 光の発光面の周囲に二重のリングを配して、直接光と間接光をミックスさせる円形照明器具。大きく開いたリングは光の反射板となり、中央の発光面の輝度を和らげます。外側のシェードもその内側で光を反射し、優美な光の輝きを生みだします。器具トップにあるリフレクター(反射板)も、広い範囲にアッパーライトを向けます。明るい光を効率よく空間に放ちますが、器具全体は光の美しいグラデーションで包まれ、眩しさを感じさせません。

**色/仕上:** マットブラック、マットシャンパーニュ色、光沢ホワイト、塗装仕上(シェード外側)、  
マットホワイト、サテン仕上(リフレクター)、光沢仕上(ディフューザー)。

**材質:** トップリフレクター及びハウジング部:ABS樹脂(Φ580)、PE樹脂(Φ880、Φ1480)、  
ボトムリフレクター:PE樹脂、外側シェード:ABS樹脂(Φ580、Φ880)、PUR樹脂(Φ1480)、  
ディフューザー:PMMA。

**取付:** ボルト取付型(Φ580タイプはネジ取付型)、  
コード、ステンレスワイヤー付(Φ580・Φ880は3本、Φ1480は4本吊)。

**質量:** 8.5 kg, 18 kg, 45 kg。

**保護クラス:** IP20, 屋内用。

**注記:** 調光はルートロン 0-10V に対応しています。  
(受信部モジュールを天井裏などに設置する工事が必要です。)



サイズ	ランプ	色/仕上	全長 (mm)	コード	取付	質量 (kg)	製品区分*	納期**	製品番号	税抜価格 (円)	税込価格 (円)
Φ580	LED 64W 3000K	シャンパーニュ	4000	ホワイト	ネジ取付型	8.5	B	120日	10000143209	381,000	419,100
Φ580	LED 64W 3000K	ブラック	4000	ホワイト	ネジ取付型	8.5	B	120日	10000143207	381,000	419,100
Φ580	LED 64W 3000K	ホワイト	4000	ホワイト	ネジ取付型	8.5	B	120日	10000143208	381,000	419,100
Φ880	LED 118W 3000K	シャンパーニュ	4000	ホワイト	ボルト取付型	18	B	120日	10000143212	700,000	770,000
Φ880	LED 118W 3000K	ブラック	4000	ホワイト	ボルト取付型	18	B	120日	10000143210	700,000	770,000
Φ880	LED 118W 3000K	ホワイト	4000	ホワイト	ボルト取付型	18	B	120日	10000143211	700,000	770,000
Φ1480	LED 205W 3000K	シャンパーニュ	4000	ホワイト	ボルト取付型	45	B	120日	10000143215	1,630,000	1,793,000
Φ1480	LED 205W 3000K	ブラック	4000	ホワイト	ボルト取付型	45	B	120日	10000143213	1,630,000	1,793,000
Φ1480	LED 205W 3000K	ホワイト	4000	ホワイト	ボルト取付型	45	B	120日	10000143214	1,630,000	1,793,000

\* 製品区分 S:A:レジデンシャル B:プロフェッショナル

\*\* 納期は通常時の目安です。生産および在庫状況によってさらに日数がかかる場合があります。

LEDのワット数など、製品データや仕様は技術の進歩にともない変更する場合がございます。電球型LEDを同梱の場合は質量に含まれません。



# LP サークル ペンダント

## ペンダント

デザイン: ミケル・ベードホルム/KHRアーキテツク

**コンセプト:** 拡散光を広げる円形ペンダントライト。シンプルな形状ながら、細部まで美しいつくりです。光透過率に優れたアクリルカバー(光のディフューザー)と器具内部の光反射技術により、高い器具効率を誇ります。リング部分が発光部を見えにくくします。また、リングの内側は下向きに5度広がって設計されており、反射光が目には快適な光のグラデーションをつくります。「LPサークル」シリーズには2つのサイズ、4色のカラー、4種の取付タイプ(埋込、半埋込、直付、ペンダント)があり、建築空間のさまざまな場所で使え、通常のダウンライト照明では得ることのできない、美しい雰囲気を生みだします。

色/仕上: ホワイト、ブラック、イエロー、ペール・ベトローリウム、粉体塗装。

材質: トリムリング(リフレクター): 深絞り成形アルミニウム、ディフューザー(カバー): アクリルマット仕上。

取付: ネジ取付型、フランジ付、3mの白色コード。

質量: 2.4 kg、4.6 kg。

保護クラス: IP20、屋内用。

注記: 調光は、LEDドライバーをルートロン製(別置型)に特注交換してルートロン EcoSystem に対応します。(受信部モジュールを天井裏などに設置する工事が必要です。)

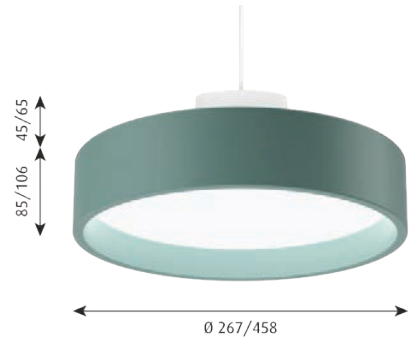

サイズ	ランプ	色/仕上	全長 (mm)	コード	取付	質量 (kg)	製品区分*	納期**	製品番号	税抜価格 (円)	税込価格 (円)
Φ260	LED 13W 3000K	イエロー	3000	ホワイト	ネジ取付型	2.4	B	60日	5741912122	112,000	123,200
Φ260	LED 13W 3000K	ブラック	3000	ホワイト	ネジ取付型	2.4	B	60日	5741918029	112,000	123,200
Φ260	LED 13W 3000K	ペール・ベトローリウム	3000	ホワイト	ネジ取付型	2.4	B	60日	5741912119	112,000	123,200
Φ260	LED 13W 3000K	ホワイト	3000	ホワイト	ネジ取付型	2.4	B	60日	5741914997	112,000	123,200
Φ260	LED 13W 4000K	ホワイト	3000	ホワイト	ネジ取付型	2.4	B	60日	5741911990	112,000	123,200
Φ450	LED 22W 3000K	イエロー	3000	ホワイト	ネジ取付型	4.6	B	60日	5741912164	174,000	191,400
Φ450	LED 22W 3000K	ブラック	3000	ホワイト	ネジ取付型	4.6	B	60日	5741918016	174,000	191,400
Φ450	LED 22W 3000K	ペール・ベトローリウム	3000	ホワイト	ネジ取付型	4.6	B	60日	5741912151	174,000	191,400
Φ450	LED 22W 3000K	ホワイト	3000	ホワイト	ネジ取付型	4.6	B	60日	5741914984	174,000	191,400
Φ450	LED 22W 4000K	ホワイト	3000	ホワイト	ネジ取付型	4.6	B	60日	5741911987	174,000	191,400

\* 製品区分 S:A:レジデンシャル B:プロフェッショナル

\*\* 納期は通常時の目安です。生産および在庫状況によってさらに日数がかかる場合があります。

LEDのワット数など、製品データや仕様は技術の進歩にともない変更する場合がございます。電球型LEDを同梱の場合は質量に含まれません。

# LP スリム ボックス

## ペンダント

デザイン: ルイスボールセン社

**コンセプト:** その名の通りスリムな形状の本体には、高効率のライトユニットを内蔵しています。主に下方方向の直接光を放ちますが、本体上部のスリットから天井に向けて柔らかな間接光を放つため、空間全体に明るさをもたらします。2つのサイズバリエーションから利用シーンに合わせたサイズ選択が可能です。

**色/仕上:** ホワイト、ブラック、粉体塗装、またはダーク・アルミ(生地)色、クリアラッカー仕上。

**材質:** ダイキャストアルミ(本体)、乳白アクリル(ボトムディフューザー)、ABS樹脂(天井フランジカバー)。

**取付:** ネジ取付型、フランジ付、4mのコード・ステンレスワイヤー(2本)付。  
吊高さはフランジ部のワイヤー調節金具で調整。

シングル(690mm)とダブル(1390mm)の2タイプ。

質量: 5 kg, 8 kg。

保護クラス: IP20, 屋内用。

**注記:** 調光・調色はDALIIに対応しています。4000K・KA(Kelvin Adjustable:調光調色タイプ)・47W/ハイパワーは、品番記載は製品本体色ホワイトのみですが各色で対応可能です。

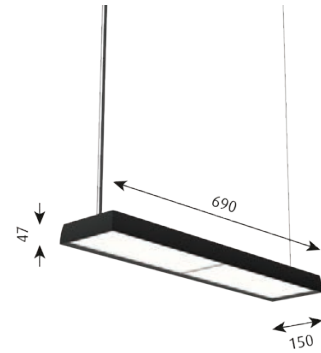

サイズ	ランプ	色/仕上	ディフューザー	コード	取付	全長	質量 (kg)	製品区分*	納期**	製品番号	税抜価格 (円)	税込価格 (円)
シングル	LED 34W 3000K	ダーク・アルミ生地	乳白アクリル	ブラック・ワイヤー付	ネジ取付型	4000	5	B	60日	5741935219	170,000	187,000
シングル	LED 34W 3000K	ダーク・アルミ生地	マイクロプリズム	ブラック・ワイヤー付	ネジ取付型	4000	5	B	60日	5741935280	170,000	187,000
シングル	LED 34W 3000K	ブラック	乳白アクリル	ブラック・ワイヤー付	ネジ取付型	4000	5	B	60日	5741935206	170,000	187,000
シングル	LED 34W 3000K	ブラック	マイクロプリズム	ブラック・ワイヤー付	ネジ取付型	4000	5	B	60日	5741935277	170,000	187,000
シングル	LED 34W 3000K	ホワイト	乳白アクリル	ホワイト・ワイヤー付	ネジ取付型	4000	5	B	60日	5741935196	170,000	187,000
シングル	LED 34W 3000K	ホワイト	マイクロプリズム	ホワイト・ワイヤー付	ネジ取付型	4000	5	B	60日	5741935264	170,000	187,000
シングル	LED 34W 4000K	ホワイト	乳白アクリル	ホワイト・ワイヤー付	ネジ取付型	4000	5	B	60日	5741935222	170,000	187,000
シングル	LED 34W 4000K	ホワイト	マイクロプリズム	ホワイト・ワイヤー付	ネジ取付型	4000	5	B	60日	5741935293	170,000	187,000
シングル	LED 47W 3000K(ハイパワー)	ホワイト	乳白アクリル	ホワイト・ワイヤー付	ネジ取付型	4000	5	B	60日	5741935510	182,000	200,200
シングル	LED 47W 3000K(ハイパワー)	ホワイト	マイクロプリズム	ホワイト・ワイヤー付	ネジ取付型	4000	5	B	60日	5741935549	182,000	200,200
シングル	LED 47W 4000K(ハイパワー)	ホワイト	乳白アクリル	ホワイト・ワイヤー付	ネジ取付型	4000	5	B	60日	5741935523	182,000	200,200
シングル	LED 47W 4000K(ハイパワー)	ホワイト	マイクロプリズム	ホワイト・ワイヤー付	ネジ取付型	4000	5	B	60日	5741935552	182,000	200,200
シングル	LED KA 34W 2700K~5700K	ホワイト	乳白アクリル	ホワイト・ワイヤー付	ネジ取付型	4000	5	B	60日	5741935387	194,000	213,400
シングル	LED KA 34W 2700K~5700K	ホワイト	マイクロプリズム	ホワイト・ワイヤー付	ネジ取付型	4000	5	B	60日	5741935442	194,000	213,400
シングル	LED KA 47W 2700K~5700K(ハイパワー)	ホワイト	乳白アクリル	ホワイト・ワイヤー付	ネジ取付型	4000	5	B	60日	5741935536	206,000	226,600
シングル	LED KA 47W 2700K~5700K(ハイパワー)	ホワイト	マイクロプリズム	ホワイト・ワイヤー付	ネジ取付型	4000	5	B	60日	5741935565	206,000	226,600
ダブル	LED 51W 3000K	ダーク・アルミ生地	乳白アクリル	ブラック・ワイヤー付	ネジ取付型	4000	8	B	60日	5741935358	288,000	316,800
ダブル	LED 51W 3000K	ダーク・アルミ生地	マイクロプリズム	ブラック・ワイヤー付	ネジ取付型	4000	8	B	60日	5741935426	288,000	316,800
ダブル	LED 51W 3000K	ブラック	乳白アクリル	ブラック・ワイヤー付	ネジ取付型	4000	8	B	60日	5741935345	288,000	316,800
ダブル	LED 51W 3000K	ブラック	マイクロプリズム	ブラック・ワイヤー付	ネジ取付型	4000	8	B	60日	5741935413	288,000	316,800
ダブル	LED 51W 3000K	ホワイト	乳白アクリル	ホワイト・ワイヤー付	ネジ取付型	4000	8	B	60日	5741935332	288,000	316,800
ダブル	LED 51W 3000K	ホワイト	マイクロプリズム	ホワイト・ワイヤー付	ネジ取付型	4000	8	B	60日	5741935400	288,000	316,800
ダブル	LED 51W 4000K	ホワイト	乳白アクリル	ホワイト・ワイヤー付	ネジ取付型	4000	8	B	60日	5741935361	288,000	316,800
ダブル	LED 51W 4000K	ホワイト	マイクロプリズム	ホワイト・ワイヤー付	ネジ取付型	4000	8	B	60日	5741935439	288,000	316,800
ダブル	LED KA 51W 2700K~5700K	ホワイト	乳白アクリル	ホワイト・ワイヤー付	ネジ取付型	4000	8	B	60日	5741935455	343,000	377,300
ダブル	LED KA 51W 2700K~5700K	ホワイト	マイクロプリズム	ホワイト・ワイヤー付	ネジ取付型	4000	8	B	60日	5741935468	343,000	377,300

\* 製品区分 S:A:レジデンシャル B:プロフェッショナル

\*\* 納期は通常時の目安です。生産および在庫状況によってさらに日数がかかる場合があります。

LEDのワット数など、製品データや仕様は技術の進歩にともない変更する場合がございます。電球型LEDを同梱の場合は質量に含まません。

# LP スリムラウンド ペンダント

## ペンダント

デザイン: ルイスボールセン社

**コンセプト:** 洗練されたデザインのスリムな円形照明器具。高効率なアクリル製ディフューザーが主に下方に向けて拡散光を発生します。わずかな湾曲面を持つスタイリッシュな形状。側面リングとディフューザーとの接点も、緻密なデザインでコントラストをやわらげ、眩しさを抑えています。5種の設置タイプ、3種のサイズでファミリー展開するシリーズ。半埋込、直付型、ペンダント、ウォールタイプは、上方(ウォールタイプは後方)への間接照明を発生します。

色/仕上: ホワイト、ブラック、粉体塗装、またはダーク・アルミ(生地)色、クリアラッカー仕上。

材質: ダイキャストアルミ(本体)、乳白アクリル(ディフューザー)。

取付: ネジ取付型、フランジ付、4mのコード付、Φ680:4mコード・ステンレスワイヤー付。  
吊高さはフランジ部のワイヤー調節金具で調整。

質量: 2.3 kg, 4.4 kg, 9.7 kg。

保護クラス: IP20, 屋内用。

注記: Φ250とΦ440タイプの調光は、LEDドライバーをルートロン製(別置型)に特注交換してルートロンEcoSystemに対応します。Φ680タイプはLEDドライバーを0-10V用(器具内蔵型)に特注交換してルートロン0-10Vに対応します。いずれも受信部モジュールを天井裏などに設置する工事が必要です。



サイズ	ランプ	色/仕上	全長 (mm)	コード	取付	質量 (kg)	製品区分*	納期**	製品番号	税抜価格 (円)	税込価格 (円)
Φ250	LED 13W 3000K	ダーク・アルミ生地	4000	ブラック	ネジ取付型	2.3	B	60日	5741929885	112,000	123,200
Φ250	LED 13W 3000K	ブラック	4000	ブラック	ネジ取付型	2.3	B	60日	5741914243	112,000	123,200
Φ250	LED 13W 3000K	ホワイト	4000	ホワイト	ネジ取付型	2.3	B	60日	5741914227	112,000	123,200
Φ250	LED 13W 4000K	ホワイト	4000	ホワイト	ネジ取付型	2.3	B	60日	5741914230	112,000	123,200
Φ440	LED 22W 3000K	ダーク・アルミ生地	4000	ブラック・ワイヤー付	ネジ取付型	4.4	B	60日	5741929898	172,000	189,200
Φ440	LED 22W 3000K	ブラック	4000	ブラック・ワイヤー付	ネジ取付型	4.4	B	60日	5741914298	172,000	189,200
Φ440	LED 22W 3000K	ホワイト	4000	ホワイト・ワイヤー付	ネジ取付型	4.4	B	60日	5741914272	172,000	189,200
Φ440	LED 22W 4000K	ホワイト	4000	ホワイト・ワイヤー付	ネジ取付型	4.4	B	60日	5741914285	172,000	189,200
Φ680	LED 53W 3000K	ダーク・アルミ生地	4000	ブラック・ワイヤー付	ネジ取付型	9.7	B	60日	5741929908	299,000	328,900
Φ680	LED 53W 3000K	ブラック	4000	ブラック・ワイヤー付	ネジ取付型	9.7	B	60日	5741914340	299,000	328,900
Φ680	LED 53W 3000K	ホワイト	4000	ホワイト・ワイヤー付	ネジ取付型	9.7	B	60日	5741914324	299,000	328,900
Φ680	LED 53W 4000K	ホワイト	4000	ホワイト・ワイヤー付	ネジ取付型	9.7	B	60日	5741914337	299,000	328,900

\* 製品区分 S:A:レジデンシャル B:プロフェッショナル

\*\* 納期は通常時の目安です。生産および在庫状況によってさらに日数がかかる場合があります。

LEDのワット数など、製品データや仕様は技術の進歩にともない変更する場合がございます。電球型LEDを同梱の場合は質量に含まません。

# OE クワジライト

## ペンダント

デザイン: オラファー・エリアソン

**コンセプト:** 幾何学形フレームの12の頂点の内側にLEDが埋め込まれ、フレーム内側のライト・ガイドがLEDの光をペンダント中心部のリフレクターに向けます。いくつもの薄片で構成される白いリフレクターは、柔らかい反射光を空間全体に拡散し、眩しさのない光で部屋を照らします。

**色/仕上:** アルミ、酸洗後クリアラッカー仕上、白色リフレクター、マット仕上。

**材質:** フレーム:アルミ、リフレクター:射出成形ポリカーボネート。

**取付:** ボルト取付型、フランジ付、4mコード、ステンレスワイヤー付、全長4800mm。

**質量:** 22 kg。

**保護クラス:** IP20, 屋内用。

**注記:** 調光はルートロン 0-10V に対応しています。

(受信部モジュールを天井裏などに設置する工事が必要です。)



サイズ	ランプ	色/仕上	全長 (mm)	コード	取付	質量 (kg)	製品区分*	納期**	製品番号	税抜価格 (円)	税込価格 (円)
φ900	LED 12 x 9.6W 2700K	ダーク・アルミ	4800	ホワイト・ワイヤー付	ボルト取付型	22	S	120日	5741926545	2,050,000	2,255,000
φ900	LED 12 x 9.6W 3000K	ダーク・アルミ	4800	ホワイト・ワイヤー付	ボルト取付型	22	S	120日	5741926558	2,050,000	2,255,000

\* 製品区分 S:A:レジデンシャル B:プロフェッショナル

\*\* 納期は通常時の目安です。生産および在庫状況によってさらに日数がかかる場合があります。

LEDのワット数など、製品データや仕様は技術の進歩にともない変更する場合がございます。電球型LEDを同梱の場合は質量に含みません。

# PH 2/1 ステム・フィティング

## ペンダント

デザイン: ポール・ヘニングセン

**コンセプト:** 六角形の“ステム”(幹)に、3枚シェードのPHランプを3灯組み合わせたミニシャンデリア。テーブル上にある物を明るく照らしだし、着席した人の顔にも自然な陰影をつける、美しい照明です。ステムタイプのPHランプは1930年代にさかんに製造されたスタイルで、当時のオリジナルは現在では入手困難なコレクターズ・アイテムとなっています。良質なクラフトマンシップが生み出す品位があり、スイッチを入れた時と消した時、両方の状態で空間に上質な雰囲気を与えます。

色/仕上: 乳白ガラス、内面フロスト仕上、シルヴァー・クロームメッキ。

材質: シェード: 三層吹きガラス、ステム: 真鍮、ソケットカバー: アルミ、

取付: 引掛シーリング取付型、1.5mの黒色コード、全長 1820mm、フランジ付、コードハンガー使用不可。

質量: 3.5 kg。

保護クラス: IP20、屋内用。

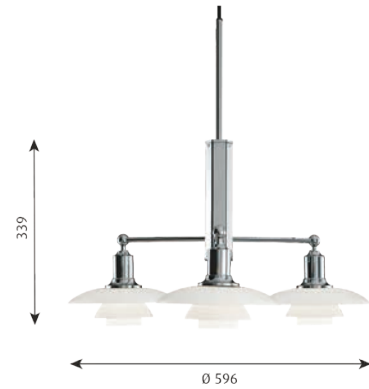

ランプ	色/仕上	全長 (mm)	コード	取付	質量 (kg)	製品区分*	納期**	製品番号	税抜価格 (円)	税込価格 (円)
E17 LED電球(白熱電球40W相当)x3	シルヴァー・クローム	1820	ブラック	引掛シーリング	3.5	A	10日	5741908796	350,000	385,000
						製品区分*	納期**	製品番号	税抜価格 (円)	税込価格 (円)
スベアパーツ						A	10日	5741084937	46,000	50,600
PH 2/1 / スベアパーツ: アップーシェード(ペンダント用)						A	10日	5741084940	29,000	31,900
PH 2/1 / スベアパーツ: ミドルシェード						A	10日	5741084953	26,000	28,600
PH 2/1 / スベアパーツ: ボトムシェード						A	10日			
オプションパーツ						製品区分*	納期**	製品番号	税抜価格 (円)	税込価格 (円)
フラットシーリングカバー / ブラック (ルイスポールセンのコード吊りペンダント専用)						A	10日	10000137395	5,200	5,720
フラットシーリングカバー / ホワイト (ルイスポールセンのコード吊りペンダント専用)						A	10日	10000137393	5,200	5,720

\* 製品区分 S:A:レジデンシャル B:プロフェッショナル

\*\* 納期は通常時の目安です。生産および在庫状況によってさらに日数がかかる場合があります。

LEDのワット数など、製品データや仕様は技術の進歩にともない変更する場合がございます。電球型LEDを同梱の場合は質量に含まません。

適合LED電球、白熱電球については当社ウェブサイトをご覧ください。

# PH 2/1 ペンダント

## ペンダント

デザイン: ポール・ヘニングセン

**コンセプト:** 現在製造されている3枚シェードのPHランプのなかで最小のものです。眩しさない心地よい光を生むために、すべてのシェードの内側をフロスト加工しています。小さいながらも光の特性は秀逸で、人や物を柔らかく照らします。テーブルやカウンターなどの上に複数並べて吊り下げるのに適しています。1998年に復刻発売。

**色/仕上:** 乳白ガラス、内面フロスト仕上、シルヴァー・クロームメッキ、ブラック・メタライズド、または真鍮メタライズド。

**材質:** シェード: 三層吹きガラス、ソケットカバー: アルミ。

**取付:** 引掛シーリング取付型、1.5mの黒色コード付(真鍮メタライズドは白色コード)、全長 1590mm、フランジ、コードハンガー付。

**質量:** 0.7 kg。

**保護クラス:** IP20, 屋内用。



ランプ	色/仕上	全長 (mm)	コード	取付	質量 (kg)	製品区分*	納期**	製品番号	税抜価格 (円)	税込価格 (円)
E17 LED電球(白熱電球40W相当)	シルヴァー・クローム	1590	ブラック	引掛シーリング	0.7	A	10日	5741904376	101,000	111,100
E17 LED電球(白熱電球40W相当)	ブラック・メタライズド	1590	ブラック	引掛シーリング	0.7	A	10日	5741916788	105,000	115,500
E17 LED電球(白熱電球40W相当)	真鍮メタライズド	1590	ホワイト	引掛シーリング	0.7	A	10日	5741919581	105,000	115,500
スペアパーツ						製品区分*	納期**	製品番号	税抜価格 (円)	税込価格 (円)
PH 2/1 / スペアパーツ: アップパーシェード (ペンダント用)						A	10日	5741084898	46,000	50,600
PH 2/1 / スペアパーツ: ミドルシェード						A	10日	5741084940	29,000	31,900
PH 2/1 / スペアパーツ: ボトムシェード						A	10日	5741084953	26,000	28,600
オプションパーツ						製品区分*	納期**	製品番号	税抜価格 (円)	税込価格 (円)
フラットシーリングカバー / ブラック (ルイスポールセンのコード吊りペンダント専用)						A	10日	10000137395	5,200	5,720
フラットシーリングカバー / ホワイト (ルイスポールセンのコード吊りペンダント専用)						A	10日	10000137393	5,200	5,720

\* 製品区分 S:A:レジデンシャル B:プロフェッショナル

\*\* 納期は通常時の目安です。生産および在庫状況によってさらに日数がかかる場合があります。

LEDのワット数など、製品データや仕様は技術の進歩にともない変更する場合がございます。電球型LEDを同梱の場合は質量に含まれません。

適合LED電球、白熱電球については当社ウェブサイトをご覧ください。

# PH 3/2 ペンダント

## ペンダント

デザイン: ポール・ヘニングセン

**コンセプト:** 光源が発する光を効率良く反射し、同時にグレアをなくした「3枚シェードのPHランプ」のシンプルな基本形です。グレア、光の反射・拡散、照明器具効率、照らされる物の自然な陰影、これらの問題に対するヘニングセンの回答ともいえる機能的デザインで、インテリアのスタイルにかかわらず、すべてのスタイルの空間にフィットします。対数螺旋という曲線をかたちどった3枚のシェードを組み合わせ、電球のフィラメント部分が螺旋の起点に置かれています。1998年に復刻発売。

**色/仕上:** 乳白ガラス、内面フロスト仕上、シルヴァー・クロームメッキ、ブラック・メタライズド、または真鍮メタライズド。

**材質:** シェード: 三層吹きガラス、ソケットカバー: 真鍮。

**取付:** 引掛シーリング取付型、1.5mの黒色コード(真鍮メタライズドは白色コード)。  
全長 1630mm、フランジ、コードハンガー付、電球の大きさに応じてランプ位置調整可能。

**質量:** 1.5 kg。

**保護クラス:** IP20, 屋内用。



ランプ	色/仕上	全長 (mm)	コード	取付	質量 (kg)	製品区分*	納期**	製品番号	税抜価格 (円)	税込価格 (円)
E26 LED電球(白熱電球60W相当)	シルヴァー・クローム	1630	ブラック	引掛シーリング	1.5	A	10日	5741916212	130,000	143,000
E26 LED電球(白熱電球60W相当)	ブラック・メタライズド	1630	ブラック	引掛シーリング	1.5	A	10日	5741916225	139,000	152,900
E26 LED電球(白熱電球60W相当)	真鍮メタライズド	1630	ホワイト	引掛シーリング	1.5	A	10日	5741919620	139,000	152,900
スペアパーツ						製品区分*	納期**	製品番号	税抜価格 (円)	税込価格 (円)
PH 3/2 / スペアパーツ: アッパーシェード(ペンダント用)						A	10日	5741085091	50,000	55,000
PH 3/2 / スペアパーツ: ミドルシェード						A	10日	5741481598	32,000	35,200
PH 3/2 / スペアパーツ: ボトムシェード						A	10日	5741481608	27,000	29,700
オプションパーツ						製品区分*	納期**	製品番号	税抜価格 (円)	税込価格 (円)
フラットシーリングカバー / ブラック (ルイスポールセンのコード吊りペンダント専用)						A	10日	10000137395	5,200	5,720
フラットシーリングカバー / ホワイト (ルイスポールセンのコード吊りペンダント専用)						A	10日	10000137393	5,200	5,720

\* 製品区分 S:A:レジデンシャル B:プロフェッショナル

\*\* 納期は通常時の目安です。生産および在庫状況によってさらに日数がかかる場合があります。

LEDのワット数など、製品データや仕様は技術の進歩にともない変更する場合がございます。電球型LEDを同梱の場合は質量に含まれません。

適合LED電球、白熱電球については当社ウェブサイトをご覧ください。



# PH 3/3 ペンダント

## ペンダント

デザイン: ポール・ヘニングセン

**コンセプト:** ポール・ヘニングセンが1926年に開発した3枚シェードシステムに基づいて設計されています。グレア・フリーの快適な光を放ちます。シェードは、乳白色ガラスシェードまたは金属製のシェード(外側はブラックマット塗装・内側はホワイトマット塗装)のコンビネーションです。乳白色のガラスシェードは、外側と内側の層に光沢ある透明ガラスを用い、真ん中の乳白ガラス層をサンドイッチした三層構造です。同梱のフロストガラス製のディフューザーカバーは、より柔らかい光を拡散します。

**色/仕上:** シェード: 乳白ガラス(内面フロスト仕上)またはブラックマット塗装。

**材質:** シェード: 三層吹きガラスまたはアルミ、ソケットカバー: 亜鉛、ブラックマット塗装。

**取付:** 引掛シーリング取付型、黒色コード、全長1845 mm、フランジ、コードハンガー付。  
電球の大きさに応じてランプ位置調整可能。

**質量:** 1.4 kg, 1.7 kg, 2 kg.

**保護クラス:** IP20, 屋内用。



ランプ	色/仕上	シェード	全長 (mm)	コード	取付	質量 (kg)	製品区分*	納期**	製品番号	税抜価格 (円)	税込価格 (円)
E26 LED電球(白熱電球60W相当)	ブラック	乳白ガラス	1845	ブラック	引掛シーリング	2	A	10日	5741940385	159,000	174,900
E26 LED電球(白熱電球60W相当)	ブラック	メタル	1845	ブラック	引掛シーリング	1.4	A	10日	5741940398	154,000	169,400
E26 LED電球(白熱電球60W相当)	ブラック	メタル+乳白ガラス	1845	ブラック	引掛シーリング	1.7	A	10日	5741940408	158,000	173,800
スベアパーツ							製品区分*	納期**	製品番号	税抜価格 (円)	税込価格 (円)
PH 3/2 & 3/3 ペンダント / アッパーシェード(乳白ガラス)							A	10日	5741085091	50,000	55,000
PH 3/3 ペンダント / ミドルシェード(乳白ガラス)							A	10日	5741106572	51,000	56,100
PH 3/2-3 & 3/3 ペンダント / ボトムシェード(乳白ガラス)							A	10日	5741094781	41,000	45,100
PH 3/3 ペンダント / ボトムディフューザー							A	10日	5741106637	10,000	11,000
PH 3/3 & PH 5/5 ペンダント / 専用フランジ							A	10日	5741940660	18,000	19,800
オプションパーツ							製品区分*	納期**	製品番号	税抜価格 (円)	税込価格 (円)
フラットシーリングカバー / ホワイト (ルイスポールセンのコード吊りペンダント専用)							A	10日	10000137393	5,200	5,720
フラットシーリングカバー / ブラック (ルイスポールセンのコード吊りペンダント専用)							A	10日	10000137395	5,200	5,720

\* 製品区分 S:A:レジデンシャル B:プロフェッショナル

\*\* 納期は通常時の目安です。生産および在庫状況によってさらに日数がかかる場合があります。

LEDのワット数など、製品データや仕様は技術の進歩にともない変更する場合がございます。電球型LEDを同梱の場合は質量に含まません。

適合LED電球、白熱電球については当社ウェブサイトをご覧ください。

# PH 3<sup>1</sup>/<sub>2</sub>-3 グラスペンダント

## ペンダント

デザイン: ポール・ヘニングセン

**コンセプト:** 1920年代から30年代初頭のポール・ヘニングセンのオリジナル設計図にもとづくデザインで、彼の有名な“3枚のシェードを使ったPHランプ”のアイデアを忠実に再現しています。「シェード形状に対数螺旋というカーブを用い、そのシェードを3枚組合せ電球の眩しい光(グレア)をカットし、同時に、それらのシェードは光が必要とされる場所・方向に光を効率良く反射してとどける」という合理的・機能的なデザインは、今も価値を失うことなく美しい光を発します。シェードにハンドメイドの吹きガラスを採用したヴァージョン。室内に上質な光を広げます。

**色/仕上:** 乳白ガラス、内面フロスト仕上、シルヴァー・クロームメッキ、ブラック・メタライズド、または真鍮メタライズド。

**材質:** シェード: 三層吹きガラス、ソケットカバー: 銅、シルヴァー・クロームメッキ、ブラック・メタライズド、または真鍮メタライズド。

**取付:** 引掛シーリング取付型、1.5mの黒色コード付(真鍮メタライズドは白色コード)、全長 1830mm、フランジ、コードハンガー付、電球の大きさに応じてランプ位置調整可能。

**質量:** 2.2 kg。

**保護クラス:** IP20, 屋内用。



ランプ	色/仕上	全長 (mm)	コード	取付	質量 (kg)	製品区分*	納期**	製品番号	税抜価格 (円)	税込価格 (円)
E26 LED電球(白熱電球100W相当)	シルヴァー・クローム	1830	ブラック	引掛シーリング	2.2	A	10日	5741916827	199,000	218,900
E26 LED電球(白熱電球100W相当)	ブラック・メタライズド	1830	ブラック	引掛シーリング	2.2	A	10日	5741916801	209,000	229,900
E26 LED電球(白熱電球100W相当)	真鍮メタライズド	1830	ホワイト	引掛シーリング	2.2	A	10日	5741919662	209,000	229,900
スペアパーツ						製品区分*	納期**	製品番号	税抜価格 (円)	税込価格 (円)
PH 3 <sup>1</sup> / <sub>2</sub> -3 グラスペンダント / スペアパーツ: アッパーシェード						A	10日	5741099346	67,000	73,700
PH 3 <sup>1</sup> / <sub>2</sub> -3 グラスペンダント / スペアパーツ: ミドルシェード						A	10日	5741094794	54,000	59,400
PH 3 <sup>1</sup> / <sub>2</sub> -3 グラスペンダント / スペアパーツ: ボトムシェード						A	10日	5741094781	42,000	46,200
オプションパーツ						製品区分*	納期**	製品番号	税抜価格 (円)	税込価格 (円)
フラットシーリングカバー / ブラック (ルイスボールセンのコード吊りペンダント専用)						A	10日	10000137395	5,200	5,720
フラットシーリングカバー / ホワイト (ルイスボールセンのコード吊りペンダント専用)						A	10日	10000137393	5,200	5,720

\* 製品区分 S:A:レジデンシャル B:プロフェッショナル

\*\* 納期は通常時の目安です。生産および在庫状況によってさらに日数がかかる場合があります。

LEDのワット数など、製品データや仕様は技術の進歩にともない変更する場合がございます。電球型LEDを同梱の場合は質量に含まれません。

適合LED電球、白熱電球については当社ウェブサイトをご覧ください。

# PH 3½-3 ペンダント

## ペンダント

デザイン: ポール・ヘニングセン

**コンセプト:** 1920年代から30年代初頭のポール・ヘニングセンのオリジナル設計図にもとづくデザインで、彼の有名な“3枚のシェードを使ったPHランプ”のアイデアを忠実に再現しています。「シェード形状に対数螺旋というカーブを用い、そのシェードを3枚組合せ電球の眩しい光(グレア)をカットし、同時に、それらのシェードは光が必要とされる場所・方向に光を効率良く反射してとどける」という合理的・機能的なデザインは、今も価値を失うことなく美しい光を発します。ヘニングセンの120回目の誕生日にあたる2014年9月9日に発売。

**色/仕上:** ホワイト、レッド、イエロー、グリーン、シェード内面はホワイト塗装マット仕上。

**材質:** シェード: アルミ、ソケットカバー: 銅、シルクマット・ブラウン色塗装、シェード支持金具(3本): 真鍮、銅メッキ。

**取付:** 引掛シーリング取付型、1.5mの白色コード、全長 1830mm、フランジ、コードハンガー付、電球の大きさに応じてランプ位置調整可能。

**質量:** 1.3 kg。

**保護クラス:** IP20, 屋内用。



ランプ	色/仕上	全長 (mm)	コード	取付	質量 (kg)	製品区分*	納期**	製品番号	税抜価格 (円)	税込価格 (円)
E26 LED電球(白熱電球100W相当)	イエロー	1830	ホワイト	引掛シーリング	1.3	A	90日	5741913516	173,000	190,300
E26 LED電球(白熱電球100W相当)	グリーン	1830	ホワイト	引掛シーリング	1.3	A	90日	5741913532	173,000	190,300
E26 LED電球(白熱電球100W相当)	ホワイト	1830	ホワイト	引掛シーリング	1.3	A	90日	5741913545	173,000	190,300
E26 LED電球(白熱電球100W相当)	レッド	1830	ホワイト	引掛シーリング	1.3	A	90日	5741913529	173,000	190,300
オプションパーツ						製品区分*	納期**	製品番号	税抜価格 (円)	税込価格 (円)
フラットシーリングカバー / ブラック (ルイスポールセンのコード吊りペンダント専用)						A	10日	10000137395	5,200	5,720
フラットシーリングカバー / ホワイト (ルイスポールセンのコード吊りペンダント専用)						A	10日	10000137393	5,200	5,720

\* 製品区分 S:A:レジデンシャル B:プロフェッショナル

\*\* 納期は通常時の目安です。生産および在庫状況によってさらに日数がかかる場合があります。

LEDのワット数など、製品データや仕様は技術の進歩にともない変更する場合がございます。電球型LEDを同梱の場合は質量に含みません。

適合LED電球、白熱電球については当社ウェブサイトをご覧ください。

# PH 4/3 ペンダント

## ペンダント

デザイン: ポール・ヘニングセン

コンセプト: 柔らかい光を下方にたっぷり集める、機能美を備えたデザインです。3枚シェードの曲線に対数螺旋を採用したクラシックなPHランプのメタルヴァージョンで、下方向に柔らかい光を集めます。1966年の発表以来製造を続けているロング・セラーです。

色/仕上: 白色塗装マット仕上。

材質: シェード: アルミ, ボトムカバー: スティール, 白色塗装。

取付: 引掛シーリング取付型, 1.5mの白色コード, 全長 1680mm, フランジ, コードハンガー付。

質量: 1 kg。

保護クラス: IP20, 屋内用。



ランプ	色/仕上	全長 (mm)	コード	取付	質量 (kg)	製品区分*	納期**	製品番号	税抜価格 (円)	税込価格 (円)
E26 LED電球 (白熱電球100W相当)	ホワイト	1680	ホワイト	引掛シーリング	1	A	10日	5741910865	96,000	105,600
オプションパーツ						製品区分*	納期**	製品番号	税抜価格 (円)	税込価格 (円)
フラットシーリングカバー / ブラック (ルイスポールセンのコード吊りペンダント専用)						A	10日	10000137395	5,200	5,720
フラットシーリングカバー / ホワイト (ルイスポールセンのコード吊りペンダント専用)						A	10日	10000137393	5,200	5,720

\* 製品区分 S:A:レジデンシャル B:プロフェッショナル

\*\* 納期は通常時の目安です。生産および在庫状況によってさらに日数がかかる場合があります。

LEDのワット数など、製品データや仕様は技術の進歩にともない変更する場合がございます。電球型LEDを同梱の場合は質量に含まれません。

適合LED電球、白熱電球については当社ウェブサイトをご覧ください。

# PH 4<sup>1</sup>/<sub>2</sub>-4 グラスペンダント

## ペンダント

デザイン: ポール・ヘニングセン

**コンセプト:** 1920年代末のクラシックなPHランプをリ・デザインしたものです。光の質の高さは比類なく、室内に上質な空間をもたらします。光源の光は、フロスト加工されたシェード内面で反射され、効率よく下方に向けられます。上方へは柔らかい透過光を放ち、豊かな光の雰囲気を生みだします。1981年のリ・デザイン時に、発光面積が大きいフロスト電球の眩しさを和らげるため、ブルーグレーに塗装された2枚の内部リフレクターを付け加えました。

**色/仕上:** 乳白ガラス、内面フロスト仕上、光沢クロームメッキ。

**材質:** シェード: 三層吹きガラス、ボトムカバー: フロストガラス、  
内部リフレクター: アルミ、ブルーグレー色塗装、ソケットカバー: アルミ。

**取付:** 引掛シーリング取付型、1.5mの黒色コード、全長 1900mm、フランジ、コードハンガー付。  
使用電球の大きさに応じてランプ位置調整可能。

**質量:** 3.7 kg。

**保護クラス:** IP20, 屋内用。



ランプ	色/仕上	全長 (mm)	コード	取付	質量 (kg)	製品区分*	納期**	製品番号	税抜価格 (円)	税込価格 (円)
E26 LED電球(白熱電球100W相当)	シルヴァー・クローム	1900	ブラック	引掛シーリング	3.7	A	10日	5741910959	439,000	482,900
						製品区分*	納期**	製品番号	税抜価格 (円)	税込価格 (円)
スベアパーツ						A	70日	5741481200	182,000	200,200
PH 4 <sup>1</sup> / <sub>2</sub> -4 / スベアパーツ: アップーシェード(ペンダント用)						A	70日	5741481213	104,000	114,400
PH 4 <sup>1</sup> / <sub>2</sub> -4 / スベアパーツ: ミドルシェード						A	70日	5741481239	52,000	57,200
PH 4 <sup>1</sup> / <sub>2</sub> -4 / スベアパーツ: ボトムカバー						A	70日	5741481226	75,000	82,500
PH 4 <sup>1</sup> / <sub>2</sub> -4 / スベアパーツ: ボトムシェード										
オプションパーツ						製品区分*	納期**	製品番号	税抜価格 (円)	税込価格 (円)
フラットシーリングカバー / ブラック (ルイスポールセンのコード吊りペンダント専用)						A	10日	10000137395	5,200	5,720
フラットシーリングカバー / ホワイト (ルイスポールセンのコード吊りペンダント専用)						A	10日	10000137393	5,200	5,720

\* 製品区分 S:A:レジデンシャル B:プロフェッショナル

\*\* 納期は通常時の目安です。生産および在庫状況によってさらに日数がかかる場合があります。

LEDのワット数など、製品データや仕様は技術の進歩にともない変更する場合がございます。電球型LEDを同梱の場合は質量に含みません。

適合LED電球、白熱電球については当社ウェブサイトをご覧ください。

# PH 5

## ペンダント

デザイン: ポール・ヘニングセン

**コンセプト:** この器具は100%グレア・フリーの光を提供します。そのデザインは、大部分の光を下方に向ける3枚シェードの光の反射原理にもとづいています。このランプは下方と側面に光を放ち、それにより器具自体も照らします。

**色/仕上:** シェード色(+内部ミニフレクター色): モノクローム・ブラック、モノクローム・ブルー、モノクローム・ホワイト、クラシック・ホワイト(+ブルー)、モダン・ホワイト(+ローズ)、ブルー・グラデーション(+レッド)、レッド・グラデーション(+グリーン)、オレンジ・グラデーション(+ブルー)、ローズ・グラデーション(+グリーン)、グリーン・グラデーション(+レッド)、グレー・グラデーション(+ローズ)、モノクローム・ベールローズ、モノクローム・オイスター・グレー、パステル・ブルー・ローズ(+ビーチ)・ビーチ・イエロー、パステル・オイスター・ブルー(+ローズ)・ローズ・イエロー、銅ポリッシュ(+銅)、真鍮ポリッシュ(+真鍮)、シェード内面はホワイト・マット仕上。

**材質:** シェード: アルミ、銅、または真鍮、ボトムカバー: フロストガラス、フレーム: アルミ、ブロンズ色塗装(クラシック・ホワイトタイプのフレームは藤色塗装、モノクロームシリーズはシェードと同色、銅および真鍮タイプのフレームは白色塗装)。

**取付:** 引掛シーリング取付型。全長1910 mm。コード色: 白または黒色。フランジ、コードハンガー付。電球の大きさに応じてランプ位置調整可能。

**質量:** ホワイト、カラー: 1.8kg、銅、真鍮: 3kg。

**保護クラス:** IP20。屋内用。

**注記:** 銅・真鍮タイプ: 銅と真鍮部分は無塗装です。その表面は時の経過とともに変化し風合いをおびていきます。開梱時すでに変色・斑点などが見られる場合がありますが、それは素材本来の性質であり、製品不良ではございません。

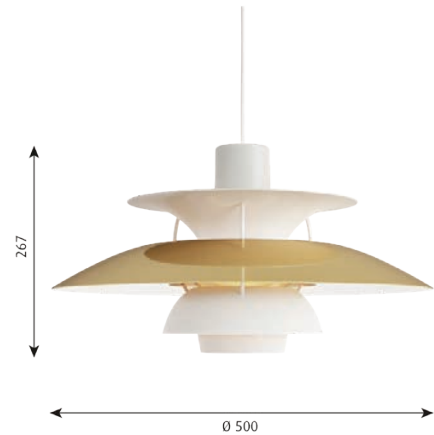

ランプ	色/仕上	全長 (mm)	コード	取付	質量 (kg)	製品区分*	納期**	製品番号	税抜価格 (円)	税込価格 (円)
E26 LED電球(白熱電球100W相当)	オレンジ・グラデーション	1910	ホワイト	引掛シーリング	1.8	S	10日	5741918142	145,000	159,500
E26 LED電球(白熱電球100W相当)	クラシック・ホワイト	1910	ホワイト	引掛シーリング	1.8	S	10日	5741918207	145,000	159,500
E26 LED電球(白熱電球100W相当)	グリーン・グラデーション	1910	ホワイト	引掛シーリング	1.8	S	10日	5741918168	145,000	159,500
E26 LED電球(白熱電球100W相当)	グレー・グラデーション	1910	ホワイト	引掛シーリング	1.8	S	10日	5741918139	145,000	159,500
E26 LED電球(白熱電球100W相当)	ブルー・グラデーション	1910	ホワイト	引掛シーリング	1.8	S	10日	5741918171	145,000	159,500
E26 LED電球(白熱電球100W相当)	モダン・ホワイト	1910	ホワイト	引掛シーリング	1.8	S	10日	5741918197	145,000	159,500
E26 LED電球(白熱電球100W相当)	モノクローム・ブラック	1910	ブラック	引掛シーリング	1.8	S	10日	5741934841	145,000	159,500
E26 LED電球(白熱電球100W相当)	モノクローム・ブルー	1910	ホワイト	引掛シーリング	1.8	S	10日	5741934197	145,000	159,500
E26 LED電球(白熱電球100W相当)	モノクローム・ホワイト	1910	ホワイト	引掛シーリング	1.8	S	10日	5741934294	145,000	159,500
E26 LED電球(白熱電球100W相当)	レッド・グラデーション	1910	ホワイト	引掛シーリング	1.8	S	10日	5741918155	145,000	159,500
E26 LED電球(白熱電球100W相当)	ローズ・グラデーション	1910	ホワイト	引掛シーリング	1.8	S	10日	5741918126	145,000	159,500
E26 LED電球(白熱電球100W相当)	パステル・オイスター・ブルー・ローズ	1910	ホワイト	引掛シーリング	1.8	S	10日	5741940181	145,000	159,500
E26 LED電球(白熱電球100W相当)	パステル・ブルー・ローズ・ビーチ	1910	ホワイト	引掛シーリング	1.8	S	10日	5741940136	145,000	159,500
E26 LED電球(白熱電球100W相当)	モノクローム・オイスター・グレー	1910	ホワイト	引掛シーリング	1.8	S	10日	5741940084	145,000	159,500
E26 LED電球(白熱電球100W相当)	モノクローム・ベールローズ	1910	ホワイト	引掛シーリング	1.8	S	10日	5741940039	145,000	159,500
E26 LED電球(白熱電球100W相当)	真鍮	1910	ホワイト	引掛シーリング	3	S	10日	5741919264	180,000	198,000
E26 LED電球(白熱電球100W相当)	銅	1910	ホワイト	引掛シーリング	3	S	10日	5741918184	180,000	198,000
オプションパーツ						製品区分*	納期**	製品番号	税抜価格 (円)	税込価格 (円)
フラットシーリングカバー / ブラック (ルイスポールセンのコード吊りペンダント専用)						A	10日	10000137395	5,200	5,720
フラットシーリングカバー / ホワイト (ルイスポールセンのコード吊りペンダント専用)						A	10日	10000137393	5,200	5,720

\* 製品区分 S:A:レジデンシャル B:プロフェッショナル

\*\* 納期は通常時の目安です。生産および在庫状況によってさらに日数がかかる場合があります。

LEDのワット数など、製品データや仕様は技術の進歩にともない変更する場合がございます。電球型LEDを同梱の場合は質量に含まれません。

適合LED電球、白熱電球については当社ウェブサイトをご覧ください。

# PH 5 ミニ

## ペンダント

デザイン: ポール・ヘニングセン

コンセプト: この器具は100%グレア・フリーの光を提供します。そのデザインは、大部分の光を下方に向ける3枚シェードの光の反射原理にもとづいています。このランプは下方と側面に光を放ち、それにより器具自体も照らします。

色/仕上: シェード色(+内部ミニフレクター色): モノクローム・ブラック、モノクローム・ブルー、モノクローム・ホワイト、クラシック・ホワイト(+ブルー)、モダン・ホワイト(+ローズ)、ブルー・グラデーション(+レッド)、レッド・グラデーション(+グリーン)、オレンジ・グラデーション(+ブルー)、ローズ・グラデーション(+グリーン)、グリーン・グラデーション(+レッド)、グレー・グラデーション(+ローズ)、銅ポリッシュ(+銅)、真鍮ポリッシュ(+真鍮)、シェード内面はホワイト・マット仕上。

材質: シェード: アルミ、銅、または真鍮、ボトムカバー: フロストガラス、フレーム: アルミ、ブロンズ色塗装(クラシック・ホワイトタイプのフレームは藤色塗装、モノクロームシリーズはシェードと同色、銅および真鍮タイプのフレームは白色塗装)。

取付: 引掛シーリング取付型。全長1820 mm。コード色: 白または黒色。フランジ、コードハンガー付。電球の大きさに応じてランプ位置調整可能。

質量: ホワイト、カラー: 0.8kg。銅、真鍮: 1.5kg。

保護クラス: IP20。屋内用。

注記: 銅・真鍮タイプ: 銅と真鍮部分は無塗装です。その表面は時の経過とともに変化し風合いをおびていきます。開梱時すでに変色・斑点などが見られる場合がありますが、それは素材本来の性質であり、製品不良ではございません。

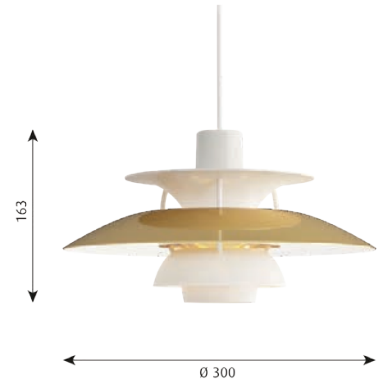

ランプ	色/仕上	全長 (mm)	コード	取付	質量 (kg)	製品区分*	納期**	製品番号	税抜価格 (円)	税込価格 (円)
E17 LED電球(白熱電球60W相当)	オレンジ・グラデーション	1820	ホワイト	引掛シーリング	0.8	A	10日	5741917334	106,000	116,600
E17 LED電球(白熱電球60W相当)	クラシック・ホワイト	1820	ホワイト	引掛シーリング	0.8	A	10日	5741917392	106,000	116,600
E17 LED電球(白熱電球60W相当)	グリーン・グラデーション	1820	ホワイト	引掛シーリング	0.8	A	10日	5741917363	106,000	116,600
E17 LED電球(白熱電球60W相当)	グレー・グラデーション	1820	ホワイト	引掛シーリング	0.8	A	10日	5741917389	106,000	116,600
E17 LED電球(白熱電球60W相当)	ブルー・グラデーション	1820	ホワイト	引掛シーリング	0.8	A	10日	5741917376	106,000	116,600
E17 LED電球(白熱電球60W相当)	モダン・ホワイト	1820	ホワイト	引掛シーリング	0.8	A	10日	5741917402	106,000	116,600
E17 LED電球(白熱電球60W相当)	モノクローム・ブラック	1820	ブラック	引掛シーリング	0.8	A	10日	5741934896	106,000	116,600
E17 LED電球(白熱電球60W相当)	モノクローム・ブルー	1820	ホワイト	引掛シーリング	0.8	A	10日	5741934346	106,000	116,600
E17 LED電球(白熱電球60W相当)	モノクローム・ホワイト	1820	ホワイト	引掛シーリング	0.8	A	10日	5741934443	106,000	116,600
E17 LED電球(白熱電球60W相当)	レッド・グラデーション	1820	ホワイト	引掛シーリング	0.8	A	10日	5741917350	106,000	116,600
E17 LED電球(白熱電球60W相当)	ローズ・グラデーション	1820	ホワイト	引掛シーリング	0.8	A	10日	5741917347	106,000	116,600
E17 LED電球(白熱電球60W相当)	真鍮	1820	ホワイト	引掛シーリング	1.5	A	10日	5741919248	141,000	155,100
E17 LED電球(白熱電球60W相当)	銅	1820	ホワイト	引掛シーリング	1.5	A	10日	5741918210	141,000	155,100
オプションパーツ						製品区分*	納期**	製品番号	税抜価格 (円)	税込価格 (円)
フラットシーリングカバー / ブラック (ルイスポールセンのコード吊りペンダント専用)						A	10日	10000137395	5,200	5,720
フラットシーリングカバー / ホワイト (ルイスポールセンのコード吊りペンダント専用)						A	10日	10000137393	5,200	5,720

\* 製品区分 S:A:レジデンシャル B:プロフェッショナル

\*\* 納期は通常時の目安です。生産および在庫状況によってさらに日数がかかる場合があります。

LEDのワット数など、製品データや仕様は技術の進歩にともない変更する場合がございます。電球型LEDを同梱の場合は質量に含まれません。

適合LED電球、白熱電球については当社ウェブサイトをご覧ください。

# PH 5/5 ペンダント

## ペンダント

デザイン: ポール・ヘニングセン

**コンセプト:** ポール・ヘニングセンが1926年に開発した3枚シェードシステムに基づいて設計されています。グレア・フリーの快適な光を放ちます。シェードは、乳白色ガラスシェードまたは金属製のシェード(外側はブラックマット塗装・内側はホワイトマット塗装)のコンビネーションです。乳白色のガラスシェードは、外側と内側の層に光沢ある透明ガラスを用い、真ん中の乳白ガラス層をサンドイッチした三層構造です。同梱のフロストガラス製のディフューザーカバーは、より柔らかい光を拡散します。

色/仕上: 乳白ガラス(内面フロスト仕上)またはブラックマット塗装。

材質: シェード: 三層吹きガラスまたはアルミ、ソケットカバー: 亜鉛、ブラックマット塗装。

取付: 引掛シーリング取付型、黒色コード、全長1885 mm、フランジ付。  
電球の大きさに応じてランプ位置調整可能。

質量: 2.8 kg、3.8 kg。

保護クラス: IP20、屋内用。

注記: コードハンガー使用不可。



ランプ	色/仕上	シェード	全長 (mm)	コード	取付	質量 (kg)	製品区分*	納期**	製品番号	税抜価格 (円)	税込価格 (円)
E26 LED電球(白熱電球100W相当)	ブラック	メタル	1885	ブラック	引掛シーリング	2.8	B	90日	5741940505	209,000	229,900
E26 LED電球(白熱電球100W相当)	ブラック	メタル+乳白ガラス	1885	ブラック	引掛シーリング	3.8	B	10日	5741940518	229,000	251,900
スベアパーツ							製品区分*	納期**	製品番号	税抜価格 (円)	税込価格 (円)
PH 5/5 ペンダント / ミドルシェード(乳白ガラス)							A	10日	5741106640	95,000	104,500
PH 5/5 ペンダント / ボトムシェード(乳白ガラス)							A	10日	5741106653	68,000	74,800
PH 5/5 ペンダント / ボトムディフューザー							A	10日	5741106721	10,000	11,000
PH 3/3 & PH 5/5 ペンダント / 専用フランジ							A	10日	5741940660	18,000	19,800
オプションパーツ							製品区分*	納期**	製品番号	税抜価格 (円)	税込価格 (円)
フラットシーリングカバー / ホワイト (ルイスポールセンのコード吊りペンダント専用)							A	10日	10000137393	5,200	5,720
フラットシーリングカバー / ブラック (ルイスポールセンのコード吊りペンダント専用)							A	10日	10000137395	5,200	5,720

\* 製品区分 S:A:レジデンシャル B:プロフェッショナル

\*\* 納期は通常時の目安です。生産および在庫状況によってさらに日数がかかる場合があります。

LEDのワット数など、製品データや仕様は技術の進歩にともない変更する場合がございます。電球型LEDを同梱の場合は質量に含みません。

適合LED電球、白熱電球については当社ウェブサイトをご覧ください。



# PH 5-4½ & PH 6½-6

## ペンダント

デザイン: ポール・ヘニングセン

**コンセプト:** 大きなトップシェードは水平方向に広く光を向けるためのもので、高い位置での使用を想定したPHランプです。点光源を持つクリア電球のためにデザインされており、光源を適正な位置にあわせることで4枚のシェードがきちんと光を受け、グレアが完全になくなります。オリジナルスケッチは1931年。大型の《6½-6》はデンマーク王立アカデミーのため1979年にリ・デザインされ1980年に既製品化。オフィスのコンサートホールのため1984年に製品化された《5-4½》は、家庭の居室空間のアmbientライトとしても最適です。

色/仕上: 白色塗装、マット仕上。

材質: シェード: アルミ、反射グレアカットリング(器具中心部に設置): アルミ、下面ブルーグレー色塗装、上面白色塗装。フレーム: 真鍮、マットクロームメッキ。

取付: PH5-4½ 白熱電球タイプ: 引掛シーリング取付型、フランジ、コードハンガー付、1.5mコード付。全長 1810mm, PH5-4½ 組込LEDタイプ: ネジ取付型、フランジ内にLEDドライバー収納, PH6½-6: ボルト取付型、フランジ付、4mコード・ステンレスワイヤー付、吊高さはシェード上部ワイヤー調節金具により調整。

質量: PH5-4½ 白熱電球タイプ: 2.5 kg, PH5-4½ 組込LEDタイプ: 3.5 kg, PH6½-6: 9.3 kg。

保護クラス: IP20, 屋内用。

注記: 組込式LEDタイプの調光は、ルートロン 0-10V に対応しています。  
(受信部モジュールを天井裏などに設置する工事が必要です。)



サイズ	ランプ	色/仕上	全長 (mm)	コード	取付	質量 (kg)	製品区分*	納期**	製品番号	税抜価格 (円)	税込価格 (円)
5-4½	E26 白熱電球クリア 200W	ホワイト	1810	ホワイト	引掛シーリング	2.5	A	10日	5741904583	376,000	413,600
5-4½	LED 42W 2700K	ホワイト	未定	ホワイト	ネジ取付型	3.5	A	60日	5741928459	436,000	479,600
5-4½	LED 42W 3000K	ホワイト	未定	ホワイト	ネジ取付型	3.5	A	90日	5741928462	436,000	479,600
6½-6	LED 98W 2700K	ホワイト	4350	ホワイト・ワイヤー付	ボルト取付型	9.3	B	60日	5741917897	602,000	662,200
6½-6	LED 98W 3000K	ホワイト	4350	ホワイト・ワイヤー付	ボルト取付型	9.3	B	90日	5741917907	602,000	662,200
オプションパーツ							製品区分*	納期**	製品番号	税抜価格 (円)	税込価格 (円)
フラットシーリングカバー / ブラック (ルイスポールセンのコード吊りペンダント専用)							A	10日	10000137395	5,200	5,720
フラットシーリングカバー / ホワイト (ルイスポールセンのコード吊りペンダント専用)							A	10日	10000137393	5,200	5,720

\* 製品区分 S:A:レジデンシャル B:プロフェッショナル

\*\* 納期は通常時の目安です。生産および在庫状況によってさらに日数がかかる場合があります。

LEDのワット数など、製品データや仕様は技術の進歩にともない変更する場合がございます。電球型LEDを同梱の場合は質量に含まれません。適合LED電球、白熱電球については当社ウェブサイトをご覧ください。

# PH アーティチョーク

## ペンダント

デザイン: ポール・ヘニングセン

コンセプト: 72枚の羽根が作り出す完璧なグレア・フリーの光が、空間を照らします。羽根は、12列に6枚ずつ、正確に配置されています。それぞれの羽根の内側が光を反射して下のシェードを照らし、器具全体が美しく発光して心地よい照明となります。さらに、質の高い光はエネルギー効率の良いLEDで維持され、ペンダントの周囲に格調高い雰囲気を生みだします。

色/仕上: ホワイト、ブラック: 塗装、銅、真鍮: ヘアライン仕上、ステンレス: ヘアライン仕上。  
内面は白色塗装、マット仕上。

材質: 羽根: 銅、真鍮、スチール、又はステンレス、フレーム: スチール、光沢クロームメッキ、ソケットカバー: アルミ、光沢クロームメッキ。

取付: ボルト取付型、フランジ付、4mのコード・ステンレスワイヤー付 (Ø480LEDタイプは3mのコード・ステンレスワイヤー付)、吊高さはフランジ内で3本のワイヤーにより調整 (Ø480白熱電球タイプ)、またはシェード上部ワイヤー調節金具により調整 (LEDタイプ)。

質量: 9 kg, 19 kg, 22 kg, 27 kg。

保護クラス: IP20, 屋内用。

注記: 組込式LEDタイプの調光は、ルートロン 0-10V に対応しています。  
(受信部モジュールを天井裏などに設置する工事が必要です。)

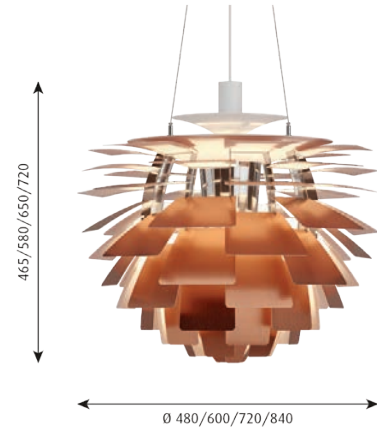

サイズ	ランプ	色/仕上	全長 (mm)	コード	取付	質量 (kg)	製品区分*	納期**	製品番号	税抜価格 (円)	税込価格 (円)
Φ480	E26 白熱電球クリア 200W	ステンレス	4150	ホワイト・ワイヤー付	ボルト取付型	9	S	120日	5741916937	1,452,000	1,597,200
Φ480	LED 42W 2700K	ステンレス	3000	ホワイト・ワイヤー付	ボルト取付型	9	S	120日	5741925779	1,514,000	1,665,400
Φ480	LED 42W 3000K	ステンレス	3000	ホワイト・ワイヤー付	ボルト取付型	9	S	120日	5741925782	1,514,000	1,665,400
Φ480	E26 白熱電球クリア 200W	ブラック	4150	ホワイト・ワイヤー付	ボルト取付型	9	S	30日	5741929267	1,452,000	1,597,200
Φ480	LED 42W 2700K	ブラック	3000	ホワイト・ワイヤー付	ボルト取付型	9	S	120日	5741929241	1,514,000	1,665,400
Φ480	LED 42W 3000K	ブラック	3000	ホワイト・ワイヤー付	ボルト取付型	9	S	120日	5741929254	1,514,000	1,665,400
Φ480	E26 白熱電球クリア 200W	ホワイト	4150	ホワイト・ワイヤー付	ボルト取付型	9	S	30日	5741916940	1,452,000	1,597,200
Φ480	LED 42W 2700K	ホワイト	3000	ホワイト・ワイヤー付	ボルト取付型	9	S	120日	5741925737	1,514,000	1,665,400
Φ480	LED 42W 3000K	ホワイト	3000	ホワイト・ワイヤー付	ボルト取付型	9	S	120日	5741925740	1,514,000	1,665,400
Φ480	E26 白熱電球クリア 200W	真鍮	4150	ホワイト・ワイヤー付	ボルト取付型	9	S	30日	5741926642	1,452,000	1,597,200
Φ480	LED 42W 2700K	真鍮	3000	ホワイト・ワイヤー付	ボルト取付型	9	S	120日	5741925795	1,514,000	1,665,400
Φ480	LED 42W 3000K	真鍮	3000	ホワイト・ワイヤー付	ボルト取付型	9	S	120日	5741925805	1,514,000	1,665,400
Φ480	E26 白熱電球クリア 200W	銅	4150	ホワイト・ワイヤー付	ボルト取付型	9	S	30日	5741919044	1,452,000	1,597,200
Φ480	LED 42W 2700K	銅	3000	ホワイト・ワイヤー付	ボルト取付型	9	S	120日	5741932005	1,514,000	1,665,400
Φ480	LED 42W 3000K	銅	3000	ホワイト・ワイヤー付	ボルト取付型	9	S	120日	5741932018	1,514,000	1,665,400
Φ600	LED 98W 2700K	ステンレス	4300	ホワイト・ワイヤー付	ボルト取付型	19	S	120日	5741917619	1,833,000	2,016,300
Φ600	LED 98W 3000K	ステンレス	4300	ホワイト・ワイヤー付	ボルト取付型	19	S	120日	5741917651	1,833,000	2,016,300
Φ600	LED 98W 2700K	ブラック	4300	ホワイト・ワイヤー付	ボルト取付型	19	S	120日	5741929270	1,833,000	2,016,300
Φ600	LED 98W 3000K	ブラック	4300	ホワイト・ワイヤー付	ボルト取付型	19	S	120日	5741929283	1,833,000	2,016,300
Φ600	LED 98W 2700K	ホワイト	4300	ホワイト・ワイヤー付	ボルト取付型	19	S	120日	5741917622	1,833,000	2,016,300
Φ600	LED 98W 3000K	ホワイト	4300	ホワイト・ワイヤー付	ボルト取付型	19	S	120日	5741917664	1,833,000	2,016,300
Φ600	LED 98W 2700K	真鍮	4300	ホワイト・ワイヤー付	ボルト取付型	19	S	120日	5741926668	1,833,000	2,016,300
Φ600	LED 98W 3000K	真鍮	4300	ホワイト・ワイヤー付	ボルト取付型	19	S	120日	5741926671	1,833,000	2,016,300
Φ600	LED 98W 2700K	銅	4300	ホワイト・ワイヤー付	ボルト取付型	19	S	30日	5741913833	1,833,000	2,016,300
Φ600	LED 98W 3000K	銅	4300	ホワイト・ワイヤー付	ボルト取付型	19	S	120日	5741913891	1,833,000	2,016,300
Φ720	LED 98W 3000K	ステンレス	4350	ホワイト・ワイヤー付	ボルト取付型	22	S	120日	5741917716	2,039,000	2,242,900
Φ720	LED 98W 3000K	ブラック	4350	ホワイト・ワイヤー付	ボルト取付型	22	S	120日	5741929296	2,039,000	2,242,900
Φ720	LED 98W 3000K	ホワイト	4350	ホワイト・ワイヤー付	ボルト取付型	22	S	120日	5741917729	2,039,000	2,242,900
Φ720	LED 98W 3000K	真鍮	4350	ホワイト・ワイヤー付	ボルト取付型	22	S	120日	5741926697	2,039,000	2,242,900
Φ720	LED 98W 3000K	銅	4350	ホワイト・ワイヤー付	ボルト取付型	22	S	120日	5741908592	2,039,000	2,242,900
Φ840	LED 98W 3000K	ステンレス	4450	ホワイト・ワイヤー付	ボルト取付型	27	S	120日	5741917758	2,245,000	2,469,500
Φ840	LED 98W 3000K	ブラック	4450	ホワイト・ワイヤー付	ボルト取付型	27	S	120日	5741929306	2,245,000	2,469,500
Φ840	LED 98W 3000K	ホワイト	4450	ホワイト・ワイヤー付	ボルト取付型	27	S	120日	5741917761	2,245,000	2,469,500
Φ840	LED 98W 3000K	真鍮	4450	ホワイト・ワイヤー付	ボルト取付型	27	S	120日	5741926710	2,245,000	2,469,500
Φ840	LED 98W 3000K	銅	4450	ホワイト・ワイヤー付	ボルト取付型	27	S	120日	5741915792	2,245,000	2,469,500

\* 製品区分 S:A:レジデンシャル B:プロフェッショナル

\*\* 納期は通常時の目安です。生産および在庫状況によってさらに日数がかかる場合があります。

LEDのワット数など、製品データや仕様は技術の進歩にともない変更する場合がございます。電球型LEDを同梱の場合は質量に含みません。

適合LED電球、白熱電球については当社ウェブサイトをご覧ください。

# PH アーティチョーク グラス

ペンダント

デザイン: ポール・ヘニングセン

コンセプト: 名作PHアーティチョークの羽根を、ハンドメイドのマット・ガラスで製作した特別なヴァージョン。完全な間接光だけを広げるメタルタイプと異なり、ガラスタイプは内側からの透過光を周囲に広げます。繊細なガラスシェードのため、羽根の組み込みはルイスポールセンのスタッフが設置場所に赴いて行います。

色/仕上: マットガラス。

材質: 羽根: ハンドメイド・マットガラス、フレーム: スティール、光沢クロームメッキ。  
ソケットカバー: アルミ、光沢クロームメッキ。

取付: ボルト取付型、フランチ付、4mコード・ステンレスワイヤー付、吊高さはフランチ内で3本のワイヤーにより調整(Φ480タイプ)、またはシェード上部ワイヤー調節金具により調整(LEDタイプ)。

質量: 11 kg, 20 kg, 24.5 kg, 32 kg。

保護クラス: IP20, 屋内用。

注記: 組込式LEDタイプの調光は、ルートロン 0-10V に対応しています。  
(受信部モジュールを天井裏などに設置する工事が必要です。)



サイズ	ランプ	色/仕上	全長 (mm)	コード	取付	質量 (kg)	製品区分*	納期**	製品番号	税抜価格 (円)	税込価格 (円)
Φ480	E26 白熱電球ホワイト 200W	マットガラス	4150	ホワイト・ワイヤー付	ボルト取付型	11	要見積	別途問合せ	5741917237	4,305,000	4,735,500
Φ600	LED 98W 2700K	マットガラス	4300	ホワイト・ワイヤー付	ボルト取付型	20	要見積	別途問合せ	5741917677	5,160,000	5,676,000
Φ600	LED 98W 3000K	マットガラス	4300	ホワイト・ワイヤー付	ボルト取付型	20	要見積	別途問合せ	5741917680	5,160,000	5,676,000
Φ720	LED 98W 3000K	マットガラス	4350	ホワイト・ワイヤー付	ボルト取付型	24.5	要見積	別途問合せ	5741917774	5,974,000	6,571,400
Φ840	LED 98W 3000K	マットガラス	4450	ホワイト・ワイヤー付	ボルト取付型	32	要見積	別途問合せ	5741917787	6,777,000	7,454,700

\* 製品区分 S:A:レジデンシャル B:プロフェッショナル

\*\* 納期は通常時の目安です。生産および在庫状況によってさらに日数がかかる場合があります。

LEDのワット数など、製品データや仕様は技術の進歩にともない変更する場合がございます。電球型LEDを同梱の場合は質量に含まれません。

適合LED電球、白熱電球については当社ウェブサイトをご覧ください。

# PH スノーボール

## ペンダント

デザイン: ポール・ヘニングセン

**コンセプト:** シェードの両面を光沢とマットに塗り分けており、美しい光の効果を生みだします。光源の光はすべてのシェード内面に同じ角度であたり、グレアをまったく生じないデザインです。1924年の8枚シェードのランプをリ・デザインして1958年に発表。1983年に既製品化しました。工芸品と呼ぶにふさわしい名品です。

**色/仕上:** 白色塗装。シェード外面は光沢仕上、内面はマット仕上。

**材質:** シェード: アルミ、フレーム及びソケットカバー: アルミ、光沢クロームメッキ。

**取付:** 白熱電球タイプ: 引掛シーリング取付型、1.5mの白色コード、全長 1980mm、フランジ、コードハンガー付、組込LEDタイプ: ネジ取付型、白色コード、全長 1820mm、フランジ内にLEDドライバー取納。

**質量:** 白熱電球タイプ: 2.6 kg、組込LEDタイプ: 4.5 kg。

**保護クラス:** IP20、屋内用。

**注記:** 組込式LEDタイプ: 調光はルートロン 0-10V に対応しています。

(受信部モジュールを天井裏などに設置する工事が必要です。)

フラットシーリングカバー (オプションパーツ) は、組込式LEDタイプにはご使用になれません。



ランプ	色/仕上	全長 (mm)	コード	取付	質量 (kg)	製品区分*	納期**	製品番号	税抜価格 (円)	税込価格 (円)	
E26 白熱電球ホワイト 200W	ホワイト	1980	ホワイト	引掛シーリング	2.6	S	10日	5741903186	390,000	429,000	
LED 42W 2700K	ホワイト	1820	ホワイト	ネジ取付型	4.5	S	30日	5741926176	460,000	506,000	
LED 42W 3000K	ホワイト	1870	ホワイト	ネジ取付型	4.5	S	120日	5741926189	460,000	506,000	
オプションパーツ							製品区分*	納期**	製品番号	税抜価格 (円)	税込価格 (円)
フラットシーリングカバー / ブラック (ルイスポールセンのコード吊りペンダント専用)							A	10日	10000137395	5,200	5,720
フラットシーリングカバー / ホワイト (ルイスポールセンのコード吊りペンダント専用)							A	10日	10000137393	5,200	5,720

\* 製品区分 S:A:レジデンシャル B:プロフェッショナル

\*\* 納期は通常時の目安です。生産および在庫状況によってさらに日数がかかる場合があります。

LEDのワット数など、製品データや仕様は技術の進歩にともない変更する場合がございます。電球型LEDを同梱の場合は質量に含みません。

適合LED電球、白熱電球については当社ウェブサイトをご覧ください。

# PH セブティマ

ペンダント

デザイン: ポール・ヘニングセン

コンセプト: 7枚のガラスシェードがグレア・フリーの光を下向きに放ち、同時に心地よく繊細なあかりを周囲に広げます。各ガラスシェードは、フロスト加工された部分と透明な部分が交互に重なり、光をより柔らかに拡散させます。

色/仕上: クリアガラス、部分的にサンドブラスト加工。真鍮サテン仕上(無塗装)。

材質: シェード: クリアガラス、シェードホルダー: スティール、真鍮メタライズド、ソケットカバー、フランジ: 真鍮  
※無塗装の真鍮表面は茶色っぽいむらや斑点が生じ、時の経過とともにひとつひとつ異なる美しい古味をおびていきます。

取付: 引掛シーリングへの簡易取付型。3mのステンレスワイヤー付コード。フランジ付。

質量: 6.5kg。

保護クラス: IP20。屋内用。

注記: 真鍮部分は無塗装です。その表面は時の経過とともに変化し風合いをおびていきます。開梱時すでに変色・斑点などが見られる場合がありますが、それは素材本来の性質であり、製品不良ではございません。



ランプ	色/仕上	全長 (mm)	コード	取付	質量 (kg)	製品区分*	納期**	製品番号	税抜価格 (円)	税込価格 (円)
E26 LED電球(白熱電球100W相当)	クリア/マットガラス	3000	ホワイト・ワイヤー付	簡易取付型	6.5	A	120日	5741934498	1,550,000	1,705,000

\* 製品区分 S:A:レジデンシャル B:プロフェッショナル

\*\* 納期は通常時の目安です。生産および在庫状況によってさらに日数がかかる場合があります。

LEDのワット数など、製品データや仕様は技術の進歩にともない変更する場合がございます。電球型LEDを同梱の場合は質量に含みません。適合LED電球、白熱電球については当社ウェブサイトをご覧ください。

# PH ルーブル

## ペンダント

デザイン: ポール・ヘニングセン

コンセプト: 視覚的に美しく、グレアがないこと。照明器具効率が良いこと。この二つの条件を満たす高天井用器具として、1957年にデンマーク、スコスポーの教会のためにデザインされました。球形の器具全体がなめらかな配光特性を示すよう、光が13枚のシェードに同じ角度であたる設計となっています。

色/仕上: 白色塗装、マット仕上。

材質: シェード: アルミ、フレーム: 真鍮、光沢クロームメッキ、ソケットカバー: アルミ、光沢クロームメッキ。

取付: ボルト取付型、4mのコード・ステンレスワイヤー付、フランジ付。  
吊高さはシェード上部ワイヤー調整金具により調整。

質量: 9.4 kg。

保護クラス: IP20、屋内用。

注記: 調光はルートロン 0-10V に対応しています。  
(受信部モジュールを天井裏などに設置する工事が必要です。)

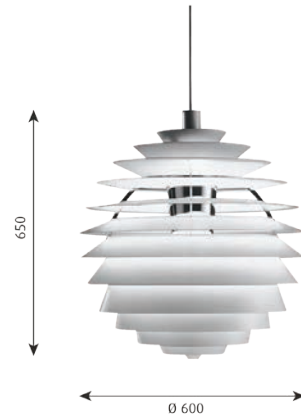

ランプ	色/仕上	全長 (mm)	コード	取付	質量 (kg)	製品区分*	納期**	製品番号	税抜価格 (円)	税込価格 (円)
LED 98W 2700K	ホワイト	4500	ホワイト・ワイヤー付	ボルト取付型	9.4	A	120日	5741917936	1,220,000	1,342,000
LED 98W 3000K	ホワイト	4500	ホワイト・ワイヤー付	ボルト取付型	9.4	A	120日	5741917949	1,220,000	1,342,000

\* 製品区分 S:A:レジデンシャル B:プロフェッショナル

\*\* 納期は通常時の目安です。生産および在庫状況によってさらに日数がかかる場合があります。

LEDのワット数など、製品データや仕様は技術の進歩にともない変更する場合がございます。電球型LEDを同梱の場合は質量に含まれません。

# VL リングクラウン 1

## ペンダント

デザイン: ヴィルヘルム・ラウリツェン

コンセプト: このペンダントは光を主に下方に向けます。乳白色ガラスが、快適な光で周囲を均等に照らします。

色/仕上: 乳白光沢ガラス, 真鍮, サテンポリッシュ仕上(無塗装)。

材質: 三層乳白吹きガラス, 真鍮(無塗装)。

取付: 引掛けシーリング取付型, 白色コード, 全長1590mm, フランジ付。

質量: 1.2 kg。

保護クラス: IP20, 屋内用。

注記: 真鍮部分は無塗装です。その表面は時の経過とともに変化し風合いをおびていきます。開梱時すでに変色・斑点などが見られる場合がありますが、それは素材本来の性質であり、製品不良ではございません。

製品質量はガラスシェード1個の平均質量(671g)をもとに計算していますが、ガラス質量は600~800gの間で個々に異なります。



ランプ	色/仕上	全長 (mm)	コード	取付	質量 (kg)	製品区分*	納期**	製品番号	税抜価格 (円)	税込価格 (円)
E26 LED電球(白熱電球60W相当)	乳白ガラス/真鍮	1590	ホワイト	引掛シーリング	1.2	A	10日	5741925410	72,000	79,200
スเปアパーツ						製品区分*	納期**	製品番号	税抜価格 (円)	税込価格 (円)
VLリングクラウン1 / スペアパーツ: ガラスシェード						A	70日	5741094419	48,000	52,800
オプションパーツ						製品区分*	納期**	製品番号	税抜価格 (円)	税込価格 (円)
フラットシーリングカバー / ブラック (ルイスボールセンのコード吊りペンダント専用)						A	10日	10000137395	5,200	5,720
フラットシーリングカバー / ホワイト (ルイスボールセンのコード吊りペンダント専用)						A	10日	10000137393	5,200	5,720

\* 製品区分 S:A:レジデンシャル B:プロフェッショナル

\*\* 納期は通常時の目安です。生産および在庫状況によってさらに日数がかかる場合があります。

LEDのワット数など、製品データや仕様は技術の進歩にともない変更する場合がございます。電球型LEDを同梱の場合は質量に含まれません。

適合LED電球、白熱電球については当社ウェブサイトをご覧ください。



# VL リングクラウン 3-5-7

## ペンダント

デザイン: ヴィルヘルム・ラウリツェン

コンセプト: このペンダントは光を主に下方に向けます。乳白色ガラスが、快適な光で周囲を均等に照らします。

色/仕上: 乳白光沢ガラス, 真鍮, サテンポリッシュ仕上(無塗装).

材質: シェード: 三層乳白吹きガラス, ペンダント多用ワイヤー: ステンレス, フレーム、アーム、フランジ: 真鍮(無塗装).

取付: ネジ取付型, 白色コード, 全長4000mm, 真鍮製フランジ付.

質量: 4.7 kg(3灯用), 6.7 kg(5灯用), 9.5 kg(7灯用).

保護クラス: IP20, 屋内用.

注記: 真鍮部分は無塗装です。その表面は時の経過とともに変化し風合いをおびていきます。開梱時すでに変色・斑点などが見られる場合がありますが、それは素材本来の性質であり、製品不良ではございません。

製品質量はガラスシェード1個の平均質量(671g)をもとに計算していますが、ガラス質量は600~800gの間で個々に異なります。



サイズ	ランプ	色/仕上	全長 (mm)	コード	取付	質量 (kg)	製品区分*	納期**	製品番号	税抜価格 (円)	税込価格 (円)
3	E26 LED電球 (白熱電球60W相当)x 3	乳白ガラス/ 真鍮	4000	ホワイト・ワイヤー付	ネジ取付型	4.7	A	10日	5741925436	442,000	486,200
5	E26 LED電球 (白熱電球60W相当)x 5	乳白ガラス/ 真鍮	4000	ホワイト・ワイヤー付	ネジ取付型	6.7	B	60日	5741925452	571,000	628,100
7	E26 LED電球 (白熱電球60W相当)x 7	乳白ガラス/ 真鍮	4000	ホワイト・ワイヤー付	ボルト取付型	9.5	B	60日	5741925478	697,000	766,700
スペアパーツ							製品区分*	納期**	製品番号	税抜価格 (円)	税込価格 (円)
VLリングクラウン 3-5-7 & ウォール / スペアパーツ: ガラスシェード							A	70日	5741094406	48,000	52,800

\* 製品区分 S:A:レジデンシャル B:プロフェッショナル

\*\* 納期は通常時の目安です。生産および在庫状況によってさらに日数がかかる場合があります。

LEDのワット数など、製品データや仕様は技術の進歩にともない変更する場合がございます。電球型LEDを同梱の場合は質量に含まれません。

適合LED電球、白熱電球については当社ウェブサイトをご覧ください。

# VL45 ラジオハウス ペンダント

## ペンダント

デザイン: ヴィルヘルム・ラウリツェン

コンセプト: 拡散光を全方向に広げる全般照明として機能しますが、ガラス開口部からは下方向への直接光も放ちます。ガラスの高いクオリティーが、シェード全体をむらなく発光させます。

色/仕上: 乳白光沢ガラス, 真鍮、ヘアライン仕上(無塗装)。

材質: シェード: 三層吹きガラス, パイプ: 真鍮、ヘアライン仕上(無塗装)。

取付: LED電球タイプ: 引掛シーリング取付型, 1.5mの白色コード, 全長: 1825/1740/1860mm。  
フランチ、コードハンガー付, 組込LEDタイプ: ネジ取付型, 白色コード, フランチ内にLEDドライバー収納。

質量: E17&E26タイプ: 1 kg, 1.7 kg, 3.8 kg, 組込LEDタイプ: 5.2 kg。

保護クラス: IP20, 屋内用。

注記: 真鍮部分は無塗装です。その表面は時の経過とともに変化し風合いをおびていきます。開梱時すでに変色・斑点などが見られる場合がありますが、それは素材本来の性質であり、製品不良ではございません。

組込式LEDタイプ: 調光はルートロン 0-10V に対応しています。

(受信部モジュールを天井裏などに設置する工事が必要です。)

フラットシーリングカバー (オプションパーツ)は、組込式LEDタイプにはご使用になれません。



サイズ	ランプ	色/仕上	全長 (mm)	コード	取付	質量 (kg)	製品区分*	納期**	製品番号	税抜価格 (円)	税込価格 (円)
Φ175	E17 LED電球(白熱電球40W相当)	乳白ガラス/真鍮	1825	ホワイト	引掛シーリング	1	A	10日	5741925313	67,000	73,700
Φ250	E26 LED電球(白熱電球100W相当)	乳白ガラス/真鍮	1740	ホワイト	引掛シーリング	1.7	A	10日	5741916500	82,000	90,200
Φ370	E26 LED電球(白熱電球100W相当)	乳白ガラス/真鍮	1860	ホワイト	引掛シーリング	3.8	A	10日	5741916490	108,000	118,800
Φ370	LED 42W 2700K	乳白ガラス/真鍮	未定	ホワイト	ネジ取付型	5.2	B	120日	5741925973	165,000	181,500
Φ370	LED 42W 3000K	乳白ガラス/真鍮	未定	ホワイト	ネジ取付型	5.2	B	120日	5741925986	165,000	181,500
スベアパーツ							製品区分*	納期**	製品番号	税抜価格 (円)	税込価格 (円)
VL45 ラジオハウスペンダント / スベアパーツ: Φ250 ガラスシェード							A	70日	5741099304	51,000	56,100
VL45 ラジオハウスペンダント / スベアパーツ: Φ370(E26タイプ用)ガラスシェード							A	70日	5741099317	68,000	74,800
VL45 ラジオハウスペンダント / スベアパーツ: Φ370(組込LEDタイプ用)ガラスシェード							B	70日	5741913639	69,000	75,900
オプションパーツ							製品区分*	納期**	製品番号	税抜価格 (円)	税込価格 (円)
フラットシーリングカバー / ブラック (ルイスボールセンのコード吊りペンダント専用)							A	10日	10000137395	5,200	5,720
フラットシーリングカバー / ホワイト (ルイスボールセンのコード吊りペンダント専用)							A	10日	10000137393	5,200	5,720

\* 製品区分 S:A:レジデンシャル B:プロフェッショナル

\*\* 納期は通常時の目安です。生産および在庫状況によってさらに日数がかかる場合があります。

LEDのワット数など、製品データや仕様は技術の進歩にともない変更する場合がございます。電球型LEDを同梱の場合は質量に含まれません。

適合LED電球、白熱電球については当社ウェブサイトをご覧ください。

# VL56 ペンダント

## ペンダント

**デザイン:** ヴィルヘルム・ラウリツェン

**コンセプト:** このペンダントは、下向きグレア・フリーの光を放射します。シェードの開口部に沿って打ち抜かれた螺旋状の孔パターンが、光と影のコントラストを和らげる役割をはたし、柔らかな光のパターンを生み出します。

**色/仕上:** シルヴァー・クロームメッキ、真鍮(無塗装)。

**材質:** アルミまたは真鍮。

**取付:** 引掛シーリング取付型、白色コード、全長 1900mm、フランジ、コードハンガー付。

**質量:** 0.6 kg, 1.1 kg。

**保護クラス:** IP20, 屋内用。

**注記:** 表面加工されていない真鍮は、時間の経過とともに表面が変色し、風合いが出ます。

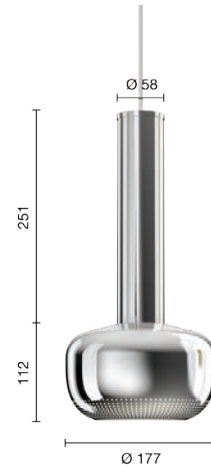

ランプ	色/仕上	全長 (mm)	コード	取付	質量 (kg)	製品区分*	納期**	製品番号	税抜価格 (円)	税込価格 (円)
E26 LED電球(白熱電球60W相当)	真鍮ポリッシュ	1900	ホワイト	引掛シーリング	1.1	A	10日	5741939930	118,000	129,800
E26 LED電球(白熱電球60W相当)	シルヴァー・クローム	1900	ホワイト	引掛シーリング	0.6	A	10日	5741939985	99,000	108,900

# アバーヴ

ペンダント

デザイン: マス・オドゴ

**コンセプト:** 下方に光を集め、上方へも柔らかい光を向けるペンダント。円錐形シェードの内側はホワイト・マット仕上げ塗装で、心地よい反射光を生みます。上部のアーチ部分が光を受け、装飾的なアクセントライトとなります。あかりをつけた時と消した時の両方の状態で、シンプルで美しいフォルムを表します。一切の無駄を削ぎ落とした機能美。

**色/仕上:** ブラックまたはホワイト、マット塗装仕上。(内面はマットホワイト粉体塗装。)

**材質:** アルミ。

**取付:** E26タイプ:引掛シーリング取付型。黒色コード、全長 1630/1690/1820/1870/4400mm。組込式LEDタイプは1870/4400mm。フランジ、コードハンガー付。組込LEDタイプ:ネジ取付型。黒色コード、フランジ内にLEDドライバー収納。

**質量:** E26:0.5 kg, 0.7 kg, 1.5 kg, 3.6 kg。組込LEDタイプ:4 kg, 5.4 kg。

**保護クラス:** IP20, 屋内用。

**注記:** 組込式LEDタイプ:調光はルートロン 0-10V に対応しています。(受信部モジュールを天井裏などに設置する工事が必要です。) Ø400および550 LEDタイプはグレア防止用シェードが付属しています。その他のタイプについては、グレア防止用シェードをオプションで購入できます。



サイズ	ランプ	色/仕上	全長 (mm)	コード	取付	質量 (kg)	製品区分*	納期**	製品番号	税抜価格 (円)	税込価格 (円)
Φ175	E26 LED電球(白熱電球60W相当)	ブラック	1630	ブラック	引掛シーリング	0.5	A	10日	5741911453	51,000	56,100
Φ175	E26 LED電球(白熱電球60W相当)	ホワイト	1630	ブラック	引掛シーリング	0.5	A	10日	5741911440	51,000	56,100
Φ250	E26 LED電球(白熱電球100W相当)	ブラック	1690	ブラック	引掛シーリング	0.7	A	10日	5741911479	68,000	74,800
Φ250	E26 LED電球(白熱電球100W相当)	ホワイト	1690	ブラック	引掛シーリング	0.7	A	10日	5741911466	68,000	74,800
Φ400	E26 LED電球(白熱電球100W相当)	ブラック	1820	ブラック	引掛シーリング	1.5	A	60日	5741911495	105,000	115,500
Φ400	LED 42W 2700K	ブラック	1870	ブラック	ネジ取付型	4	B	120日	5741926448	162,000	178,200
Φ400	LED 42W 3000K	ブラック	1870	ブラック	ネジ取付型	4	B	120日	5741926451	162,000	178,200
Φ400	E26 LED電球(白熱電球100W相当)	ホワイト	1820	ブラック	引掛シーリング	1.5	A	60日	5741911482	105,000	115,500
Φ400	LED 42W 2700K	ホワイト	1870	ブラック	ネジ取付型	4	B	120日	5741926422	162,000	178,200
Φ400	LED 42W 3000K	ホワイト	1870	ブラック	ネジ取付型	4	B	120日	5741926435	162,000	178,200
Φ550	LED 42W 2700K	ブラック	4400	ブラック	ネジ取付型	5.4	B	120日	5741926480	196,000	215,600
Φ550	LED 42W 3000K	ブラック	4400	ブラック	ネジ取付型	5.4	B	120日	5741926493	196,000	215,600
Φ550	E26 LED電球(白熱電球100W相当)	ホワイト	4400	ブラック	引掛シーリング	3.6	A	60日	5741911505	139,000	152,900
Φ550	LED 42W 2700K	ホワイト	4400	ブラック	ネジ取付型	5.4	B	120日	5741926464	196,000	215,600
Φ550	LED 42W 3000K	ホワイト	4400	ブラック	ネジ取付型	5.4	B	120日	5741926477	196,000	215,600
オプションパーツ							製品区分*	納期**	製品番号	税抜価格 (円)	税込価格 (円)
アバーヴ / グレアカット・カバー Φ250用							A	70日	5741910483	7,000	7,700
アバーヴ / グレアカット・カバー Φ400 & Φ550用							A	70日	5741910496	11,000	12,100
フラットシーリングカバー / ブラック (ルイスボールセンのコード吊りペンダント専用)							A	10日	10000137395	5,200	5,720
フラットシーリングカバー / ホワイト (ルイスボールセンのコード吊りペンダント専用)							A	10日	10000137393	5,200	5,720

\* 製品区分 S:A:レジデンシャル B:プロフェッショナル

\*\* 納期は通常時の目安です。生産および在庫状況によってさらに日数がかかる場合があります。

LEDのワット数など、製品データや仕様は技術の進歩にともない変更する場合がございます。電球型LEDを同梱の場合は質量に含まれません。

適合LED電球、白熱電球については当社ウェブサイトをご覧ください。

# ウォラート

## ペンダント

デザイン: ヴィルヘルム・ウォラート

**コンセプト:** シンプルで有機的なフォルムは、1959年にデザインされたミッド・センチュリーの名作です。柔らかい光を拡散する三層吹きガラスのマットシェードは、明かりを消したときにも美しい表情を保ちます。下部開口部から直接光を落とすため、テーブルの上に低く吊り下げて使用しても効果的です。

**色/仕上:** 乳白マットガラス。

**材質:** シェード: 三層吹きガラス、パイプ: ステンレス、ヘアライン仕上。

**取付:** E26: 引掛シーリング取付型、1.5mの白色コード。

全長 1760/1810/1860mm, フランジ、コードハンガー付、組込LEDタイプ: ネジ取付型。

白色コード、フランジ内にLEDドライバー収納。

**質量:** E26: 2.5 kg, 3 kg, 4.5 kg, 組込LEDタイプ: 4.2kg, 4.7 kg。

**保護クラス:** IP20, 屋内用。

**注記:** 組込LEDタイプ: 調光はルートロン 0-10V に対応しています。  
(受信部モジュールを天井裏などに設置する工事が必要です。)



サイズ	ランプ	色/仕上	全長 (mm)	コード	取付	質量 (kg)	製品区分*	納期**	製品番号	税抜価格 (円)	税込価格 (円)
Φ300	E26 LED電球(白熱電球100W相当)	乳白マットガラス	1760	ホワイト	引掛シーリング	2.5	A	10日	5741086977	98,000	107,800
Φ350	E26 LED電球(白熱電球100W相当)	乳白マットガラス	1810	ホワイト	引掛シーリング	3	A	10日	5741086993	110,000	121,000
Φ350	LED 42W 2700K	乳白マットガラス	1820	ホワイト	ネジ取付型	4.2	B	120日	5741926105	167,000	183,700
Φ350	LED 42W 3000K	乳白マットガラス	1820	ホワイト	ネジ取付型	4.2	B	120日	5741926118	167,000	183,700
Φ400	E26 LED電球(白熱電球100W相当)	乳白マットガラス	1860	ホワイト	引掛シーリング	4.5	A	60日	5741087015	121,000	133,100
Φ400	LED 42W 2700K	乳白マットガラス	1820	ホワイト	ネジ取付型	4.7	B	120日	5741926121	178,000	195,800
Φ400	LED 42W 3000K	乳白マットガラス	1820	ホワイト	ネジ取付型	4.7	B	120日	5741926134	178,000	195,800
スเปアパーツ							製品区分*	納期**	製品番号	税抜価格 (円)	税込価格 (円)
ウォラート / スペアパーツ: Φ300 ガラスシェード							A	70日	5741480382	59,000	64,900
ウォラート / スペアパーツ: Φ350 ガラスシェード							A	70日	5741480395	71,000	78,100
ウォラート / スペアパーツ: Φ400 ガラスシェード							A	70日	5741480405	83,000	91,300
オプションパーツ							製品区分*	納期**	製品番号	税抜価格 (円)	税込価格 (円)
フラットシーリングカバー / ブラック (ルイスボールセンのコード吊りペンダント専用)							A	10日	10000137395	5,200	5,720
フラットシーリングカバー / ホワイト (ルイスボールセンのコード吊りペンダント専用)							A	10日	10000137393	5,200	5,720

\* 製品区分 S:A: レジデンシャル B: プロフェッショナル

\*\* 納期は通常時の目安です。生産および在庫状況によってさらに日数がかかる場合があります。

LEDのワット数など、製品データや仕様は技術の進歩にともない変更する場合がございます。電球型LEDを同梱の場合は質量に含まれません。

適合LED電球、白熱電球については当社ウェブサイトをご覧ください。

# エニグマ 425

ペンダント

デザイン: 内山章一

**コンセプト:** 宙に漂う4枚の光のウイング。光の彫刻のような印象が、洗練された日本のミニマリズムを感じさせます。グレアを完全にカットする4枚の亚克力シェードは極細のワイヤーで吊られています。柔らかい透過光を下方にたっぷりととどけます。光源の光を直接受けるシェードの上面はマット仕上、下面は光沢仕上げとしています。2004年iF賞受賞。

**色/仕上:** 半透明ホワイトまたはブラック亚克力、上面マット仕上。

**材質:** シェード: 射出成型亚克力、ソケットカバーおよびパイプ: アルミ、ヘアライン仕上または黒色塗装仕上、ワイヤー: ステンレス。

**取付:** 引掛シーリング取付型、1.5mの半透明または黒色コード、全長 1910mm、フランジ、コードハンガー付。

**質量:** 1.5 kg。

**保護クラス:** IP20、屋内用。

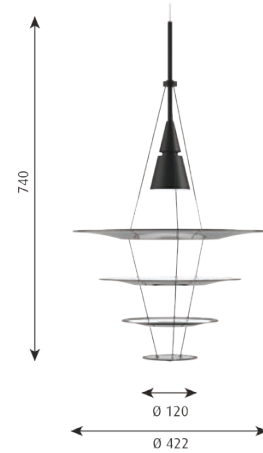

ランプ	色/仕上	全長 (mm)	コード	取付	質量 (kg)	製品区分*	納期**	製品番号	税抜価格 (円)	税込価格 (円)
E11 LED電球(ハロゲン電球65W相当)	ブラック	1910	ブラック	引掛シーリング	1.5	A	10日	5741918650	117,000	128,700
E11 LED電球(ハロゲン電球65W相当)	ホワイト	1910	半透明	引掛シーリング	1.5	A	10日	5741918663	117,000	128,700
オプションパーツ						製品区分*	納期**	製品番号	税抜価格 (円)	税込価格 (円)
フラットシーリングカバー / ブラック (ルイスボールセンのコード吊りペンダント専用)						A	10日	10000137395	5,200	5,720
フラットシーリングカバー / ホワイト (ルイスボールセンのコード吊りペンダント専用)						A	10日	10000137393	5,200	5,720

\* 製品区分 S:A:レジデンシャル B:プロフェッショナル

\*\* 納期は通常時の目安です。生産および在庫状況によってさらに日数がかかる場合があります。

LEDのワット数など、製品データや仕様は技術の進歩にともない変更する場合がございます。電球型LEDを同梱の場合は質量に含まれません。

適合LED電球、白熱電球については当社ウェブサイトをご覧ください。

# エニグマ 545

ペンダント

デザイン: 内山章一

**コンセプト:** 空中に漂う光の彫刻のような美しさが世界中で評価を得ている《エニグマ》の5枚シェード・ヴァージョンです。一般住宅よりもやや天井の高いレストランやオフィス、パブリック・スペースにフィットするよう、サイズと光量をアップさせています。

**色/仕上:** 半透明ホワイトまたはブラックアクリル、上面マット仕上。

**材質:** シェード: 射出成型アクリル、ソケットカバーおよびパイプ: アルミ、ヘアライン仕上  
または黒色塗装仕上、ワイヤー: ステンレス。

**取付:** 引掛シーリング取付型、1.5mの半透明または黒色コード、全長 2070mm、フランジ、コードハンガー付。

**質量:** 2 kg。

**保護クラス:** IP20、屋内用。

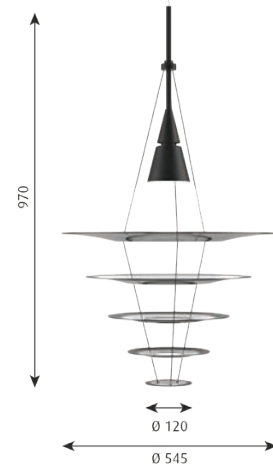

ランプ	色/仕上	全長 (mm)	コード	取付	質量 (kg)	製品区分*	納期**	製品番号	税抜価格 (円)	税込価格 (円)
E11 LED電球 (ハロゲン電球75W相当)	ブラック	2070	ブラック	引掛シーリング	2	A	60日	5741918676	191,000	210,100
E11 LED電球 (ハロゲン電球75W相当)	ホワイト	2070	半透明	引掛シーリング	2	A	60日	5741918689	191,000	210,100
オプションパーツ						製品区分*	納期**	製品番号	税抜価格 (円)	税込価格 (円)
フラットシーリングカバー / ブラック (ルイスホールセンのコード吊りペンダント専用)						A	10日	10000137395	5,200	5,720
フラットシーリングカバー / ホワイト (ルイスホールセンのコード吊りペンダント専用)						A	10日	10000137393	5,200	5,720

\* 製品区分 S:A:レジデンシャル B:プロフェッショナル

\*\* 納期は通常時の目安です。生産および在庫状況によってさらに日数がかかる場合があります。

LEDのワット数など、製品データや仕様は技術の進歩にともない変更する場合がございます。電球型LEDを同梱の場合は質量に含みません。

適合LED電球、白熱電球については当社ウェブサイトをご覧ください。

# エニグマ 825

ペンダント

デザイン: 内山章一

**コンセプト:** 洗練された日本のミニマリズムを感じさせる《エニグマ425》のもとになったオリジナルデザインです。高天井の建築空間を想定して設計されています。ハイパワーな光源の光を7枚の亚克力シェードを透過させて柔らかい光に変え、大空間を心地良い光で満たします。光源の光を直接受けるシェード上面はマット仕上、下面を光沢仕上としています。2007年iF賞受賞。

**色/仕上:** 半透明ホワイトまたはブラック亚克力、上面マット仕上。

**材質:** シェード: 射出成型亚克力、ソケットカバーおよびパイプ: アルミヘアライン仕上または黒色塗装仕上、ワイヤー: ステンレス。

**取付:** ボルト取付型、フランジ付、4mコード・ステンレスワイヤー付、吊高さはフランジ内のワイヤー調節金具で調整。

**質量:** 10.1 kg.

**保護クラス:** IP20, 屋内用。

**注記:** 調光はルーτροン 0-10V に対応しています。  
(受信部モジュールを天井裏などに設置する工事が必要です。)

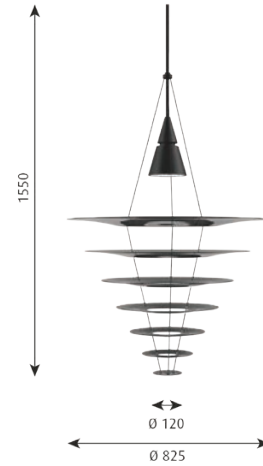

ランプ	色/仕上	全長 (mm)	コード	取付	質量 (kg)	製品区分*	納期**	製品番号	税抜価格 (円)	税込価格 (円)
LED 61W 3000K	ブラック	4850	ブラック・ワイヤー付	ボルト取付型	10.1	B	60日	5741918692	449,000	493,900
LED 61W 3000K	ホワイト	4850	ホワイト・ワイヤー付	ボルト取付型	10.1	B	60日	5741918702	449,000	493,900

\* 製品区分 S:A:レジデンシャル B:プロフェッショナル

\*\* 納期は通常時の目安です。生産および在庫状況によってさらに日数がかかる場合があります。

LEDのワット数など、製品データや仕様は技術の進歩にともない変更する場合がございます。電球型LEDを同梱の場合は質量に含まれません。



# カイルン

ペンダント

デザイン: BIGアイディアズ

**コンセプト:** 特徴的な円錐形シェードを持ったペンダントです。乳白色の曲面カバーを組み込んでおり、これによって魅力的でグレアのない下向きの拡散光が確保されます。各シェードはそれぞれの配光で光を広げ、シェード内の白色の塗装が光を最大限反射します。シェード上部にある、全サイズ共通の控え目な開口部は、やさしい光を上方に放ち、完璧な雰囲気をつくれます。

色/仕上: ホワイトまたはブラック。

材質: シェード: アルミ、ディフューザー: 射出成型ポリカーボネート。

取付: ネジ取付型、フランジ付、3mコード・ステンレスワイヤー付。  
吊高さはフランジ部のワイヤー調節金具で調整。

質量: 2.5kg, 3.7kg, 5kg, 6.6kg。

保護クラス: IP20, 屋内用。

注記: Ø250, Ø400, Ø650タイプの調光はルートロン 0-10Vに対応(Ø175は調光不可)。  
(受信部モジュールを天井裏などに設置する工事が必要です。)



サイズ	ランプ	色/仕上	全長 (mm)	コード	取付	質量 (kg)	製品区分*	納期**	製品番号	税抜価格 (円)	税込価格 (円)
Φ175	LED 6W 2700K	ブラック	3000	ブラック・ワイヤー付	ネジ取付型	2.5	B	90日	5741930609	62,000	68,200
Φ175	LED 6W 3000K	ブラック	3000	ブラック・ワイヤー付	ネジ取付型	2.5	B	60日	5741930612	62,000	68,200
Φ175	LED 6W 2700K	ホワイト	3000	ホワイト・ワイヤー付	ネジ取付型	2.5	B	90日	5741930557	62,000	68,200
Φ175	LED 6W 3000K	ホワイト	3000	ホワイト・ワイヤー付	ネジ取付型	2.5	B	60日	5741930560	62,000	68,200
Φ250	LED 8W 2700K	ブラック	3000	ブラック・ワイヤー付	ネジ取付型	3.7	B	90日	5741930706	86,000	94,600
Φ250	LED 8W 3000K	ブラック	3000	ブラック・ワイヤー付	ネジ取付型	3.7	B	60日	5741930719	86,000	94,600
Φ250	LED 8W 2700K	ホワイト	3000	ホワイト・ワイヤー付	ネジ取付型	3.7	B	90日	5741930654	86,000	94,600
Φ250	LED 8W 3000K	ホワイト	3000	ホワイト・ワイヤー付	ネジ取付型	3.7	B	60日	5741930667	86,000	94,600
Φ400	LED 21W 2700K	ブラック	3000	ブラック・ワイヤー付	ネジ取付型	5	B	90日	5741930803	115,000	126,500
Φ400	LED 21W 3000K	ブラック	3000	ブラック・ワイヤー付	ネジ取付型	5	B	60日	5741930816	115,000	126,500
Φ400	LED 21W 2700K	ホワイト	3000	ホワイト・ワイヤー付	ネジ取付型	5	B	90日	5741930751	115,000	126,500
Φ400	LED 21W 3000K	ホワイト	3000	ホワイト・ワイヤー付	ネジ取付型	5	B	60日	5741930764	115,000	126,500
Φ650	LED 31W 2700K	ブラック	3000	ブラック・ワイヤー付	ネジ取付型	6.6	B	120日	5741930900	175,000	192,500
Φ650	LED 31W 3000K	ブラック	3000	ブラック・ワイヤー付	ネジ取付型	6.6	B	120日	5741930913	175,000	192,500
Φ650	LED 31W 2700K	ホワイト	3000	ホワイト・ワイヤー付	ネジ取付型	6.6	B	120日	5741930858	175,000	192,500
Φ650	LED 31W 3000K	ホワイト	3000	ホワイト・ワイヤー付	ネジ取付型	6.6	B	120日	5741930861	175,000	192,500

\* 製品区分 S:A:レジデンシャル B:プロフェッショナル

\*\* 納期は通常時の目安です。生産および在庫状況によってさらに日数がかかる場合があります。

LEDのワット数など、製品データや仕様は技術の進歩にともない変更する場合がございます。電球型LEDを同梱の場合は質量に含まれません。

# シルヴァーバック ペンダント

## ペンダント

デザイン: KiBiSi

**コンセプト:** シンプルで優雅なフォルムから拡散光を発します。オパール色アクリルのカバー(ディフューザー)が、柔らかい光を主に下向きに広げます。ディフューザー上側の円周部はシルヴァー色に半メタリック処理しており、ミラーのような効果とともにほんのり光を透過します。器具上部のトップカバーの形状も、アクリル製カバーと同じカーブを持ち、全体を完璧なフォルムにしています。シンプルでミニマリストティックな光とフォルムが、建築空間にコンテンポラリーな雰囲気をもたらします。

**色/仕上:** 乳白色樹脂、上側円周部は半メタリック(鏡面)仕上。

**材質:** ディフューザー: アクリル、後背部はポリカーボネート、トップカバー: アルミ、ホワイト色粉体塗装(Ø440)、またはAAS樹脂(Ø295)、器具内部本体: アルミ(Ø295タイプはキャストアルミ)。

**取付:** 引掛シーリング取付型、全長1800mm、フランジ付。

**質量:** 2 kg, 4.5 kg。

**保護クラス:** IP20、屋内用。

**注記:** 調光は、LEDドライバーをルートロン製(別置型)に特注交換してルートロン EcoSystem に対応します。(受信部モジュールを天井裏などに設置する工事が必要です。)



サイズ	ランプ	色/仕上	全長 (mm)	取付	質量 (kg)	製品区分*	納期**	製品番号	税抜価格 (円)	税込価格 (円)
Φ295	LED 9W 3000K	乳白アクリル	1800	引掛シーリング	2	B	60日	5741913794	91,000	100,100
Φ440	LED 34W 3000K	乳白アクリル	1800	引掛シーリング	4.5	B	60日	5741912889	118,000	129,800
オプションパーツ						製品区分*	納期**	製品番号	税抜価格 (円)	税込価格 (円)
フラットシーリングカバー / ブラック (ルイスボールセンのコード吊りペンダント専用)						A	10日	10000137395	5,200	5,720
フラットシーリングカバー / ホワイト (ルイスボールセンのコード吊りペンダント専用)						A	10日	10000137393	5,200	5,720

\* 製品区分 S:A:レジデンシャル B:プロフェッショナル

\*\* 納期は通常時の目安です。生産および在庫状況によってさらに日数がかかる場合があります。

LEDのワット数など、製品データや仕様は技術の進歩にともない変更する場合がございます。電球型LEDを同梱の場合は質量に含まれません。

# スィルク

## ペンダント

デザイン: クララ・フォン・ツヴァイベルク

**コンセプト:** これまでにない色彩とフォルムの、シンプルなペンダント。4種のカラー・コンビネーションを3サイズで用意しています。新鮮な色彩とフォルムが、住宅やカフェ、レストランなどのインテリアにコンテンポラリーな雰囲気をつくります。ひとつでも複数でも、クリエイティブなアクセントになり高い装飾効果を生みます。明るい光を下向きに集める、グレアのない落ち着いた照明です。

**色/仕上:** モノクローム・グレー、レッド・トップ、イエロー・トップ、銅・トップの4タイプ、マット塗装仕上。

**材質:** アルミ。

**取付:** 引掛シーリング取付型、全長1900/1930/2010mm、フランジ、コードハンガー付。

**質量:** 0.5 kg, 0.7 kg, 1.5 kg。

**保護クラス:** IP20, 屋内用。



サイズ	ランプ	色/仕上	全長 (mm)	コード	取付	質量 (kg)	製品区分*	納期**	製品番号	税抜価格 (円)	税込価格 (円)
Φ150	E26 LED電球(白熱電球60W相当)	イエロー	1900	オフホワイト	引掛シーリング	0.5	A	10日	5741915967	51,000	56,100
Φ150	E26 LED電球(白熱電球60W相当)	グレー	1900	オフホワイト	引掛シーリング	0.5	A	10日	5741917994	51,000	56,100
Φ150	E26 LED電球(白熱電球60W相当)	レッド	1900	オフホワイト	引掛シーリング	0.5	A	10日	5741915954	51,000	56,100
Φ150	E26 LED電球(白熱電球60W相当)	銅	1900	オフホワイト	引掛シーリング	0.5	A	10日	5741915941	51,000	56,100
Φ220	E26 LED電球(白熱電球100W相当)	イエロー	1930	オフホワイト	引掛シーリング	0.7	A	10日	5741915909	72,000	79,200
Φ220	E26 LED電球(白熱電球100W相当)	グレー	1930	オフホワイト	引掛シーリング	0.7	A	10日	5741917978	72,000	79,200
Φ220	E26 LED電球(白熱電球100W相当)	レッド	1930	オフホワイト	引掛シーリング	0.7	A	10日	5741915899	72,000	79,200
Φ220	E26 LED電球(白熱電球100W相当)	銅	1930	オフホワイト	引掛シーリング	0.7	A	10日	5741915886	72,000	79,200
Φ380	E26 LED電球(白熱電球100W相当)	イエロー	2010	オフホワイト	引掛シーリング	1.5	A	90日	5741915844	106,000	116,600
Φ380	E26 LED電球(白熱電球100W相当)	グレー	2010	オフホワイト	引掛シーリング	1.5	A	90日	5741917952	106,000	116,600
Φ380	E26 LED電球(白熱電球100W相当)	レッド	2010	オフホワイト	引掛シーリング	1.5	A	90日	5741915831	106,000	116,600
Φ380	E26 LED電球(白熱電球100W相当)	銅	2010	オフホワイト	引掛シーリング	1.5	A	90日	5741915828	106,000	116,600
オプションパーツ							製品区分*	納期**	製品番号	税抜価格 (円)	税込価格 (円)
フラットシーリングカバー / ブラック (ルイスボールセンのコード吊りペンダント専用)							A	10日	10000137395	5,200	5,720
フラットシーリングカバー / ホワイト (ルイスボールセンのコード吊りペンダント専用)							A	10日	10000137393	5,200	5,720

\* 製品区分 S:A:レジデンシャル B:プロフェッショナル

\*\* 納期は通常時の目安です。生産および在庫状況によってさらに日数がかかる場合があります。

LEDのワット数など、製品データや仕様は技術の進歩にともない変更する場合がございます。電球型LEDを同梱の場合は質量に含みません。

適合LED電球、白熱電球については当社ウェブサイトをご覧ください。

# ドゥー・ワップ

## ペンダント

**デザイン:** ルイスボールセン社/デンマーク海軍施設局

**コンセプト:** 外側のメインシェードと内側のコーンの、2つのパーツで構成され、光は上下両方向に広がります。外側のシェードには塗装タイプ(ホワイト、ダークグレー)と、無塗装のメタルポリッシュ(銅、真鍮)の4種類がありますが、いずれもシェード内面は白色塗装され、ソフトな光を反射します。内側コーンの開口部分から出る光を、メインシェードの内面が反射し、コーン部自体にも光を当てます。光源の直接光が下方をダイレクトに明るく照らします。1952年、ルイスボールセン社とデンマーク海軍施設局とのコラボレーションによりデザインされました。

**色/仕上:** ホワイト、ダークグレーは光沢塗装。

銅、真鍮のメタルバージョンはポリッシュ仕上(表面無塗装)。

**材質:** シェード: アルミ、真鍮、銅。

**取付:** 引掛シーリング取付型、1.5mの白色コード、全長 1700mm、フランジ、コードハンガー付。

**質量:** ホワイト、ダーク・グレー:0.8 kg、真鍮、銅:1.2 kg。

**保護クラス:** IP20, 屋内用。

**注記:** 銅・真鍮タイプ: 銅と真鍮部分は無塗装です。その表面は時の経過とともに変化し風合いをおびていきます。開梱時すでに変色・斑点などが見られる場合がありますが、それは素材本来の性質であり、製品不良ではございません。

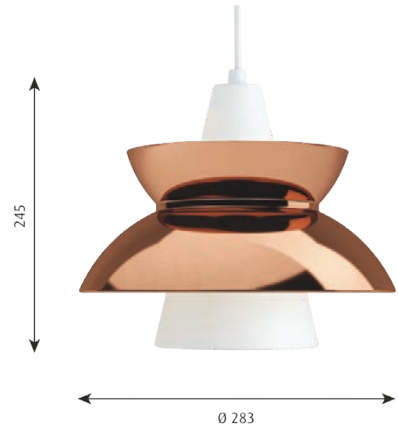

ランプ	色/仕上	全長 (mm)	コード	取付	質量 (kg)	製品区分*	納期**	製品番号	税抜価格 (円)	税込価格 (円)	
E26 LED電球(白熱電球60W相当)	ダーク・グレー	1700	ホワイト	引掛シーリング	0.8	A	10日	5741913299	77,000	84,700	
E26 LED電球(白熱電球60W相当)	ホワイト	1700	ホワイト	引掛シーリング	0.8	A	10日	5741913286	77,000	84,700	
E26 LED電球(白熱電球60W相当)	真鍮	1700	ホワイト	引掛シーリング	1.2	A	90日	5741913338	125,000	137,500	
E26 LED電球(白熱電球60W相当)	銅	1700	ホワイト	引掛シーリング	1.2	A	10日	5741913341	125,000	137,500	
オプションパーツ							製品区分*	納期**	製品番号	税抜価格 (円)	税込価格 (円)
フラットシーリングカバー / ブラック (ルイスボールセンのコード吊りペンダント専用)							A	10日	10000137395	5,200	5,720
フラットシーリングカバー / ホワイト (ルイスボールセンのコード吊りペンダント専用)							A	10日	10000137393	5,200	5,720

\* 製品区分 S:A:レジデンシャル B:プロフェッショナル

\*\* 納期は通常時の目安です。生産および在庫状況によってさらに日数がかかる場合があります。

LEDのワット数など、製品データや仕様は技術の進歩にともない変更する場合がございます。電球型LEDを同梱の場合は質量に含まれません。

適合LED電球、白熱電球については当社ウェブサイトをご覧ください。

# トルボー 155/220 グラスペンダント

## ペンダント

デザイン: ルイスボールセン社

コンセプト: シンプルで控えめ、上品なフォルムは、さまざまな場所に使えます。下方を重点的に照らし、三層吹きガラスを透過する柔らかい光が上方の空間へも広がります。ポール・ヘニングセンがデザインした楕円形フレクターを、シェード形状のモチーフとしています。

色/仕上: 乳白ガラス、内面フロスト仕上.

材質: シェード: 三層吹きガラス、パイプ: ステンレス、ヘアライン仕上.

取付: 引掛シーリング取付型、1.5mの白色コード、全長 1585/1635mm、フランジ、コードハンガー付.

質量: 0.8 kg、1.5 kg.

保護クラス: IP20、屋内用.

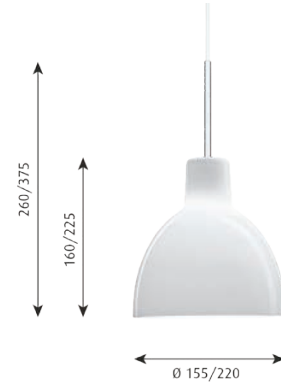

サイズ	ランプ	色/仕上	全長 (mm)	コード	取付	質量 (kg)	製品区分*	納期**	製品番号	税抜価格 (円)	税込価格 (円)
Φ155	E17 LED電球(白熱電球60W相当)	乳白ガラス	1585	ホワイト	引掛シーリング	0.8	A	10日	10000157214	59,000	64,900
Φ220	E17 LED電球(白熱電球60W相当)	乳白ガラス	1635	ホワイト	引掛シーリング	1.5	A	10日	10000157213	72,000	79,200
スベアパーツ							製品区分*	納期**	製品番号	税抜価格 (円)	税込価格 (円)
トルボー 155 グラスペンダント / ガラスシェード交換							A	14日	10000157227	43,000	47,300
トルボー 220 グラスペンダント / ガラスシェード交換							A	14日	10000157226	56,000	61,600
オプションパーツ							製品区分*	納期**	製品番号	税抜価格 (円)	税込価格 (円)
フラットシーリングカバー / ブラック (ルイスボールセンのコード吊りペンダント専用)							A	10日	10000137395	5,200	5,720
フラットシーリングカバー / ホワイト (ルイスボールセンのコード吊りペンダント専用)							A	10日	10000137393	5,200	5,720

\* 製品区分 S:A:レジデンシャル B:プロフェッショナル

\*\* 納期は通常時の目安です。生産および在庫状況によってさらに日数がかかる場合があります。

LEDのワット数など、製品データや仕様は技術の進歩にともない変更する場合がございます。電球型LEDを同梱の場合は質量に含まれません。

適合LED電球、白熱電球については当社ウェブサイトをご覧ください。

# トルボー ペンダント

## ペンダント

デザイン: ルイスボールセン社

コンセプト: このペンダントは下方にソフトな光を放ちます。楕円形のシェードの内側はマットホワイトに塗装され、眩しさを抑え、柔らかい光を均等に拡散します。

色/仕上: Ø120/Ø170/Ø250: ホワイト、ブラック、ライト・グレー、ブルー・グレー、  
Ø400/Ø550: ホワイト、ブラック、シェード内側は白色塗装。

材質: 絞り成型アルミ、Ø120は白色マットコーティング反射板付。  
Ø400とØ550はマットアクリル・ディフューザー付。

取付: 引掛シーリング取付型、フランジ付。

全長: 1760 mm (Ø120), 1880 mm (Ø170), 1980 mm (Ø250), 2000 mm (Ø400), 4600 mm (Ø550)。

質量: Ø 120: 0.5 kg, Ø 170: 0.6 kg, Ø 250: 1.2 kg, Ø 400: 2.5 kg, Ø 550: 4.3 kg。

保護クラス: IP20, 屋内用。



サイズ	ランプ	色/仕上	全長 (mm)	コード	取付	質量 (kg)	製品区分*	納期**	製品番号	税抜価格 (円)	税込価格 (円)
Φ120	G9 ハロピンランプ 40W	ブラック	1760	ブラック	引掛シーリング	0.5	A	10日	5741927049	41,000	45,100
Φ120	G9 ハロピンランプ 40W	ブルー・グレー	1760	ブラック	引掛シーリング	0.5	A	10日	5741926927	41,000	45,100
Φ120	G9 ハロピンランプ 40W	ホワイト	1760	ホワイト	引掛シーリング	0.5	A	10日	5741926804	41,000	45,100
Φ120	G9 ハロピンランプ 40W	ライト・グレー	1760	ホワイト	引掛シーリング	0.5	A	10日	5741926862	41,000	45,100
Φ170	E17 LED電球(白熱電球60W相当)	ブラック	1880	ブラック	引掛シーリング	0.6	A	10日	5741927340	47,000	51,700
Φ170	E17 LED電球(白熱電球60W相当)	ブルー・グレー	1880	ブラック	引掛シーリング	0.6	A	10日	5741927227	47,000	51,700
Φ170	E17 LED電球(白熱電球60W相当)	ホワイト	1880	ホワイト	引掛シーリング	0.6	A	10日	5741927104	47,000	51,700
Φ170	E17 LED電球(白熱電球60W相当)	ライト・グレー	1880	ホワイト	引掛シーリング	0.6	A	10日	5741927162	47,000	51,700
Φ250	E26 LED電球(白熱電球60W相当)	ブラック	1980	ブラック	引掛シーリング	1.2	A	10日	5741927641	65,000	71,500
Φ250	E26 LED電球(白熱電球60W相当)	ブルー・グレー	1980	ブラック	引掛シーリング	1.2	A	10日	5741927528	65,000	71,500
Φ250	E26 LED電球(白熱電球60W相当)	ホワイト	1980	ホワイト	引掛シーリング	1.2	A	10日	5741927405	65,000	71,500
Φ250	E26 LED電球(白熱電球60W相当)	ライト・グレー	1980	ホワイト	引掛シーリング	1.2	A	10日	5741927463	65,000	71,500
Φ400	E26 LED電球(白熱電球100W相当)	ブラック	2000	ブラック	引掛シーリング	2.5	B	30日	5741927764	106,000	116,600
Φ400	E26 LED電球(白熱電球100W相当)	ホワイト	2000	ホワイト	引掛シーリング	2.5	B	30日	5741927706	106,000	116,600
Φ550	E26 LED電球(白熱電球100W相当)	ブラック	4600	ブラック	引掛シーリング	4.3	B	60日	5741927887	135,000	148,500
オプションパーツ							製品区分*	納期**	製品番号	税抜価格 (円)	税込価格 (円)
フラットシーリングカバー / ブラック (ルイスボールセンのコード吊りペンダント専用)							A	10日	10000137395	5,200	5,720
フラットシーリングカバー / ホワイト (ルイスボールセンのコード吊りペンダント専用)							A	10日	10000137393	5,200	5,720

\* 製品区分 S:A:レジデンシャル B:プロフェッショナル

\*\* 納期は通常時の目安です。生産および在庫状況によってさらに日数がかかる場合があります。

LEDのワット数など、製品データや仕様は技術の進歩にともない変更する場合がございます。電球型LEDを同梱の場合は質量に含まれません。

適合LED電球、白熱電球については当社ウェブサイトをご覧ください。

# パテラ

## ペンダント

デザイン: オイヴィン・スロット

**コンセプト:** パテラは、無数のひし形のセルで構成され、モダンなシャンデリアとも呼べる輝きを発する球体です。ひまわりや巻貝などにみられる自然界の螺旋カーブを用い、フィボナッチ数列をもとにした複雑なパターンでデザインされています。ひとつひとつのセルが光源の直接光を遮りますが、下方45度(左右22.5度)に向けてはセルの開口部が直接光を放ち、下方を効率よく照らします。4つのサイズがあり、建築空間を理想的なバランスで照らします。

色/仕上: マット・ホワイト。

材質: シェード: 塩化ビニール製カッティングシート, 灯具: 真鍮、マットクロームメッキ、射出成型アクリル (E26電球タイプ), アルミ、白色マット塗装(LEDタイプ)。

取付: E26タイプ:引掛シーリング取付型(Φ900タイプは引掛シーリングへの簡易取付型)、組込LEDタイプ:ネジ取付型(Φ900タイプはボルト取付型)、4mコード付、全長4400mm(E26・Φ450タイプは1.5mコード、全長1800mm)、E26タイプはフランジ、コードハンガー付、Φ600・組込LEDタイプとΦ900タイプはフランジ、ステンレスワイヤー付(吊り高さは灯具またはフランジ部ワイヤー調整金具により調整)。

質量: E26:0.8 kg, 2 kg, 3 kg, 8 kg, 組込式LED:3.8 kg, 5.4 kg, 12 kg。

保護クラス: IP20, 屋内用。

注記: 組込式LEDタイプの調光は、ルートロン 0-10V に対応しています。(受信部モジュールを天井裏などに設置する工事が必要です。)



サイズ	ランプ	色/仕上	全長 (mm)	コード	取付	質量 (kg)	製品区分*	納期**	製品番号	税抜価格 (円)	税込価格 (円)
Φ300	E26 LED 電球(白熱電球80W 相当)	ホワイト	1675	ホワイト	引掛シーリング	0.8	A	10日	5741934139	118,000	129,800
Φ450	E26 LED電球(白熱電球100W相当)	ホワイト	1800	ホワイト	引掛シーリング	2	A	10日	5741916568	160,000	176,000
Φ450	LED 42W 2700K	ホワイト	4400	ホワイト	ネジ取付型	3.8	B	60日	5741935099	226,000	248,600
Φ450	LED 42W 3000K	ホワイト	4400	ホワイト	ネジ取付型	3.8	B	60日	5741935109	226,000	248,600
Φ600	E26 白熱電球ホワイト 200W	ホワイト	4400	ホワイト	引掛シーリング	3	A	10日	5741913901	240,000	264,000
Φ600	LED 65W 2700K	ホワイト	4400	ホワイト・ワイヤー付	ネジ取付型	5.4	B	60日	5741918582	385,000	423,500
Φ600	LED 65W 3000K	ホワイト	4400	ホワイト・ワイヤー付	ネジ取付型	5.4	B	60日	5741900846	385,000	423,500
Φ900	E26 白熱電球ホワイト 200W	ホワイト	4400	ホワイト・ワイヤー付	簡易取付型	8	B	60日	5741916513	527,000	579,700
Φ900	LED 98W 2700K	ホワイト	4400	ホワイト・ワイヤー付	ボルト取付型	12	B	90日	5741918647	707,000	777,700
Φ900	LED 98W 3000K	ホワイト	4400	ホワイト・ワイヤー付	ボルト取付型	12	B	90日	5741906992	707,000	777,700
オプションパーツ							製品区分*	納期**	製品番号	税抜価格 (円)	税込価格 (円)
フラットシーリングカバー / ブラック (ルイスボールセンのコード吊りペンダント専用)							A	10日	10000137395	5,200	5,720
フラットシーリングカバー / ホワイト (ルイスボールセンのコード吊りペンダント専用)							A	10日	10000137393	5,200	5,720

\* 製品区分 S:A:レジデンシャル B:プロフェッショナル

\*\* 納期は通常時の目安です。生産および在庫状況によってさらに日数がかかる場合があります。

LEDのワット数など、製品データや仕様は技術の進歩にともない変更する場合がございます。電球型LEDを同梱の場合は質量に含まません。

適合LED電球、白熱電球については当社ウェブサイトをご覧ください。

# パテラ オーバル

## ペンダント

デザイン: オイヴィン・スロット

コンセプト: パテラ オーバルは、ダイヤモンドの形をしたセルで構成され楕円体のペンダントです。各セルは、光をとらえ、40度以上の視野角から光源を隠すように設計され、下面の開口部からは、直接光を放ちます。上方の光源から発するグレアな光をコントロールするために、付属のディフューザープレートをお使いください。

色/仕上: マット・ホワイト。

材質: シェード: 塩化ビニール製カッティングシート、灯具: マットホワイト、射出成形ポリカーボネート、ディフューザープレート: 射出成形ポリカーボネート。

取付: 引掛シーリング取付型。

質量: 1.5 kg。

保護クラス: IP20, 屋内用。



ランプ	色/仕上	全長 (mm)	コード	取付	質量 (kg)	製品区分*	納期**	製品番号	税抜価格 (円)	税込価格 (円)
E26 LED電球(白熱電球100W相当)	ホワイト	1690	ホワイト	引掛シーリング	1.5	A	10日	5741936027	166,000	182,600
オプションパーツ						製品区分*	納期**	製品番号	税抜価格 (円)	税込価格 (円)
フラットシーリングカバー / ブラック (ルイスボールセンのコード吊りペンダント専用)						A	10日	10000137395	5,200	5,720
フラットシーリングカバー / ホワイト (ルイスボールセンのコード吊りペンダント専用)						A	10日	10000137393	5,200	5,720

\* 製品区分 S:A:レジデンシャル B:プロフェッショナル

\*\* 納期は通常時の目安です。生産および在庫状況によってさらに日数がかかる場合があります。

LEDのワット数など、製品データや仕様は技術の進歩にともない変更する場合がございます。電球型LEDを同梱の場合は質量に含みません。

適合LED電球、白熱電球については当社ウェブサイトをご覧ください。



# モザー

## ペンダント

デザイン: アヌ・モザー

**コンセプト:** スウェーデンの陶芸家アヌ・モザーによる、しずくのようなオーガニック・フォルムは、ガラスを吹きはじめた時にできる、ナチュラルなカタチです。マット仕上げの吹きガラスなので、明かりを消したときにはさらっとした表情でインテリアの美しい要素となります。ソフトな拡散光を空間全体に広げるため、高めに吊り上げるアンビエント照明として適しています。大きさは3サイズ。

色/仕上: 乳白マットガラス。

材質: シェード: 三層吹きガラス、サスペンション: アルミ光沢仕上。

取付: 引掛シーリング取付型、1.5mのグレー色 stockings 被覆コード、全長 1635/1665/1725mm、フランジ、コードハンガー付。

質量: 1.1 kg, 1.5 kg, 2 kg。

保護クラス: IP20, 屋内用。



サイズ	ランプ	色/仕上	全長 (mm)	コード	取付	質量 (kg)	製品区分*	納期**	製品番号	税抜価格 (円)	税込価格 (円)
Φ185	E26 LED電球 (白熱電球60W相当)	乳白マット ガラス	1635	ホワイト+ グレー被覆	引掛 シーリング	1.1	A	10日	5741908819	74,000	81,400
Φ205	E26 LED電球 (白熱電球60W相当)	乳白マット ガラス	1665	ホワイト+ グレー被覆	引掛 シーリング	1.5	A	10日	5741908848	84,000	92,400
Φ250	E26 LED電球 (白熱電球100W相当)	乳白マット ガラス	1725	ホワイト+ グレー被覆	引掛 シーリング	2	A	10日	5741908877	90,000	99,000
スペアパーツ							製品区分*	納期**	製品番号	税抜価格 (円)	税込価格 (円)
モザー / スペアパーツ: Φ185 ガラスシェード							A	90日	5741086359	58,000	63,800
モザー / スペアパーツ: Φ205 ガラスシェード							A	90日	5741086388	67,000	73,700
モザー / スペアパーツ: Φ250 ガラスシェード							A	90日	5741086414	75,000	82,500
オプションパーツ							製品区分*	納期**	製品番号	税抜価格 (円)	税込価格 (円)
フラットシーリングカバー / ブラック (ルイスボールセンのコード吊りペンダント専用)							A	10日	10000137395	5,200	5,720
フラットシーリングカバー / ホワイト (ルイスボールセンのコード吊りペンダント専用)							A	10日	10000137393	5,200	5,720

\* 製品区分 S:A:レジデンシャル B:プロフェッショナル

\*\* 納期は通常時の目安です。生産および在庫状況によってさらに日数がかかる場合があります。

LEDのワット数など、製品データや仕様は技術の進歩にともない変更する場合がございます。電球型LEDを同梱の場合は質量に含みません。

適合LED電球、白熱電球については当社ウェブサイトをご覧ください。

# AJ オックスフォード テーブル

## テーブルランプ

デザイン: アーネ・ヤコブセン

**コンセプト:** このテーブルランプは、乳白ハンドメイド三層吹きガラスのシェードを通じて、調和のとれた心地よい下向きの光を放ちます。シェードは、メタルシェードタイプ(ブラックメタルシェード + 乳白ガラス)とガラスシェードタイプ(乳白ガラス)の2種類からお選びいただけます。特に、ガラスシェードタイプは、周囲に向けて魅力的な光の輪を形成するように光を拡散します。器具の高さも、H410mmとH280mmの2種類からお選びいただけます。

色/仕上: 乳白ガラス、またはブラックメタルシェード+乳白ガラス、

材質: ガラスカバー(ディフューザー): 乳白色 三層吹きガラス、支柱: スティール、

取付: 2.1mのプラグ付き黒色コード、本体スイッチ付(真鍮無塗装)、

質量: H280: 1.6kg(ガラスシェードタイプ)、1.8kg(メタルシェードタイプ)、  
H410: 1.7kg(ガラスシェードタイプ)、1.9kg(メタルシェードタイプ)、

保護クラス: IP20、屋内用、

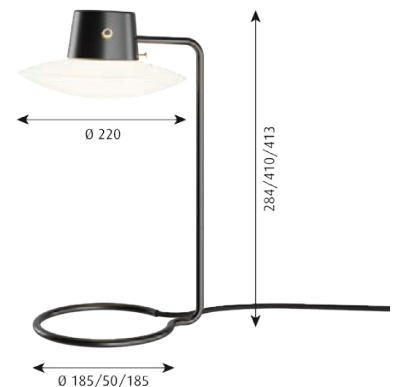

サイズ	ランプ	色/仕上	コード	取付	シェード	質量 (kg)	製品区分*	納期**	製品番号	税抜価格 (円)	税込価格 (円)
H280	E17 LED 電球 (白熱電球40W 相当)	乳白ガラス	ブラック	ベース式	ガラスシェード	1.6	A	10日	5744908764	93,000	102,300
H280	E17 LED 電球 (白熱電球40W 相当)	ブラックメタルシェード + 乳白ガラス	ブラック	ベース式	メタルシェード	1.8	A	10日	5744908816	112,000	123,200
H410	E17 LED 電球 (白熱電球40W 相当)	乳白ガラス	ブラック	ベース式	ガラスシェード	1.7	A	10日	5744908667	108,000	118,800
H410	E17 LED 電球 (白熱電球40W 相当)	ブラックメタルシェード + 乳白ガラス	ブラック	ベース式	メタルシェード	1.9	A	10日	5744908719	127,000	139,700
H410	E17 LED 電球 (白熱電球40W 相当)	乳白ガラス	コードなし	ピン差込式 Φ10 mm	ガラスシェード	1.6	B	90日	5744908861	108,000	118,800
スベアパーツ							製品区分*	納期**	製品番号	税抜価格 (円)	税込価格 (円)
AJ オックスフォード テーブル / スベアパーツ 乳白ガラスΦ220							A	10日	5743590005	38,000	41,800

\* 製品区分 S:A:レジデンシャル B:プロフェッショナル

\*\* 納期は通常時の目安です。生産および在庫状況によってさらに日数がかかる場合があります。

LEDのワット数など、製品データや仕様は技術の進歩にともない変更する場合がございます。電球型LEDを同梱の場合は質量に含まれません。

# AJ テーブル

## テーブルランプ

デザイン: アーネ・ヤコブセン

コンセプト: 下方に向かって、明るい光を放ちます。シェードの角度を上下することで、光の向きを自由に調節できます。柔らかい反射光を生むため、シェードの内側は白色塗装されています。

色/仕上: ステンレス・ポリッシュ仕上、ホワイト、ブラック、ベール・ベトローリアム、ライト・グレー\*、ダーク・グレー\*、イエロー・オークル\*、オーバージーン(ナス色)\*、ミッドナイト・ブルー\*、ダーク・グリーン\*、ラスティー・レッド\*、エレクトリック・オレンジ、ソフト・レモン、ウォーム・サンド、ダスティ・ブルー、ウォーム・グレー。\*在庫限り

材質: シェード: スティールまたはステンレス、ベース: ダイキャスト亜鉛またはステンレス、支柱: スティールまたはステンレス。

取付: 2mのプラグ付き黒色コード(ホワイト、エレクトリック・オレンジ、ソフト・レモン、ウォーム・サンドは白コード)、ベース部にスイッチ。

質量: 2.5 kg.

保護クラス: IP20, 屋内用。



ランプ	色/仕上	コード	質量 (kg)	製品区分*	納期**	製品番号	税抜価格 (円)	税込価格 (円)
E26 LED電球(白熱電球60W相当)	エレクトリック・オレンジ	ホワイト	2.5	A	10日	5744909666	151,000	166,100
E26 LED電球(白熱電球60W相当)	ソフト・レモン	ホワイト	2.5	A	10日	5744909679	151,000	166,100
E26 LED電球(白熱電球60W相当)	ウォーム・サンド	ホワイト	2.5	A	10日	5744909682	151,000	166,100
E26 LED電球(白熱電球60W相当)	ダスティ・ブルー	ブラック	2.5	A	10日	5744909695	151,000	166,100
E26 LED電球(白熱電球60W相当)	ウォーム・グレー	ブラック	2.5	A	10日	5744909705	151,000	166,100
E26 LED電球(白熱電球60W相当)	イエロー・オークル	ブラック	2.5	A	90日	5744905107	150,000	165,000
E26 LED電球(白熱電球60W相当)	オーバージーン(ナス色)	ブラック	2.5	A	90日	5744905136	150,000	165,000
E26 LED電球(白熱電球60W相当)	ダーク・グリーン	ブラック	2.5	A	90日	5744905152	150,000	165,000
E26 LED電球(白熱電球60W相当)	ダーク・グレー	ブラック	2.5	A	90日	5744905149	150,000	165,000
E26 LED電球(白熱電球60W相当)	ブラック	ブラック	2.5	A	10日	5744905084	150,000	165,000
E26 LED電球(白熱電球60W相当)	ベール・ベトローリアム	ブラック	2.5	A	90日	5744905165	150,000	165,000
E26 LED電球(白熱電球60W相当)	ポリッシュ ステンレス	ブラック	2.5	A	90日	5744915058	170,000	187,000
E26 LED電球(白熱電球60W相当)	ホワイト	ホワイト	2.5	A	10日	5744905071	150,000	165,000
E26 LED電球(白熱電球60W相当)	ミッドナイト・ブルー	ブラック	2.5	A	90日	5744905123	150,000	165,000
E26 LED電球(白熱電球60W相当)	ライト・グレー	ブラック	2.5	A	90日	5744905097	150,000	165,000
E26 LED電球(白熱電球60W相当)	ラスティー・レッド	ブラック	2.5	A	90日	5744905110	150,000	165,000

\* 製品区分 S:A:レジデンシャル B:プロフェッショナル

\*\* 納期は通常時の目安です。生産および在庫状況によってさらに日数がかかる場合があります。

LEDのワット数など、製品データや仕様は技術の進歩にともない変更する場合がございます。電球型LEDを同梱の場合は質量に含まれません。

適合LED電球、白熱電球については当社ウェブサイトをご覧ください。

# AJ ミニ テーブル

## テーブルランプ

デザイン: アーネ・ヤコブセン

コンセプト: 下方に向かって、明るい光を放ちます。シェードの角度を上下することで、光の向きを自由に調節できます。柔らかい反射光を生むため、シェードの内側は白色塗装されています。

色/仕上: ステンレス・ポリッシュ仕上、ホワイト、ブラック、ベール・ベトロリアム、ライト・グレー\*、ダーク・グレー\*、イエロー・オークル\*、オーバージーン(ナス色)\*、ミッドナイト・ブルー\*、ダーク・グリーン\*、ラスティー・レッド\*、エレクトリック・オレンジ、ソフト・レモン、ウォーム・サンド、ダスティ・ブルー、ウォーム・グレー。\*在庫限り

材質: シェード: スティールまたはステンレス、ベース: ダイキャスト亜鉛またはステンレス、支柱: スティールまたはステンレス。

取付: 2mのプラグ付き黒色コード(ホワイト、エレクトリック・オレンジ、ソフト・レモン、ウォーム・サンドは白コード)、ベース部にスイッチ。

質量: 1.2 kg.

保護クラス: IP20, 屋内用。



ランプ	色/仕上	コード	質量 (kg)	製品区分*	納期**	製品番号	税抜価格 (円)	税込価格 (円)
E17 LED電球(白熱電球40W相当)	エレクトリック・オレンジ	ホワイト	1.2	A	10日	5744911227	122,000	134,200
E17 LED電球(白熱電球40W相当)	ソフト・レモン	ホワイト	1.2	A	10日	5744911230	122,000	134,200
E17 LED電球(白熱電球40W相当)	ウォーム・サンド	ホワイト	1.2	A	10日	5744911243	122,000	134,200
E17 LED電球(白熱電球40W相当)	ダスティ・ブルー	ブラック	1.2	A	10日	5744911256	122,000	134,200
E17 LED電球(白熱電球40W相当)	ウォーム・グレー	ブラック	1.2	A	10日	5744911269	122,000	134,200
E17 LED電球(白熱電球40W相当)	イエロー・オークル	ブラック	1.2	A	10日	5744907163	121,000	133,100
E17 LED電球(白熱電球40W相当)	オーバージーン(ナス色)	ブラック	1.2	A	10日	5744907192	121,000	133,100
E17 LED電球(白熱電球40W相当)	ダーク・グリーン	ブラック	1.2	A	10日	5744907215	121,000	133,100
E17 LED電球(白熱電球40W相当)	ダーク・グレー	ブラック	1.2	A	10日	5744907202	121,000	133,100
E17 LED電球(白熱電球40W相当)	ブラック	ブラック	1.2	A	10日	5744907147	121,000	133,100
E17 LED電球(白熱電球40W相当)	ベール・ベトロリアム	ブラック	1.2	A	10日	5744907228	121,000	133,100
E17 LED電球(白熱電球40W相当)	ポリッシュ ステンレス	ブラック	1.2	A	10日	5744915553	137,000	150,700
E17 LED電球(白熱電球40W相当)	ホワイト	ホワイト	1.2	A	10日	5744907134	121,000	133,100
E17 LED電球(白熱電球40W相当)	ミッドナイト・ブルー	ブラック	1.2	A	10日	5744907189	121,000	133,100
E17 LED電球(白熱電球40W相当)	ライト・グレー	ブラック	1.2	A	10日	5744907150	121,000	133,100
E17 LED電球(白熱電球40W相当)	ラスティー・レッド	ブラック	1.2	A	10日	5744907176	121,000	133,100

\* 製品区分 S:A:レジデンシャル B:プロフェッショナル

\*\* 納期は通常時の目安です。生産および在庫状況によってさらに日数がかかる場合があります。

LEDのワット数など、製品データや仕様は技術の進歩にともない変更する場合がございます。電球型LEDを同梱の場合は質量に含まれません。

適合LED電球、白熱電球については当社ウェブサイトをご覧ください。

# NJP テーブル

## テーブルランプ

デザイン: nendo

**コンセプト:** 眩しさのない直接光でテーブル面を照らし、ワーキングスペースに快適な光を提供します。ヘッド後部の開口部から洩れる光が、アームの一部を照らします。シェードのフォルムは光の向きと広がりを表しています。ばねを使ったシンプルなメカニズムが自由度の高い動きを可能にしています。内側をマットホワイトに塗装したシェードは柔らかい間接光も生み、目に快適な光をつくれます。100%と50%の2段階調光機能付。

**色/仕上:** ホワイト、ブラック、ライト・アルミ・グレー、粉体塗装。

**材質:** ヘッドおよびアーム: アルミ、ベース: スティール、ジョイント部: アルミ、アルマイト処理。

**取付:** 2mの白または黒色コード、コードの先端に分離式LEDドライバー付属。ヘッド部分にスイッチ、4時間/8時間の消灯タイマー付。設置タイプは、ベース式、クランプ式、ピン差込式の3通り、100%と50%の2段階調光、4時間/8時間のタイマー機能付。

**質量:** ベース式: 4.8 kg、クランプ式: 1.1 kg、ピン差込式: 1 kg。

**保護クラス:** IP20、屋内用。



ランプ	色/仕上	コード	取付	質量 (kg)	製品区分*	納期**	製品番号	税抜価格 (円)	税込価格 (円)
LED 10W 2700K	ブラック	ブラック	ピン差込式 Φ10 mm	1	B	90日	5744164838	75,000	82,500
LED 10W 2700K	ホワイト	ホワイト	ピン差込式 Φ10 mm	1	B	90日	5744164825	75,000	82,500
LED 10W 2700K	ライト・アルミ・グレー	ホワイト	ピン差込式 Φ10 mm	1	B	90日	5744162403	75,000	82,500
LED 10W 2700K	ブラック	ブラック	ピン差込式 Φ40 mm	1	B	90日	5744164964	79,000	86,900
LED 10W 2700K	ホワイト	ホワイト	ピン差込式 Φ40 mm	1	B	90日	5744164977	79,000	86,900
LED 10W 2700K	ライト・アルミ・グレー	ホワイト	ピン差込式 Φ40 mm	1	B	90日	5744162416	79,000	86,900
LED 10W 2700K	ブラック	ブラック	クランプ式	1.1	B	90日	5744164799	77,000	84,700
LED 10W 2700K	ホワイト	ホワイト	クランプ式	1.1	B	90日	5744164786	77,000	84,700
LED 10W 2700K	ライト・アルミ・グレー	ホワイト	クランプ式	1.1	B	90日	5744162393	77,000	84,700
LED 10W 2700K	ブラック	ブラック	ベース付	4.8	A	10日	5744164757	86,000	94,600
LED 10W 2700K	ホワイト	ホワイト	ベース付	4.8	A	10日	5744164744	86,000	94,600
LED 10W 2700K	ライト・アルミ・グレー	ホワイト	ベース付	4.8	A	10日	5744162348	86,000	94,600
LED 10W 3000K	ブラック	ブラック	ピン差込式 Φ10 mm	1	B	90日	5744164854	75,000	82,500
LED 10W 3000K	ブラック	ブラック	ピン差込式 Φ40 mm	1	B	90日	5744164980	79,000	86,900
LED 10W 3000K	ブラック	ブラック	クランプ式	1.1	B	90日	5744164812	77,000	84,700
LED 10W 3000K	ブラック	ブラック	ベース付	4.8	A	10日	5744164773	86,000	94,600
LED 10W 3000K	ホワイト	ホワイト	ピン差込式 Φ10 mm	1	B	90日	5744164841	75,000	82,500
LED 10W 3000K	ホワイト	ホワイト	ピン差込式 Φ40 mm	1	B	90日	5744164993	79,000	86,900
LED 10W 3000K	ホワイト	ホワイト	クランプ式	1.1	B	90日	5744164809	77,000	84,700
LED 10W 3000K	ホワイト	ホワイト	ベース付	4.8	A	10日	5744164760	86,000	94,600
LED 10W 3000K	ライト・アルミ・グレー	ホワイト	ピン差込式 Φ10 mm	1	B	90日	5744165882	75,000	82,500
LED 10W 3000K	ライト・アルミ・グレー	ホワイト	ピン差込式 Φ40 mm	1	B	90日	5744165992	79,000	86,900
LED 10W 3000K	ライト・アルミ・グレー	ホワイト	クランプ式	1.1	B	90日	5744165866	77,000	84,700
LED 10W 3000K	ライト・アルミ・グレー	ホワイト	ベース付	4.8	A	10日	5744165905	86,000	94,600
オプションパーツ					製品区分*	納期**	製品番号	税抜価格 (円)	税込価格 (円)
NJPテーブル / スペアパーツ: クランプ ブラック					A	70日	5744164715	7,000	7,700
NJPテーブル / スペアパーツ: クランプ ホワイト					A	70日	5744164702	7,000	7,700
NJPテーブル / スペアパーツ: クランプ ライト・アルミ・グレー					A	70日	5744165824	7,000	7,700
NJPテーブル / スペアパーツ: ピン Φ10					A	70日	5744164728	5,000	5,500
NJPテーブル / スペアパーツ: ピン Φ40					A	70日	5744165170	9,000	9,900
NJPテーブル / スペアパーツ: ベース ブラック					A	70日	5744164692	16,000	17,600
NJPテーブル / スペアパーツ: ベース ホワイト					A	70日	5744164689	16,000	17,600
NJPテーブル / スペアパーツ: ベース ライト・アルミ・グレー					A	70日	5744165808	16,000	17,600

\* 製品区分 S:A:レジデンシャル B:プロフェッショナル

\*\* 納期は通常時の目安です。生産および在庫状況によってさらに日数がかかる場合があります。

LEDのワット数など、製品データや仕様は技術の進歩にともない変更する場合がございます。電球型LEDを同梱の場合は質量に含まれません。

# NJP ミニ テーブル

## テーブルランプ

デザイン: nendo

**コンセプト:** 眩しさのない直接光でテーブル面を照らし、ワークスペースに快適な光を提供します。ヘッド後部の開口部から洩れる光が、アームの一部を照らします。シェードのフォルムは光の向きと広がりを表しています。内側をマットホワイトに塗装したシェードは柔らかい間接光も生み、目に快適な光をつくれます。15-100%の無段階調光機能付。4時間/8時間のタイマー機能付。

**色/仕上:** ソフト・ピンク、トープ、ブラック、ベトロール・ブルー、ホワイト、ライト・アルミ・グレー、またはローズブラウン。

**材質:** ヘッドおよびアーム: アルミ、ベース: スティール。

**取付:** 2.5mの白または黒色コード、コードの先端に分離式LEDドライバー付属。ヘッド部分にスイッチ、15-100%無段階調光、4時間/8時間のタイマー機能付。

**質量:** 2.9 kg。

**保護クラス:** IP20, 屋内用。

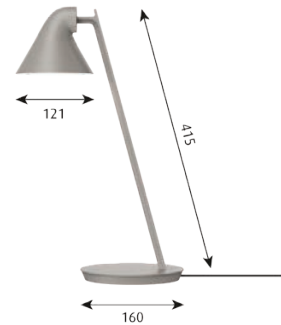

ランプ	色/仕上	コード	質量 (kg)	製品区分*	納期**	製品番号	税抜価格 (円)	税込価格 (円)
LED 10W 2700K	ソフト・ピンク	ホワイト	2.9	A	10日	5744168164	75,000	82,500
LED 10W 2700K	トープ	ブラック	2.9	A	10日	5744168177	75,000	82,500
LED 10W 2700K	ブラック	ブラック	2.9	A	10日	5744168122	75,000	82,500
LED 10W 2700K	ベトロール・ブルー	ブラック	2.9	A	10日	5744168180	75,000	82,500
LED 10W 2700K	ホワイト	ホワイト	2.9	A	10日	5744168135	75,000	82,500
LED 10W 2700K	ライト・アルミ・グレー	ブラック	2.9	A	10日	5744168148	75,000	82,500
LED 10W 2700K	ローズ・ブラウン	ブラック	2.9	A	10日	5744168151	75,000	82,500

\* 製品区分 S:A:レジデンシャル B:プロフェッショナル

\*\* 納期は通常時の目安です。生産および在庫状況によってさらに日数がかかる場合があります。

LEDのワット数など、製品データや仕様は技術の進歩にともない変更する場合がございます。電球型LEDを同梱の場合は質量に含まれません。

# PH 2/1 テーブル

## テーブルランプ

デザイン: ポール・ヘニングセン

**コンセプト:** PHシリーズ最小のテーブルランプ。デスクやテーブル、部屋のコーナーなど、いろいろな場所に光のエリアをつくり、部屋に美しさと品位を与える名作です。眩しさを取り除き、光をテーブル面と上方の空間に広げるという機能にもとづいたタイムレス・デザインであるため、どのようなスタイルの空間にも調和します。第一級のクラフツマンシップによって製造されています。

**色/仕上:** 乳白ガラス、内面フロスト仕上、シルヴァー・クロームメッキ、ブラック・メタライズド、または真鍮メタライズド。

**材質:** シェード: 三層吹きガラス、トッププレート、支柱およびベース: 真鍮。

**取付:** 3mの黒色コード(真鍮メタライズドは白色コード)、中間スイッチ付、ランプ位置調整可能。

**質量:** 1.3 kg。

**保護クラス:** IP20、屋内用。



ランプ	色/仕上	コード	質量 (kg)	製品区分*	納期**	製品番号	税抜価格 (円)	税込価格 (円)
G9 LED電球(白熱電球25W相当)	シルヴァー・クローム	ブラック	1.3	A	10日	5744903895	125,000	137,500
G9 LED電球(白熱電球25W相当)	ブラック・メタライズド	ブラック	1.3	A	10日	5744903811	140,000	154,000
G9 LED電球(白熱電球25W相当)	真鍮メタライズド	ホワイト	1.3	A	10日	5744901787	140,000	154,000
スペアパーツ				製品区分*	納期**	製品番号	税抜価格 (円)	税込価格 (円)
PH 2/1 / スペアパーツ: アッパーシェード				A	10日	5741084937	46,000	50,600
PH 2/1 / スペアパーツ: ミドルシェード				A	10日	5741084940	29,000	31,900
PH 2/1 / スペアパーツ: ボトムシェード				A	10日	5741084953	26,000	28,600

\* 製品区分 S:A:レジデンシャル B:プロフェッショナル

\*\* 納期は通常時の目安です。生産および在庫状況によってさらに日数がかかる場合があります。

LEDのワット数など、製品データや仕様は技術の進歩にともない変更する場合がございます。電球型LEDを同梱の場合は質量に含みません。

適合LED電球、白熱電球については当社ウェブサイトをご覧ください。

# PH 2/1 ポータブル

## テーブルランプ

デザイン: ポール・ヘニングセン

**コンセプト:** PHシリーズ最小の充電式のポータブルランプ。デスクやテーブルにかざらず、書棚など、いろいろな場所に光のエリアをつくり、部屋に美しさと品位を与える名作です。眩しさを取り除き、光をテーブル面と上方の空間に広げるという機能にもとづいたタイムレス・デザインであるため、どのようなスタイルの空間にも調和します。

**色/仕上:** 乳白ガラス、内面フロスト仕上、シルヴァー・クロームメッキ、または真鍮メタライズド。

**材質:** シェード: 乳白ハンドメイド三層吹きガラス、支柱およびベース: 真鍮。

**取付:** 付属のUSBケーブルでパソコンまたは市販のUSB対応ACアダプター(出力2A以上)から充電。市販のワイヤレス充電器(Qi規格)に対応。無段階調光または100%/45%/20%/5%の4段階調光の切り替え式。USB充電式コードレス。

**質量:** 1.3 kg。

**保護クラス:** IP44。屋内および屋外でも使用可能。

**注記:** D2W: Dim to Warmの略、明るさにより色温度が変わる調光機能

\*発売予定。



ランプ	色/仕上	質量 (kg)	製品区分*	納期**	製品番号	税抜価格 (円)	税込価格 (円)
組込式LED 2.8W 1800-2700K D2W	シルヴァー・クローム	1.3	A	10日	5744170437	171,000	188,100
組込式LED 2.8W 1800-2700K D2W	真鍮メタライズド	1.3	A	10日	5744170424	189,000	207,900
スペアパーツ			製品区分*	納期**	製品番号	税抜価格 (円)	税込価格 (円)
PH 2/1 / スペアパーツ: アップパーシェード			A	10日	5741084937	46,000	50,600
PH 2/1 / スペアパーツ: ミドルシェード			A	10日	5741084940	29,000	31,900
PH 2/1 / スペアパーツ: ボトムシェード			A	10日	5741084953	26,000	28,600

\* 製品区分 S:A:レジデンシャル B:プロフェッショナル

\*\* 納期は通常時の目安です。生産および在庫状況によってさらに日数がかかる場合があります。

LEDのワット数など、製品データや仕様は技術の進歩にともない変更する場合がございます。電球型LEDを同梱の場合は質量に含みません。



# PH 3/2 テーブル

## テーブルランプ

デザイン: ポール・ヘニングセン

コンセプト: 1927年に発表されたテーブルランプ。対数螺旋という曲線をかたちどったシェードを3枚組み合わせています。電球のフィラメントを螺旋の起点に置くと眩しいグレアが消え、同時にシェードが効率良く光を反射してテーブル上を明るくする、機能的デザインです。インテリアのスタイルにかかわらず、すべてのスタイルの空間にフィットします。1998年に復刻発売。

色/仕上: 乳白ガラス、内面フロスト仕上、シルヴァー・クロームメッキ、ブラック・メタライズド、または真鍮メタライズド。

材質: シェード: 三層吹きガラス、トッププレート、支柱およびベース: 真鍮。

取付: ランプ位置調整可能、中間スイッチ付3.3m黒色コード(真鍮メタライズドは白色コード)。

質量: 2.5 kg。

保護クラス: IP20, 屋内用。



ランプ	色/仕上	コード	質量 (kg)	製品区分*	納期**	製品番号	税抜価格 (円)	税込価格 (円)
E17 LED電球(白熱電球40W相当)	シルヴァー・クローム	ブラック	2.5	A	10日	5744903264	179,000	196,900
E17 LED電球(白熱電球40W相当)	ブラック・メタライズド	ブラック	2.5	A	10日	5744901499	196,000	215,600
E17 LED電球(白熱電球40W相当)	真鍮メタライズド	ホワイト	2.5	A	10日	5744901813	196,000	215,600
スペアパーツ				製品区分*	納期**	製品番号	税抜価格 (円)	税込価格 (円)
PH 3/2 / スペアパーツ: アップーシェード(テーブルランプ用)				A	10日	5741481585	50,000	55,000
PH 3/2 / スペアパーツ: ミドルシェード				A	10日	5741481598	32,000	35,200
PH 3/2 / スペアパーツ: ボトムシェード				A	10日	5741481608	27,000	29,700

\* 製品区分 S:A:レジデンシャル B:プロフェッショナル

\*\* 納期は通常時の目安です。生産および在庫状況によってさらに日数がかかる場合があります。

LEDのワット数など、製品データや仕様は技術の進歩にともない変更する場合がございます。電球型LEDを同梱の場合は質量に含みません。

適合LED電球、白熱電球については当社ウェブサイトをご覧ください。

# PH 3<sup>1</sup>/<sub>2</sub>-2<sup>1</sup>/<sub>2</sub> グラステーブル

## テーブルランプ

デザイン: ポール・ヘニングセン

**コンセプト:** 1928年に発表したヘニングセンのオリジナルデザインにもとづく復刻テーブルランプ。照明デザイン史に輝く“3枚シェードのPHランプ”は、どんなスタイルのインテリアに設置しても風格あるステイトメントとなります。シェードはハンドメードの乳白吹きガラス製。真鍮製のベースと支柱はシルヴァー・クロームとブラック・メタライズド、真鍮メタライズドの3種。極めて精度の高いディテールは、クラフトマンシップの証しです。室内に美しさを生みだす、100%グレア・フリーの照明。

**色/仕上:** 乳白ガラス、内面フロスト仕上。シルヴァー・クロームメッキ、ブラック・メタライズド、または真鍮メタライズド。

**材質:** シェード: 三層吹きガラス、トッププレート、支柱およびベース: 真鍮。

**取付:** 3.3mの黒色コード(真鍮メタライズドは白色コード)、中間スイッチ付、ランプ位置調整可能。

**質量:** 3.3 kg。

**保護クラス:** IP20, 屋内用。



ランプ	色/仕上	コード	質量 (kg)	製品区分*	納期**	製品番号	税抜価格 (円)	税込価格 (円)
E17 LED電球(白熱電球60W相当)	シルヴァー・クローム	ブラック	3.3	A	90日	5744903824	211,000	232,100
E17 LED電球(白熱電球60W相当)	ブラック・メタライズド	ブラック	3.3	A	90日	5744903840	230,000	253,000
E17 LED電球(白熱電球60W相当)	真鍮メタライズド	ホワイ	3.3	A	90日	5744901855	230,000	253,000
スベアパーツ				製品区分*	納期**	製品番号	税抜価格 (円)	税込価格 (円)
PH 3 <sup>1</sup> / <sub>2</sub> -2 <sup>1</sup> / <sub>2</sub> / スベアパーツ: アッパーシェード				A	10日	5744162267	67,000	73,700
PH 3 <sup>1</sup> / <sub>2</sub> -2 <sup>1</sup> / <sub>2</sub> / スベアパーツ: ミドルシェード				A	10日	5744162241	46,000	50,600
PH 3 <sup>1</sup> / <sub>2</sub> -2 <sup>1</sup> / <sub>2</sub> / スベアパーツ: ボトムシェード				A	10日	5744162254	39,000	42,900

\* 製品区分 S:A:レジデンシャル B:プロフェッショナル

\*\* 納期は通常時の目安です。生産および在庫状況によってさらに日数がかかる場合があります。

LEDのワット数など、製品データや仕様は技術の進歩にともない変更する場合がございます。電球型LEDを同梱の場合は質量に含みません。

適合LED電球、白熱電球については当社ウェブサイトをご覧ください。

# PH 3<sup>1</sup>/<sub>2</sub>-2<sup>1</sup>/<sub>2</sub> テーブル

## テーブルランプ

デザイン: ポール・ヘニングセン

**コンセプト:** 1928年に発表したヘニングセンのオリジナルデザインにもとづく復刻テーブルランプ。照明デザイン史に輝く“3枚シェードのPHランプ”は、どんなスタイルのインテリアに設置しても風格あるステイトメントとなります。トップシェードはアルミ製で、ホワイト、イエロー、レッド、グリーンの4色の塗装仕上げ。ミドルとボトムシェードはハンドメイドの乳白吹きガラス製。真鍮製のベースと支柱は“シルクマット・ブラウン”塗装で、当時の真鍮ヴァーニッシュ仕上げに近い質感を現代の塗装技術で再現したものです。極めて精度の高いディテールは、クラフトマンシップの証しです。室内に美しさを生みだす、100%グレア・フリーの照明。

**色/仕上:** ホワイト、イエロー、レッド、グリーンの4色(トップシェード)、トップシェード内面は白色塗装。乳白ガラス(ミドル、ボトムシェード)、シルクマット・ブラウン塗装(支柱、ベース、トッププレート)。

**材質:** シェード: アルミ、三層吹きガラス、トッププレート、支柱およびベース: 真鍮。

**取付:** 3.3mの黒色コード、中間スイッチ付、ランプ位置調整可能。

**質量:** 2.7 kg。

**保護クラス:** IP20, 屋内用。



ランプ	色/仕上	コード	質量 (kg)	製品区分*	納期**	製品番号	税抜価格 (円)	税込価格 (円)
E17 LED電球(白熱電球60W相当)	イエロー	ブラック	2.7	A	90日	5744902689	205,000	225,500
E17 LED電球(白熱電球60W相当)	グリーン	ブラック	2.7	A	90日	5744902692	205,000	225,500
E17 LED電球(白熱電球60W相当)	ホワイト	ブラック	2.7	A	90日	5744902676	205,000	225,500
E17 LED電球(白熱電球60W相当)	レッド	ブラック	2.7	A	90日	5744902663	205,000	225,500
スペアパーツ				製品区分*	納期**	製品番号	税抜価格 (円)	税込価格 (円)
PH 3 <sup>1</sup> / <sub>2</sub> -2 <sup>1</sup> / <sub>2</sub> / スペアパーツ: ミドルシェード				A	10日	5744162241	46,000	50,600
PH 3 <sup>1</sup> / <sub>2</sub> -2 <sup>1</sup> / <sub>2</sub> / スペアパーツ: ボトムシェード				A	10日	5744162254	39,000	42,900

\* 製品区分 S:A:レジデンシャル B:プロフェッショナル

\*\* 納期は通常時の目安です。生産および在庫状況によってさらに日数がかかる場合があります。

LEDのワット数など、製品データや仕様は技術の進歩にともない変更する場合がございます。電球型LEDを同梱の場合は質量に含みません。

適合LED電球、白熱電球については当社ウェブサイトをご覧ください。

# PH 4/3 テーブル

## テーブルランプ

デザイン: ポール・ヘニングセン

コンセプト: マット塗装された3枚のメタルシェードは対数螺旋のカーブをかたちどったもので、柔らかく、かつ十分な光を下方に集めるため、デスクライト、読書用ライトに最適です。1967年発売以来のロングセラーとなっている、美しいテーブルランプです。

色/仕上: 白色塗装、マット仕上、光沢クロームメッキ。

材質: シェード: アルミ、トライアングルピース: 高圧成型ペークライト、支柱: スティール、ベース: 真鍮。

取付: 3.9mの黒色コード、中間スイッチ付。

質量: 2 kg。

保護クラス: IP20, 屋内用。



ランプ	色/仕上	コード	質量 (kg)	製品区分*	納期**	製品番号	税抜価格 (円)	税込価格 (円)
E17 LED電球 (白熱電球60W相当)	ホワイト	ブラック	2	A	90日	5744904519	154,000	169,400

\* 製品区分 S:A:レジデンシャル B:プロフェッショナル

\*\* 納期は通常時の目安です。生産および在庫状況によってさらに日数がかかる場合があります。

LEDのワット数など、製品データや仕様は技術の進歩にともない変更する場合がございます。電球型LEDを同梱の場合は質量に含みません。

適合LED電球、白熱電球については当社ウェブサイトをご覧ください。

# PH 4<sup>1</sup>/<sub>2</sub>-3<sup>1</sup>/<sub>2</sub> グラステーブル

## テーブルランプ

デザイン: ポール・ヘニングセン

**コンセプト:** 1920年代末のクラシックなPHランプを格調高くリ・デザインしたものです。光の質の高さは比類なく、室内に上質な空間をもたらします。光源が発する光は、フロスト加工されたシェード内面で柔らかく反射され、効率よく下方に向けられるので、デスクランプとしても最適です。上方へは美しい透過光が広がり、部屋を豊かな光の雰囲気満たします。1990年のリ・デザイン時、発光面積が大きいフロスト電球の眩しさを和らげるため、ブルーグレーに塗装された2枚の内部リフレクターを付け加えました。

色/仕上: 乳白ガラス、内面フロスト仕上、光沢クロームメッキ。

材質: シェード: 三層吹きガラス、内部リフレクター: アルミ、ブルーグレー色塗装。  
ベース及びトッププレート: 真鍮、支柱: スティール。

取付: 2.5mの黒色コード、本体スイッチ、使用電球の大きさに応じてランプ位置調整可能。

質量: 10 kg。

保護クラス: IP20, 屋内用。



ランプ	色/仕上	コード	質量 (kg)	製品区分*	納期**	製品番号	税抜価格 (円)	税込価格 (円)
E26 LED電球 (白熱電球100W相当)	シルヴァー・クローム	ブラック	10	A	90日	5744901761	512,000	563,200
スベアパーツ				製品区分*	納期**	製品番号	税抜価格 (円)	税込価格 (円)
PH 4 <sup>1</sup> / <sub>2</sub> -3 <sup>1</sup> / <sub>2</sub> / スベアパーツ: アッパーシェード				A	70日	5744610722	219,000	240,900
PH 4 <sup>1</sup> / <sub>2</sub> -3 <sup>1</sup> / <sub>2</sub> / スベアパーツ: ミドルシェード				A	70日	5744610612	94,000	103,400
PH 4 <sup>1</sup> / <sub>2</sub> -3 <sup>1</sup> / <sub>2</sub> / スベアパーツ: ボトムシェード				A	70日	5744610625	70,000	77,000

\* 製品区分 S:A:レジデンシャル B:プロフェッショナル

\*\* 納期は通常時の目安です。生産および在庫状況によってさらに日数がかかる場合があります。

LEDのワット数など、製品データや仕様は技術の進歩にともない変更する場合がございます。電球型LEDを同梱の場合は質量に含まれません。

適合LED電球、白熱電球については当社ウェブサイトをご覧ください。

# VL ス튜디오 テーブル/フロア

## テーブルランプ、フロアランプ

デザイン: ヴィルヘルム・ラウリツェン

コンセプト: グレア・フリーの心地よい快適な光を拡散します。この三層吹きガラスは、外側と内側の層に光沢ある透明ガラスを用い、真ん中の乳白ガラス層をサンドイッチしています。

色/仕上: ブラック、真鍮(ラッカー仕上または無塗装)。

材質: シェード: 三層乳白吹きガラス, 本体: アルミまたは真鍮(ラッカー仕上または無塗装)。

取付: 2.5mの白または黒色コード, 中間スイッチ付。

質量: ブラック: 1.1kg, 3.3kg, 6.7kg, 真鍮: 1.3kg, 3.8kg, 7.9kg。

保護クラス: IP20, 屋内用

注記: 表面加工されていない真鍮は、時間の経過とともに表面が変色し、風合いが出ます。

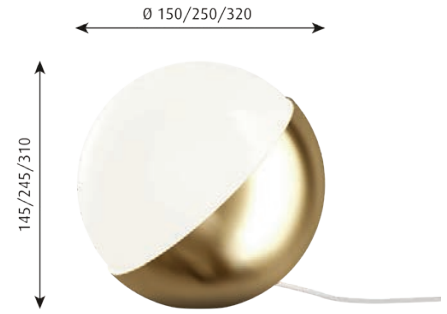

サイズ	ランプ	色/仕上	コード	質量 (kg)	製品区分*	納期**	製品番号	税抜価格 (円)	税込価格 (円)
φ150	G9 LED電球(白熱電球25W相当)	ブラック	ブラック	1.1	A	10日	5744907862	58,000	63,800
φ150	G9 LED電球(白熱電球25W相当)	真鍮(ラッカー仕上)	ホワイト	1.3	A	10日	5744908007	76,000	83,600
φ150	G9 LED電球(白熱電球25W相当)	真鍮(無塗装)	ホワイト	1.3	A	10日	5744907901	76,000	83,600
φ250	E26 LED電球(白熱電球60W相当)	ブラック	ブラック	3.3	A	10日	5744907943	79,000	86,900
φ250	E26 LED電球(白熱電球60W相当)	真鍮(ラッカー仕上)	ホワイト	3.8	A	10日	5744908010	122,000	134,200
φ250	E26 LED電球(白熱電球60W相当)	真鍮(無塗装)	ホワイト	3.8	A	10日	5744907985	122,000	134,200
φ320	E26 LED電球(白熱電球100W相当)	ブラック	ブラック	6.7	A	10日	5744908065	119,000	130,900
φ320	E26 LED電球(白熱電球100W相当)	真鍮(ラッカー仕上)	ホワイト	7.9	A	10日	5744908023	168,000	184,800
φ320	E26 LED電球(白熱電球100W相当)	真鍮(無塗装)	ホワイト	7.9	A	10日	5744908117	168,000	184,800
スเปーパーツ					製品区分*	納期**	製品番号	税抜価格 (円)	税込価格 (円)
VL ス튜디오 テーブル/フロア / ガラス φ150					A	10日	5743151868	17,000	18,700
VL ス튜디오 テーブル/フロア / ガラス φ250					A	10日	5744167851	28,000	30,800
VL ス튜디오 テーブル/フロア / ガラス φ320					A	10日	5744167864	47,000	51,700

\* 製品区分 S:A:レジデンシャル B:プロフェッショナル

\*\* 納期は通常時の目安です。生産および在庫状況によってさらに日数がかかる場合があります。

LEDのワット数など、製品データや仕様は技術の進歩にともない変更する場合がございます。電球型LEDを同梱の場合は質量に含みません。

適合LED電球、白熱電球については当社ウェブサイトをご覧ください。

# VL38 テーブル

## テーブルランプ

デザイン: ヴィルヘルム・ラウリッツェン

コンセプト: タイムレスで有機的なフォルムのシェードとベースに、無塗装・ヘアライン仕上げの真鍮製アームを使用したデスクランプ。1938年にデンマーク放送局(ラジオハウス)のために製作された歴史的ランプの復刻シリーズです。シェードとアームは上下に可動し、光の向きを調整することができます。100%と50%の2段階調光機能付。

色/仕上: ホワイトまたはブラック、粉体塗装。

材質: シェード:アルミ、アーム:真鍮、無塗装、ヘアライン仕上、ベース:キャストアルミ。

取付: 3.3m白色コード、コードの先端に分離式LEDドライバー付属、ベース部にスイッチ、100%と50%の2段階調光、4時間/8時間のタイマー機能付。

質量: 2.2 kg。

保護クラス: IP20、屋内用

注記: 真鍮部分は無塗装です。その表面は時の経過とともに変化し風合いをおびていきます。開梱時すでに変色・斑点などが見られる場合がありますが、それは素材本来の性質であり、製品不良ではございません。



ランプ	色/仕上	コード	質量 (kg)	製品区分*	納期**	製品番号	税抜価格 (円)	税込価格 (円)
LED 10W 2700K	ブラック	ブラック	2.2	A	10日	5744163211	88,000	96,800
LED 10W 2700K	ホワイト	ホワイト	2.2	A	10日	5744162322	88,000	96,800

\* 製品区分 S:A:レジデンシャル B:プロフェッショナル

\*\* 納期は通常時の目安です。生産および在庫状況によってさらに日数がかかる場合があります。

LEDのワット数など、製品データや仕様は技術の進歩にともない変更する場合がございます。電球型LEDを同梱の場合は質量に含まれません。

# Yuh テーブル

## テーブルランプ

デザイン: ガムフラテーション

**コンセプト:** 眩しさを抑え、光を下方に広げます。シェードは傾斜、回転、上下移動するフレキシブルなメカニクを備え、理想的な位置に光を向けることが可能なため、リビングルームやワークスペース等で効果を発揮します。また、上部の細い開口部からもソフトな光を発します。LEDは15-100%で調光可能で、タイマー機能も備えています。

**色/仕上:** ホワイトまたはブラック、塗装仕上、真鍮/大理石タイプ:真鍮、ヘアライン(クリアラッカー)仕上、大理石はマット仕上。

**材質:** シェード:ダイキャストアルミ(塗装仕上)、支柱:押出成形真鍮(塗装仕上またはクリアラッカー仕上)、ベース:ダイキャストアルミ(塗装仕上)または大理石(マット仕上)、大理石:イタリア産ネロマルギア(ブラック)またはピアンコカララ(ホワイト)。

**取付:** 2.5m白または黒色コード、コードの先端に分離式LEDドライバー付属、支柱トップ部分にスイッチ、15-100%無段階調光、4時間/8時間のタイマー機能付。

**質量:** 3.6kg, 4kg。

**保護クラス:** IP20, 屋内用



ランプ	色/仕上	コード	ベース	質量 (kg)	製品区分*	納期**	製品番号	税抜価格 (円)	税込価格 (円)
LED 10W 2700K	ブラック	ブラック	ブラック	3.6	A	90日	5744612555	101,000	111,100
LED 10W 2700K	ホワイト	ホワイト	ホワイト	3.6	A	90日	5744612568	101,000	111,100
LED 10W 2700K	真鍮 / ブラック	ブラック	黒色大理石	4	A	10日	5744162652	119,000	130,900
LED 10W 2700K	真鍮 / ホワイト	ホワイト	白色大理石	4	A	10日	5744162665	119,000	130,900

\* 製品区分 S:A:レジデンシャル B:プロフェッショナル

\*\* 納期は通常時の目安です。生産および在庫状況によってさらに日数がかかる場合があります。

LEDのワット数など、製品データや仕様は技術の進歩にともない変更する場合がございます。電球型LEDを同梱の場合は質量に含まれません。



# カイレン テーブル

## テーブルランプ

デザイン: BIGアイディアズ

**コンセプト:** カイレンテーブルは カイレンペンダント(Ø175)に基づき設計されました。同サイズのシェードを使用していますが、テーブルランプは、支柱がディフューザーのデザインに変化を与え、ペンダントとは異なる幾何学的な曲線を生成しています。テーブルランプはベースタイプまたはピン差込式による取付が可能で、ワークスペースなどで複数台のランプを列状に配置しても、書斎やホームオフィスでも作業灯に適しています。ベースまたはピン差込部分に組み込まれた電源および調光スイッチが、照明器具に洗練された印象を醸成します。

色/仕上: ホワイトまたはブラック。

材質: シェード: アルミ, ディフューザー: 射出成型ポリカーボネート, ベース: アルミ, 取付部本体: アルミ。

取付: 2.4mのプラグ付きコード, コードの先端に分離式LEDドライバー付属。  
設置タイプは、ベース式、ピン差込式の2通り, ベース部分にスイッチ, 無段階調光。

質量: ベース式: 1.5kg, ピン差込式: 0.7kg。

保護クラス: IP20, 屋内用。

注記: D2W: Dim to Warmの略, 明るさにより色温度が変わる調光機能  
(100%点灯時2700K~15%点灯時2000K)



ランプ	色/仕上	コード	取付	質量 (kg)	製品区分*	納期**	製品番号	税抜価格 (円)	税込価格 (円)
LED 8.5W 2700-2000K D2W	ブラック	ブラック	ベース付	1.5	B	60日	5744166810	64,000	70,400
LED 8.5W 2700-2000K D2W	ホワイト	ホワイト	ベース付	1.5	B	60日	5744166807	64,000	70,400
LED 8.5W 3000K	ブラック	ブラック	ベース付	1.5	B	90日	5744167738	64,000	70,400
LED 8.5W 3000K	ホワイト	ホワイト	ベース付	1.5	B	90日	5744167741	64,000	70,400
LED 8.5W 2700-2000K D2W	ブラック	ブラック	ピン差込式	0.7	B	90日	5744166836	64,000	70,400
LED 8.5W 2700-2000K D2W	ホワイト	ホワイト	ピン差込式	0.7	B	90日	5744166823	64,000	70,400
LED 8.5W 3000K	ブラック	ブラック	ピン差込式	0.7	B	90日	5744167712	64,000	70,400
LED 8.5W 3000K	ホワイト	ホワイト	ピン差込式	0.7	B	90日	5744167725	64,000	70,400

\* 製品区分 S:A:レジデンシャル B:プロフェッショナル

\*\* 納期は通常時の目安です。生産および在庫状況によってさらに日数がかかる場合があります。

LEDのワット数など、製品データや仕様は技術の進歩にともない変更する場合がございます。電球型LEDを同梱の場合は質量に含まれません。

# パンテラ 400 テーブル

## テーブルランプ

デザイン: ヴァーナー・パントン

**コンセプト:** 均整の取れた彫刻的でタイムレスなフォルムは、パントン特有のデザインです。アクリル製の半球形シェードが柔らかい拡散光を周囲の空間にひろげます。シェード先端とその内部のトランペット形ソケットカバー先端を結ぶ延長線上に電球のフィラメント部分がくるようデザインされており、パントンと個人的にも親しかったポール・ヘニングセンのランプデザインの影響がうかがえます。1971年発表。

色/仕上: オパール・ホワイト。

材質: シェード: 高圧成型アクリル, トップナット: 真鍮、クロームメッキ, ベース: ABS樹脂。

取付: 2mの白色コード, 中間スイッチ。

質量: 2.5 kg。

保護クラス: IP20, 屋内用。



ランプ	色/仕上	コード	質量 (kg)	製品区分*	納期**	製品番号	税抜価格 (円)	税込価格 (円)
E26 LED電球(白熱電球60W相当)	オパール・ホワイト	ホワイト	2.6	A	10日	5744916497	119,000	130,900
スペアパーツ				製品区分*	納期**	製品番号	税抜価格 (円)	税込価格 (円)
パンテラ 400 テーブル / シェード				A	10日	5744167505	32,000	35,200

\* 製品区分 S:A:レジデンシャル B:プロフェッショナル

\*\* 納期は通常時の目安です。生産および在庫状況によってさらに日数がかかる場合があります。

LEDのワット数など、製品データや仕様は技術の進歩にともない変更する場合がございます。電球型LEDを同梱の場合は質量に含みません。

適合LED電球、白熱電球については当社ウェブサイトをご覧ください。

# パンテラ 320 テーブル

## テーブルランプ

デザイン: ヴァーナー・パントン

**コンセプト:** タイムレスな幾何学的フォルムのテーブルランプ「パンテラ 400 テーブル」と小ぶりの「パンテラ 250 テーブル」の中間サイズです。半球形シェードがグレア・フリーの柔らかい拡散光を周囲の空間にひろげます。下向きの光が支柱とトランペット型のベース部分で反射され、心地よい雰囲気を作り出します。

**色/仕上:** オパール・ホワイト、シルヴァー・クローム、オパール・グレー、または真鍮メタライズド。

**材質:** シェード:アクリルまたはスチール、ベースと本体:キャストアルミ、ランプカバー:アクリル。

**取付:** 2.5m白または黒色コード、中間スイッチ。

**質量:** 1.5 kg。

**保護クラス:** IP20、屋内用。



ランプ	色/仕上	コード	質量 (kg)	製品区分*	納期**	製品番号	税抜価格 (円)	税込価格 (円)
E17 LED電球(白熱電球60W相当)	オパール・グレー	ブラック	1.5	A	10日	5744908418	109,000	119,900
E17 LED電球(白熱電球60W相当)	シルヴァー・クローム	ブラック	1.5	A	10日	5744918068	121,000	133,100
E17 LED電球(白熱電球60W相当)	オパール・ホワイト	ホワイト	1.5	A	10日	5744918013	92,000	101,200
E17 LED電球(白熱電球60W相当)	真鍮メタライズド	ホワイト	1.5	A	10日	5744918110	146,000	160,600
スベアパーツ				製品区分*	納期**	製品番号	税抜価格 (円)	税込価格 (円)
パンテラ 320 テーブル / シェード オパール・ホワイト				A	10日	5744167615	19,000	20,900
パンテラ 320 テーブル / シェード オパール・グレー				A	10日	5744168041	28,000	30,800

\* 製品区分 S:A:レジデンシャル B:プロフェッショナル

\*\* 納期は通常時の目安です。生産および在庫状況によってさらに日数がかかる場合があります。

LEDのワット数など、製品データや仕様は技術の進歩にともない変更する場合がございます。電球型LEDを同梱の場合は質量に含まれません。

適合LED電球、白熱電球については当社ウェブサイトをご覧ください。

# パンテラ 250 テーブル

## テーブルランプ

デザイン: ヴァーナー・パントン

**コンセプト:** グレアフリーの柔らかいイルミネーションで部屋中を心地よさで満たします。金属製のシェードバージョンでは、光が下側に直接差し込み、ホワイトに塗装された内側のシェードと、トランペット型ステムからの反射が織りなすイルミネーションが落ち着いた雰囲気を出します。半透明のシェード、シェード内側から下側への反射、トランペット型ステムからの反射が織りなす効果により、オパールアクリル製シェードが拡散した心地よい光を出します。

**色/仕上:** ペール・ブルー、ペール・ローズ、コーラル、ホワイト、ブラック、オレンジ、オパール・ホワイト、シルヴァークローム、オパール・グレー、オパール・ペール・ローズ、オパール・ペール・ブルー、または真鍮メタライズド。

**材質:** シェード: スティールまたはアクリル、ベース: アルミ。

**取付:** 2.5m白または黒色コード、コードの先端に分離式LEDドライバー付属、中間スイッチ、調光機能付、4時間/8時間のタイマー機能付。

**質量:** 1.2 kg、オパール・ホワイトタイプ: 1 kg。

**保護クラス:** IP20、屋内用。

**注記:** 新製品のため未確定情報を含みます。



ランプ	色/仕上	コード	質量 (kg)	製品区分*	納期**	製品番号	税抜価格 (円)	税込価格 (円)
LED 10W 2700K	オパール・ペール・ローズ	ホワイト	1	A	10日	5744612872	76,000	83,600
LED 10W 2700K	オパール・ペール・ブルー	ホワイト	1	A	10日	5744170505	76,000	83,600
LED 10W 2700K	オパール・グレー	ブラック	未定	A	10日	5744168038	83,000	91,300
LED 10W 2700K	オレンジ	ブラック	1.2	A	90日	5744162474	71,000	78,100
LED 10W 2700K	シルヴァークローム	ブラック	1.2	A	10日	5744162555	95,000	104,500
LED 10W 2700K	オパール・ホワイト	ホワイト	1	A	10日	5744162461	71,000	78,100
LED 10W 2700K	ブラック	ブラック	1.2	A	90日	5744162432	71,000	78,100
LED 10W 2700K	ホワイト	ホワイト	1.2	A	90日	5744162513	71,000	78,100
LED 10W 2700K	真鍮メタライズド	ホワイト	1.2	A	10日	5744167110	117,000	128,700
LED 10W 2700K	ペール・ブルー	ブラック	1.2	A	10日	5744612649	71,000	78,100
LED 10W 2700K	ペール・ローズ	ホワイト	1.2	A	10日	5744162937	71,000	78,100
LED 10W 2700K	コーラル	ブラック	1.2	A	10日	5744612652	71,000	78,100
スเปアパーツ				製品区分*	納期**	製品番号	税抜価格 (円)	税込価格 (円)
パンテラ 250 テーブル / シェード	オパール・ペール・ローズ			A	10日	5744613075	24,000	26,400
パンテラ 250 テーブル / シェード	オパール・ホワイト			A	10日	5744166344	16,000	17,600
パンテラ 250 テーブル / シェード	オパール・グレー			A	10日	5744168054	20,000	22,000

\* 製品区分 S:A:レジデンシャル B:プロフェッショナル

\*\* 納期は通常時の目安です。生産および在庫状況によってさらに日数がかかる場合があります。

LEDのワット数など、製品データや仕様は技術の進歩にともない変更する場合がございます。電球型LEDを同梱の場合は質量に含まれません。

# パンテラ 250 ポータブル

## テーブルランプ

デザイン: ヴァーナー・パントン

**コンセプト:** 充電式のポータブルランプ。シェード内側から下側への反射やトランペット型ステムからの反射が織りなす効果により、オパール・アクリルのシェードから心地よい光を拡散します。

\*「パンテラ ミニ テーブル」は「パンテラ 250 テーブル」に製品名が変わり、新たに充電式のポータブルランプバージョン「パンテラ 250 ポータブル」が追加になりました。

色/仕上: オパール・ホワイト。

材質: シェード: アクリル, ベース: アルミ。

取付: 付属のUSBケーブルでパソコンまたは市販のUSB対応ACアダプターから充電。  
連続点灯時間: 100%点灯で約4~5時間, 100%/33%/10%の3段階調光。

質量: 0.9kg。

保護クラス: IP44, 屋内および屋外でも使用可能。

**注記:** 屋内および屋外でも使用可能(実験室の管理された条件下でテストを実施済みですが、防水性能、防塵性能は永続的に維持されるものではなく、通常の使用によって耐性が低下する可能性があります。また水濡れによる損傷は、保証の対象外となります。)。LED、バッテリー交換可(有償お預かり対応)。



ランプ	色/仕上	質量 (kg)	製品区分*	納期**	製品番号	税抜価格 (円)	税込価格 (円)
LED 4W 2700K	オパール・ホワイト	0.9	A	10日	5744612759	76,000	83,600

# パンテラ 160 ポータブル

## テーブルランプ

デザイン: ヴァーナー・パントン

**コンセプト:** このポータブルテーブルランプは、まぶしさのない、柔らかく快適な光を発します。アクリル製のシェードは、半球シェードからの拡散光と本体部分が発する反射光によって、優しく繊細な雰囲気を作りだします。メタル製のシェードは、光が下側に直接差し込み、白く塗装された内側のシェードと、トランペット型のステムからの反射が織りなすイルミネーションが、より落ち着いた雰囲気を出します。

\*「パンテラ ポータブル V2」から「パンテラ 160 ポータブル」に製品名が変わりました。

**色/仕上:** オパール・パール・ローズ、オパール・パール・ブルー、オパール・グレー、オパール・ホワイト、オレンジ、コーラル、ブラック、パール・ブルー、パール・ローズ、ホワイト。

**材質:** シェード: スティールまたはアクリル、ベース: アルミ。

**取付:** 付属のUSBケーブルでパソコンまたは市販のUSB対応ACアダプターから充電。市販のワイヤレス充電器(Qi規格)に対応、連続点灯時間:100%点灯で約4~5時間、100%/33%/10%の3段階調光。

**質量:** 0.45kg。

**保護クラス:** IP44。



ランプ	色/仕上	質量 (kg)	製品区分*	納期**	製品番号	税抜価格 (円)	税込価格 (円)
LED 2.5W 2700K	オパール・パール・ローズ	0.45	A	10日	5744612830	48,000	52,800
LED 2.5W 2700K	オパール・パール・ブルー	0.45	A	10日	5744170495	48,000	52,800
LED 2.5W 2700K	オパール・グレー	0.45	A	10日	5744168070	51,000	56,100
LED 2.5W 2700K	オパール・ホワイト	0.45	A	10日	5744166768	45,000	49,500
LED 2.5W 2700K	オレンジ	0.45	A	10日	5744612584	45,000	49,500
LED 2.5W 2700K	コーラル	0.45	A	10日	5744612623	45,000	49,500
LED 2.5W 2700K	ブラック	0.45	A	10日	5744612571	45,000	49,500
LED 2.5W 2700K	パール・ブルー	0.45	A	10日	5744612610	45,000	49,500
LED 2.5W 2700K	パール・ローズ	0.45	A	10日	5744162924	45,000	49,500
LED 2.5W 2700K	ホワイト	0.45	A	10日	5744612607	45,000	49,500
スペアパーツ			製品区分*	納期**	製品番号	税抜価格 (円)	税込価格 (円)
パンテラ 160 ポータブル / シェード	オパール・パール・ローズ		A	10日	5744613046	14,000	15,400
パンテラ 160 ポータブル / シェード	オパール・グレー		A	10日	5744168096	20,000	22,000
パンテラ 160 ポータブル / シェード	オパール・ホワイト		A	10日	5744166742	10,000	11,000

\* 製品区分 S:A:レジデンシャル B:プロフェッショナル

\*\* 納期は通常時の目安です。生産および在庫状況によってさらに日数がかかる場合があります。

LEDのワット数など、製品データや仕様は技術の進歩にともない変更する場合がございます。電球型LEDを同梱の場合は質量に含まれません。

# AJ フロア

## フロアランプ

デザイン: アーネ・ヤコブセン

コンセプト: 下方に向かって、明るい光を放ちます。シェードの角度を上下することで、光の向きを自由に調節できます。柔らかい反射光を生むため、シェードの内側は白色塗装されています。

色/仕上: ステンレス・ポリッシュ仕上、ホワイト、ブラック、ペール・ベトローリアム、ライト・グレー\*、ダーク・グレー\*、イエロー・オークル\*、オーバージーン(ナス色)\*、ミッドナイト・ブルー\*、ダーク・グリーン\*、ラスティー・レッド\*、エレクトリック・オレンジ、ソフト・レモン、ウォーム・サンド、ダスティ・ブルー、ウォーム・グレー。\*在庫限り

材質: シェード: スティールまたはステンレス、ベース: ダイキャスト垂鉛またはステンレス、支柱: スティールまたはステンレス。

取付: 3mのプラグ付き黒色コード(ホワイト、エレクトリック・オレンジ、ソフト・レモン、ウォーム・サンドは白コード)、フットスイッチ付。

質量: 3.5 kg。

保護クラス: IP20, 屋内用。

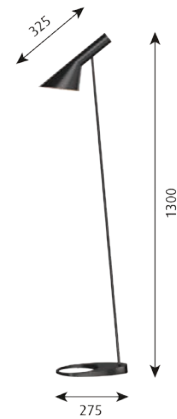

ランプ	色/仕上	コード	質量 (kg)	製品区分*	納期**	製品番号	税抜価格 (円)	税込価格 (円)
E26 LED電球(白熱電球60W相当)	エレクトリック・オレンジ	ホワイト	3.5	A	10日	5744909417	168,000	184,800
E26 LED電球(白熱電球60W相当)	ソフト・レモン	ホワイト	3.5	A	10日	5744909420	168,000	184,800
E26 LED電球(白熱電球60W相当)	ウォーム・サンド	ホワイト	3.5	A	10日	5744909433	168,000	184,800
E26 LED電球(白熱電球60W相当)	ダスティ・ブルー	ブラック	3.5	A	10日	5744909446	168,000	184,800
E26 LED電球(白熱電球60W相当)	ウォーム・グレー	ブラック	3.5	A	10日	5744909459	168,000	184,800
E26 LED電球(白熱電球60W相当)	イエロー・オークル	ブラック	3.5	A	90日	5744905806	168,000	184,800
E26 LED電球(白熱電球60W相当)	オーバージーン(ナス色)	ブラック	3.5	A	90日	5744905835	168,000	184,800
E26 LED電球(白熱電球60W相当)	ダーク・グリーン	ブラック	3.5	A	90日	5744905851	168,000	184,800
E26 LED電球(白熱電球60W相当)	ダーク・グレー	ブラック	3.5	A	90日	5744905848	168,000	184,800
E26 LED電球(白熱電球60W相当)	ブラック	ブラック	3.5	A	10日	5744905783	168,000	184,800
E26 LED電球(白熱電球60W相当)	ペール・ベトローリアム	ブラック	3.5	A	90日	5744905864	168,000	184,800
E26 LED電球(白熱電球60W相当)	ポリッシュ ステンレス	ブラック	3.5	A	90日	5744915100	197,000	216,700
E26 LED電球(白熱電球60W相当)	ホワイト	ホワイト	3.5	A	10日	5744905770	168,000	184,800
E26 LED電球(白熱電球60W相当)	ミッドナイト・ブルー	ブラック	3.5	A	90日	5744905822	168,000	184,800
E26 LED電球(白熱電球60W相当)	ライト・グレー	ブラック	3.5	A	90日	5744905796	168,000	184,800
E26 LED電球(白熱電球60W相当)	ラスティー・レッド	ブラック	3.5	A	90日	5744905819	168,000	184,800

\* 製品区分 S:A:レジデンシャル B:プロフェッショナル

\*\* 納期は通常時の目安です。生産および在庫状況によってさらに日数がかかる場合があります。

LEDのワット数など、製品データや仕様は技術の進歩にともない変更する場合がございます。電球型LEDを同梱の場合は質量に含まれません。

適合LED電球、白熱電球については当社ウェブサイトをご覧ください。

# Moonsetter

## フロアランプ

デザイン: アンヌ・ホイセン

**コンセプト:** クロームメッキ仕上げアルミニウム製の彫刻的なフロアランプです。フレームに沿って埋め込まれたLEDランプは白色シリコンディフューザーを通して“グレア・フリー”の光を放ち、回転するディスクによって光を周囲に拡散します。ディスクは、自転軸を中心に360°回転し、片面が白色仕上げ、もう片面は鏡面のクロームメッキに仕上げられています。ディスクの白色塗装面は光を柔らかく拡散し、反対側のクローム面はライトパネルを直接反射させるため、表情の異なる光を演出できます。また、ディスクの回転位置によって、光の拡散が変化します。ディスクの片面と本体は鏡面のクローム仕上げのため、周囲の環境を鏡のように映しだします。ランプは、シリンダー上の回転式フットスイッチで点灯・消灯し、無段階調光調整が可能です。

色/仕上: 本体:光沢クロームメッキ. 回転ディスク:光沢クロームメッキ/白色塗装.

材質: 本体:キャストアルミ. 回転ディスク:キャストアルミ. ディフューザー:白色シリコン.

取付: 2.5mの黒色コード. コードの先端に分離式LEDドライバー付属. 回転式スイッチ. 無段階調光.

質量: 20.5 kg.

保護クラス: IP20, 屋内用.

注記: この製品には、エディション数と100ピースごとの番号(1-100)が割り当てられます。

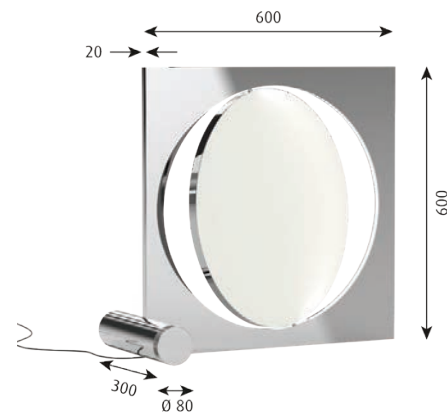

サイズ	ランプ	色/仕上	コード	質量 (kg)	製品区分*	納期**	製品番号	税抜価格 (円)	税込価格 (円)
600x600	LED 19W 3500K	光沢クロームメッキ/白色塗装	ブラック	20.5	A	別途問合せ	5744908890	926,000	1,018,600

\* 製品区分 S:A:レジデンシャル B:プロフェッショナル

\*\* 納期は通常時の目安です。生産および在庫状況によってさらに日数がかかる場合があります。

LEDのワット数など、製品データや仕様は技術の進歩にともない変更する場合がございます。電球型LEDを同梱の場合は質量に含まれません。

適合LED電球、白熱電球については当社ウェブサイトをご覧ください。



# NJP フロア

## フロアランプ

デザイン: nendo

**コンセプト:** エルゴノミック・デザインのシェードと、ミニマリストティックなアームと支柱で構成される、洗練されたフロアランプです。眩しさのない直接光を自由な方向に向けます。内側をマットホワイトに塗装したシェードは柔らかな間接光も生み、目に快適な光を發します。ばねを使ったシンプルで精密なメカニズムが、自由度の高い動きを可能にしています。ミニマルデザインのなかにもパーソナルな雰囲気を感じさせ、ソファサイドの照明としてだけでなく、卓上を照らすペンダントのようにも使える、優れた製品です。100%と50%の2段階調光機能付。

**色/仕上:** ホワイト、ブラック、ライト・アルミ・グレー、粉体塗装。

**材質:** ヘッドおよびアーム: アルミ、ベース: スティール、ジョイント部: アルミ、アルマイト処理。

**取付:** 2mのプラグ付き白または黒色コード、コードの先端に分離式LEDドライバー付属、ヘッド部分にスイッチ、100%と50%の2段階調光、4時間/8時間のタイマー機能付。

**質量:** 7.1 kg。

**保護クラス:** IP20, 屋内用。

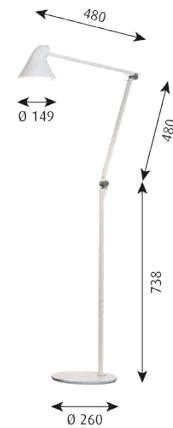

ランプ	色/仕上	コード	質量 (kg)	製品区分*	納期**	製品番号	税抜価格 (円)	税込価格 (円)
LED 10W 2700K	ブラック	ブラック	7.1	A	10日	5744165138	111,000	122,100
LED 10W 2700K	ホワイト	ホワイト	7.1	A	10日	5744165141	111,000	122,100
LED 10W 2700K	ライト・アルミ・グレー	ブラック	7.1	A	10日	5744162380	111,000	122,100
LED 10W 3000K	ブラック	ブラック	7.1	A	10日	5744165154	111,000	122,100
LED 10W 3000K	ホワイト	ホワイト	7.1	A	10日	5744165167	111,000	122,100
LED 10W 3000K	ライト・アルミ・グレー	ブラック	7.1	A	10日	5744165921	111,000	122,100

\* 製品区分 S:A:レジデンシャル B:プロフェッショナル

\*\* 納期は通常時の目安です。生産および在庫状況によってさらに日数がかかる場合があります。

LEDのワット数など、製品データや仕様は技術の進歩にともない変更する場合がございます。電球型LEDを同梱の場合は質量に含みません。

# PH 3<sup>1</sup>/<sub>2</sub>-2<sup>1</sup>/<sub>2</sub> フロア

## フロアランプ

デザイン: ポール・ヘニングセン

**コンセプト:** 対数螺旋のカーブをなぞって機能的にデザインされたシェードのフォルムは、インテリアのスタイルにかかわらず、どのような空間にもフィットします。下方のエリアにグレアのない柔らかい光をたっぷりとおとけるため、ソファ側面の照明として最適です。上方へはソフトな透過光が広がり、周囲の空間に美しい雰囲気を与えます。1920年代末のクラシックなPHランプを2002年に復刻発売したものです。

**色/仕上:** 乳白ガラス、内面フロスト仕上、シルヴァー・クロームメッキ、ブラック・メタライズド、または真鍮メタライズド。

**材質:** シェード: 三層吹きガラス、ベース及びトッププレート: 真鍮、支柱: スティール。

**取付:** 2.5mのプラグ付黒色コード(真鍮メタライズドは白色コード)、中間フットスイッチ、使用電球の大きさに応じてランプ位置調整可能。

**質量:** 7.5 kg。

**保護クラス:** IP20, 屋内用。

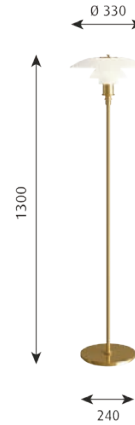

ランプ	色/仕上	コード	質量 (kg)	製品区分*	納期**	製品番号	税抜価格 (円)	税込価格 (円)
E26 LED電球 (白熱電球60W相当)	シルヴァー・クローム	ブラック	7.5	A	10日	5744903426	272,000	299,200
E26 LED電球 (白熱電球60W相当)	ブラック・メタライズド	ブラック	7.5	A	10日	5744903866	296,000	325,600
E26 LED電球 (白熱電球60W相当)	真鍮メタライズド	ホワイト	7.5	A	10日	5744902029	296,000	325,600
スペアパーツ				製品区分*	納期**	製品番号	税抜価格 (円)	税込価格 (円)
PH 3 <sup>1</sup> / <sub>2</sub> -2 <sup>1</sup> / <sub>2</sub> / スペアパーツ: アッパーシェード				A	10日	5744162267	67,000	73,700
PH 3 <sup>1</sup> / <sub>2</sub> -2 <sup>1</sup> / <sub>2</sub> / スペアパーツ: ミドルシェード				A	10日	5744162241	46,000	50,600
PH 3 <sup>1</sup> / <sub>2</sub> -2 <sup>1</sup> / <sub>2</sub> / スペアパーツ: ボトムシェード				A	10日	5744162254	39,000	42,900

\* 製品区分 S:A:レジデンシャル B:プロフェッショナル

\*\* 納期は通常時の目安です。生産および在庫状況によってさらに日数がかかる場合があります。

LEDのワット数など、製品データや仕様は技術の進歩にともない変更する場合がございます。電球型LEDを同梱の場合は質量に含まれません。

適合LED電球、白熱電球については当社ウェブサイトをご覧ください。

# PH 4<sup>1</sup>/<sub>2</sub>-3<sup>1</sup>/<sub>2</sub> グラスフロア

## フロアランプ

デザイン: ポール・ヘニングセン

**コンセプト:** 1920年代末のクラシックなPHランプを格調高くリ・デザインしたものです。光の質の高さは比類なく、室内に上質な空間をもたらします。光源が発する光は、フロスト加工されたシェード内面で反射され、効率よく下方に向けられるので、ソファサイドの照明としても最適です。上方へは美しい透過光が広がり、部屋を豊かな光の雰囲気満たします。1990年のリ・デザイン時、発光面積が大きいフロスト電球の眩しさを和らげるため、ブルーグレーに塗装された2枚の内部リフレクターを付け加えました。

**色/仕上:** 乳白ガラス、内面フロスト仕上、シルヴァー・クロームメッキ。

**材質:** シェード: 三層吹きガラス、内部リフレクター: アルミ、ブルーグレー色塗装。  
ベース及びトッププレート: 真鍮、支柱: スティール。

**取付:** 2.5m黒色コード、中間フットスイッチ、使用電球の大きさに応じてランプ位置調整可能。

**質量:** 15.5 kg。

**保護クラス:** IP20、屋内用。

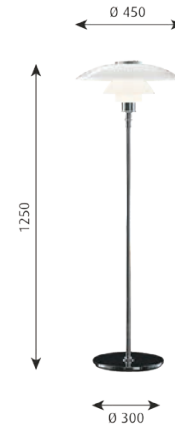

ランプ	色/仕上	コード	質量 (kg)	製品区分*	納期**	製品番号	税抜価格 (円)	税込価格 (円)
E26 LED電球 (白熱電球100W相当)	シルヴァー・クローム	ブラック	15.5	A	120日	5744901774	537,000	590,700
スベアパーツ				製品区分*	納期**	製品番号	税抜価格 (円)	税込価格 (円)
PH 4 <sup>1</sup> / <sub>2</sub> -3 <sup>1</sup> / <sub>2</sub> / スベアパーツ: アップパーシェード				A	70日	5744610722	219,000	240,900
PH 4 <sup>1</sup> / <sub>2</sub> -3 <sup>1</sup> / <sub>2</sub> / スベアパーツ: ミドルシェード				A	70日	5744610612	94,000	103,400
PH 4 <sup>1</sup> / <sub>2</sub> -3 <sup>1</sup> / <sub>2</sub> / スベアパーツ: ボトムシェード				A	70日	5744610625	70,000	77,000

\* 製品区分 S:A:レジデンシャル B:プロフェッショナル

\*\* 納期は通常時の目安です。生産および在庫状況によってさらに日数がかかる場合があります。

LEDのワット数など、製品データや仕様は技術の進歩にともない変更する場合がございます。電球型LEDを同梱の場合は質量に含みません。

適合LED電球、白熱電球については当社ウェブサイトをご覧ください。

# PH 80

## フロアランプ

デザイン: ポール・ヘニングセン

コンセプト: アクリル製シェードが拡散するソフトな光と、赤いトップシェードによる反射光が、部屋をあたたかい雰囲気になります。ヘニングセンの生誕80周年を記念して1974年に発売したものです。

色/仕上: メインシェード: 乳白色アクリル、トップカバー: ブラックまたはホワイト、  
トップシェード: レッド、ブラック、またはホワイト、ベース: ブラックまたはホワイト、  
支柱: 光沢クロームメッキ、ブラック、またはホワイト、

材質: シェード: 高圧成型アクリル、支柱: スティール、ベース: 高圧成型ABS樹脂、

取付: 2.2mの黒色または白色コード、中間フットスイッチ、

質量: 7.6 kg、

保護クラス: IP20、屋内用、

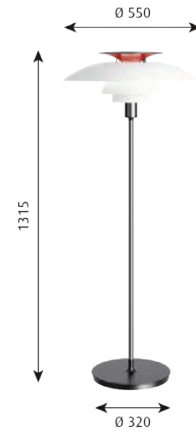

ランプ	色/仕上	コード	質量 (kg)	製品区分*	納期**	製品番号	税抜価格 (円)	税込価格 (円)
E26 LED電球(白熱電球100W相当)	シルヴァー・クローム	ブラック	7.6	A	10日	5744903345	180,000	198,000
E26 LED電球(白熱電球100W相当)	ブラック	ブラック	7.6	A	10日	5744906478	180,000	198,000
E26 LED電球(白熱電球100W相当)	ホワイト	ホワイト	7.6	A	10日	5744906591	180,000	198,000

\* 製品区分 S:A:レジデンシャル B:プロフェッショナル

\*\* 納期は通常時の目安です。生産および在庫状況によってさらに日数がかかる場合があります。

LEDのワット数など、製品データや仕様は技術の進歩にともない変更する場合がございます。電球型LEDを同梱の場合は質量に含まれません。

適合LED電球、白熱電球については当社ウェブサイトをご覧ください。

# VL38 フロア

## フロアランプ

**デザイン:** ヴィルヘルム・ラウリツェン

**コンセプト:** タイムレスで有機的なフォルムのシェードとベースに、無塗装・ヘアライン仕上げの真鍮製アームを使用したフロアランプ。デンマーク放送局(ラジオハウス)のために製作された歴史的ランプの復刻シリーズです。シェードは上下に可動し、光の向きを調整することができます。100%と50%の2段階調光機能付。

**色/仕上:** ホワイトまたはブラック、粉体塗装。

**材質:** シェード:アルミ、アーム:真鍮、無塗装、ヘアライン仕上、ベース:キャストアルミ。

**取付:** 4mの白色コード、コードの先端に分離式LEDドライバー付属、中間フットスイッチ付、100%と50%の2段階調光、4時間/8時間のタイマー機能付。

**質量:** 5.2 kg。

**保護クラス:** IP20、屋内用。

**注記:** 真鍮部分は無塗装です。その表面は時の経過とともに変化し風合いをおびていきます。開梱時すでに変色・斑点などが見られる場合がありますが、それは素材本来の性質であり、製品不良ではございません。

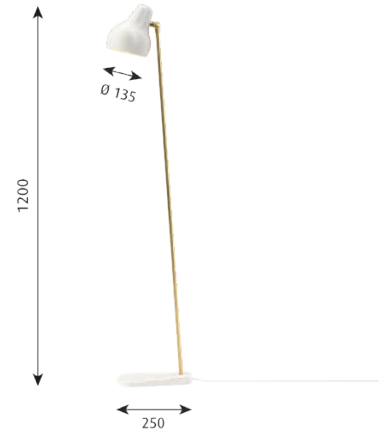

ランプ	色/仕上	コード	質量 (kg)	製品区分*	納期**	製品番号	税抜価格 (円)	税込価格 (円)
LED 10W 2700K	ブラック	ブラック	5.2	A	10日	5744163208	111,000	122,100
LED 10W 2700K	ホワイト	ホワイト	5.2	A	10日	5744162270	111,000	122,100

\* 製品区分 S:A:レジデンシャル B:プロフェッショナル

\*\* 納期は通常時の目安です。生産および在庫状況によってさらに日数がかかる場合があります。

LEDのワット数など、製品データや仕様は技術の進歩にともない変更する場合がございます。電球型LEDを同梱の場合は質量に含まません。

# Yuh フロア

## フロアランプ

デザイン: ガムフラテーション

**コンセプト:** 眩しさをない光を下方に広げます。シェードは傾斜、回転、上下移動するフレキシブルなメカニクを備え、理想的な位置に光を向けることが可能なため、リビングルームやワークスペース等で効果を発揮します。また、上部の細い開口部からもソフトな光を發します。LEDは15-100%で調光可能で、タイマー機能も備えています。

**色/仕上:** ホワイトまたはブラック、塗装仕上、真鍮/大理石タイプ:真鍮、ヘアライン(クリアラッカー)仕上、大理石はマット仕上。

**材質:** シェード:ダイキャストアルミ(塗装仕上)、支柱:押出成形真鍮(塗装仕上またはクリアラッカー仕上)、ベース:ダイキャストアルミ(塗装仕上)または大理石(マット仕上)、大理石:イタリア産ネロマルギア(ブラック)またはピアンコカララ(ホワイト)。

**取付:** テーブル/フロアランプ:2.5m白または黒色コード、コードの先端に分離式LEDドライバー付属、支柱トップ部分にスイッチ、ウォールタイプ:壁内配線接続タイプ(コードなし)、LEDドライバー内蔵、本体ウォールボックスにスイッチ、テーブル/フロア/ウォールランプ共通:15-100%無段階調光、4時間/8時間のタイマー機能付。

質量: 5.3 kg, 6 kg.

保護クラス: IP20, 屋内用。

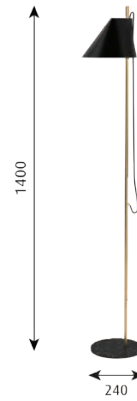

ランプ	色/仕上	コード	ベース	質量 (kg)	製品区分*	納期**	製品番号	税抜価格 (円)	税込価格 (円)
LED 10W 2700K	ブラック	ブラック	ブラック	5.3	A	10日	5744612539	111,000	122,100
LED 10W 2700K	ホワイト	ホワイト	ホワイト	5.3	A	10日	5744612542	111,000	122,100
LED 10W 2700K	真鍮 / ブラック	ブラック	黒色大理石	6	A	10日	5744162678	133,000	146,300
LED 10W 2700K	真鍮 / ホワイト	ホワイト	白色大理石	6	A	10日	5744162681	133,000	146,300

\* 製品区分 S:A:レジデンシャル B:プロフェッショナル

\*\* 納期は通常時の目安です。生産および在庫状況によってさらに日数がかかる場合があります。

LEDのワット数など、製品データや仕様は技術の進歩にともない変更する場合がございます。電球型LEDを同梱の場合は質量に含みません。

# カイルンフロア

## フロアランプ

デザイン: BIGアイディアズ

**コンセプト:** カイルンフロアは カイルンペンダント(Ø400)に基づき設計されたプロダクトです。同サイズのシェードを使用していますが、テーブルランプ同様に、ステムがディフューザーのデザインに変化を与え、ペンダントとは異なる幾何学的な曲線を生成しています。支柱とベースのデザインは、円錐形のシェードと同じくらい、ソリッドでシンプルなデザインです。

色/仕上: ホワイトまたはブラック。

材質: シェード: アルミ、ディフューザー: 射出成型ポリカーボネート、ベース: アルミ、支柱: アルミ。

取付: 2.3mのプラグ付きコード、コードの先端に分離式LEDドライバー付属。ベース部分にスイッチ、無段階調光。

質量: 7.1kg。

保護クラス: IP20, 屋内用。

注記: D2W: Dim to Warmの略、明るさにより色温度が変わる調光機能  
(100%点灯時2700K~15%点灯時2000K)

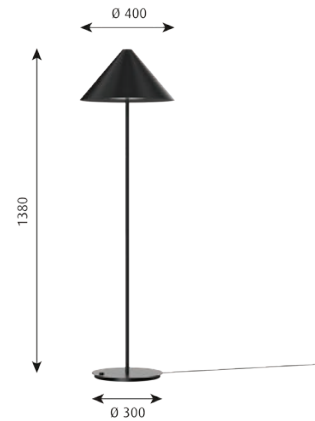

ランプ	色/仕上	コード	質量 (kg)	製品区分*	納期**	製品番号	税抜価格 (円)	税込価格 (円)
LED 8.5W 2700-2000K D2W	ブラック	ブラック	7.1	B	60日	5744166797	129,000	141,900
LED 8.5W 2700-2000K D2W	ホワイト	ホワイト	7.1	B	60日	5744166784	129,000	141,900
LED 8.5W 3000K	ブラック	ブラック	7.1	B	90日	5744167945	129,000	141,900
LED 8.5W 3000K	ホワイト	ホワイト	7.1	B	90日	5744167958	129,000	141,900

\* 製品区分 S:A:レジデンシャル B:プロフェッショナル

\*\* 納期は通常時の目安です。生産および在庫状況によってさらに日数がかかる場合があります。

LEDのワット数など、製品データや仕様は技術の進歩にともない変更する場合がございます。電球型LEDを同梱の場合は質量に含まれません。

# パンテラフロア

## フロアランプ

デザイン: ヴァーナー・パントン

**コンセプト:** 均整の取れた彫刻的でタイムレスなフォルムは、パントン特有のデザインです。アクリル製の半球形シェードが柔らかい拡散光を周囲の空間にひろげます。シェード先端とその内部のトランベット形ソケットカバー先端を結ぶ延長線上に電球のフィラメント部分がくるようデザインされており、パントンと個人的にも親しかったポール・ヘニングセンのランプデザインの影響がうかがえます。1971年発表。

色/仕上: 乳白アクリル。

材質: シェード: 高圧成型アクリル, トップナット: 真鍮、クロームメッキ, 支柱: スティール, ベース: ABS樹脂。

取付: 2mのプラグ付白色コード, フットスイッチ付。

質量: 5.5 kg。

保護クラス: IP20, 屋内用。



ランプ	色/仕上	コード	質量 (kg)	製品区分*	納期**	製品番号	税抜価格 (円)	税込価格 (円)
E26 LED電球 (白熱電球100W相当)	乳白アクリル	ホワイト	5.5	A	10日	5744916523	152,000	167,200
スペアパーツ				製品区分*	納期**	製品番号	税抜価格 (円)	税込価格 (円)
パンテラフロア / シェード				A	10日	5744167547	53,000	58,300

\* 製品区分 S:A:レジデンシャル B:プロフェッショナル

\*\* 納期は通常時の目安です。生産および在庫状況によってさらに日数がかかる場合があります。

LEDのワット数など、製品データや仕様は技術の進歩にともない変更する場合がございます。電球型LEDを同梱の場合は質量に含まれません。

適合LED電球、白熱電球については当社ウェブサイトをご覧ください。



# AJ ウォール

## 屋内ウォールランプ

デザイン: アーネ・ヤコブセン

コンセプト: 下方に向かって、明るい光を放ちます。シェードの角度を上下することで、光の向きを自由に調節できます。柔らかい反射光を生むため、シェードの内側は白色塗装されています。

色/仕上: ステンレス・ポリッシュ仕上、ホワイト、ブラック、ペール・ベトローリアム、ライト・グレー\*、ダーク・グレー\*、イエロー・オークル\*、オーバージーン(ナス色)\*、ミッドナイト・ブルー\*、ダーク・グリーン\*、ラスティー・レッド\*、エレクトリック・オレンジ、ソフト・レモン、ウォーム・サンド、ダスティ・ブルー、ウォーム・グレー。\*在庫限り

材質: スティールまたはステンレス。

取付: 壁内配線接続タイプ(コードなし)、本体スイッチ付。

質量: 1 kg。

保護クラス: IP20, 屋内用。

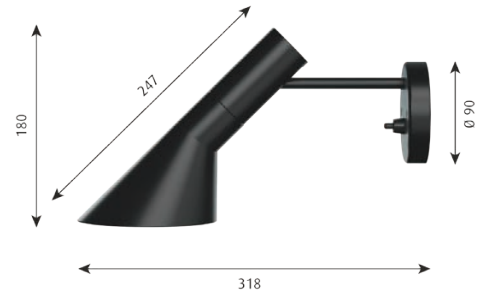

ランプ	色/仕上	取付	シェード	質量 (kg)	製品区分*	納期**	製品番号	税抜価格 (円)	税込価格 (円)
E17 LED電球(白熱電球40W相当)	エレクトリック・オレンジ	壁付	上下左右に可動	1	A	10日	5743917837	117,000	128,700
E17 LED電球(白熱電球40W相当)	ソフト・レモン	壁付	上下左右に可動	1	A	10日	5743917840	117,000	128,700
E17 LED電球(白熱電球40W相当)	ウォーム・サンド	壁付	上下左右に可動	1	A	10日	5743917853	117,000	128,700
E17 LED電球(白熱電球40W相当)	ダスティ・ブルー	壁付	上下左右に可動	1	A	10日	5743917866	117,000	128,700
E17 LED電球(白熱電球40W相当)	ウォーム・グレー	壁付	上下左右に可動	1	A	10日	5743917879	117,000	128,700
E17 LED電球(白熱電球40W相当)	イエロー・オークル	壁付	上下左右に可動	1	A	90日	5743907863	117,000	128,700
E17 LED電球(白熱電球40W相当)	オーバージーン(ナス色)	壁付	上下左右に可動	1	A	90日	5743907892	117,000	128,700
E17 LED電球(白熱電球40W相当)	ダーク・グリーン	壁付	上下左右に可動	1	A	90日	5743907915	117,000	128,700
E17 LED電球(白熱電球40W相当)	ダーク・グレー	壁付	上下左右に可動	1	A	90日	5743907902	117,000	128,700
E17 LED電球(白熱電球40W相当)	ブラック	壁付	上下左右に可動	1	A	10日	5743907847	117,000	128,700
E17 LED電球(白熱電球40W相当)	ペール・ベトローリアム	壁付	上下左右に可動	1	A	90日	5743907928	117,000	128,700
E17 LED電球(白熱電球40W相当)	ポリッシュ ステンレス	壁付	上下左右に可動	1	A	90日	5743907931	124,000	136,400
E17 LED電球(白熱電球40W相当)	ホワイト	壁付	上下左右に可動	1	A	10日	5743907834	117,000	128,700
E17 LED電球(白熱電球40W相当)	ミッドナイト・ブルー	壁付	上下左右に可動	1	A	90日	5743907889	117,000	128,700
E17 LED電球(白熱電球40W相当)	ライト・グレー	壁付	上下左右に可動	1	A	90日	5743907850	117,000	128,700
E17 LED電球(白熱電球40W相当)	ラスティー・レッド	壁付	上下左右に可動	1	A	90日	5743907876	117,000	128,700

\* 製品区分 S:A:レジデンシャル B:プロフェッショナル

\*\* 納期は通常時の目安です。生産および在庫状況によってさらに日数がかかる場合があります。

LEDのワット数など、製品データや仕様は技術の進歩にともない変更する場合がございます。電球型LEDを同梱の場合は質量に含まれません。

適合LED電球、白熱電球については当社ウェブサイトをご覧ください。

# AJ エクリプタ

## 屋内ウォールランプ

デザイン: アーネ・ヤコブセン

**コンセプト:** 世界中の円形ウォールライトのうち、最も美しい光を発するもののひとつ。中央部をなだらかに膨らませたハンドメイドの三層乳白ガラスが光を拡散します。背後の壁面に向けてもバック・ライトを向け、壁面でリバウンドする光が器具全体を柔らかく包み、美しい雰囲気をつくります。また、三層ガラスは円のエッジにほのかな光の輪郭を生みます。1956年にヤコブセンがロードヴル市庁舎のためにデザインし、1959年の既製品化以来多くのアーキテクトを魅了しつづけています。3種のサイズがあり、Φ220タイプは洗面室やパウダールームなどにも最適です。(Φ220タイプと組込式LEDタイプは屋内専用です。)

色/仕上: 乳白ガラス。

材質: ガラスカバー(ディフューザー): 三層吹きガラス, 取付部本体: アルミまたはアルミキャスト。

取付: 壁取付型(天井取付不可)。

質量: E17、E26: 1 kg, 1.9 kg, 3.3 kg, 組込式LED: 2.6 kg, 4.1 kg。

保護クラス: Φ220: IP20、屋内用, Φ350&450: IP23、IP44 防雨型。(組込式LEDタイプはIP 20 屋内用。)

注記: 組込式LEDタイプの調光は、ルートロン 0-10V に対応しています。  
(受信部モジュールを天井裏などに設置する工事が必要です。)

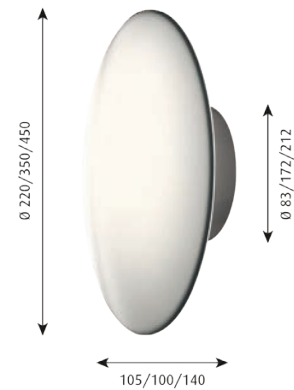

サイズ	ランプ	色/仕上	取付	質量 (kg)	製品区分*	納期**	製品番号	税抜価格 (円)	税込価格 (円)
Φ220	E17 LED電球(白熱電球40W相当)	乳白ガラス	壁付(天井不可)	1	A	10日	5743903951	70,000	77,000
Φ350	E17 LED電球(白熱電球40W相当)	乳白ガラス	壁付(屋外可、天井不可)	1.9	A	60日	5743914869	81,000	89,100
Φ350	LED 11W 3000K	乳白ガラス	壁付(天井不可)	2.6	B	60日	5743910876	134,000	147,400
Φ450	E26 LED電球(白熱電球60W相当)	乳白ガラス	壁付(屋外可、天井不可)	3.3	A	120日	5743912256	105,000	115,500
Φ450	LED 23W 3000K	乳白ガラス	壁付(天井不可)	4.1	B	60日	5743912269	181,000	199,100
スペアパーツ					製品区分*	納期**	製品番号	税抜価格 (円)	税込価格 (円)
AJ エクリプタ / Φ220	スペアパーツ: ガラスシェード			A	70日	5743590005	38,000	41,800	
AJ エクリプタ / Φ350	スペアパーツ: ガラスシェード			B	10日	5743590018	41,000	45,100	
AJ エクリプタ / Φ450	スペアパーツ: ガラスシェード			B	10日	5743590021	57,000	62,700	

\* 製品区分 S:A:レジデンシャル B:プロフェッショナル

\*\* 納期は通常時の目安です。生産および在庫状況によってさらに日数がかかる場合があります。

LEDのワット数など、製品データや仕様は技術の進歩にともない変更する場合がございます。電球型LEDを同梱の場合は質量に含まれません。

適合LED電球、白熱電球については当社ウェブサイトをご覧ください。

# LP スリムラウンドウォール

## 屋内ウォールランプ

デザイン: ルイスボールセン社

**コンセプト:** 洗練されたデザインのスリムな円形照明器具。高効率なアクリル製ディフューザーが主に下方に向けて拡散光を発します。わずかな湾曲面を持つスタイリッシュな形状。側面リングとディフューザーとの接点も、緻密なデザインでコントラストをやわらげ、眩しさを抑えています。5種の設置タイプ、3種のサイズでファミリー展開するシリーズ。半埋込、直付型、ペンダント、ウォールタイプは、上方(ウォールタイプは後方)への間接照明を発します。

色/仕上: ホワイト、ブラック、粉体塗装、またはダーク・アルミ(生地)色、クリアラッカー仕上。

材質: ダイキャストアルミ(本体)、乳白色アクリル(ディフューザー)。

取付: ボルト取付型(φ250タイプはネジ取付型)、電源ユニット内蔵。

質量: 1.9 kg, 4.3 kg, 9.8 kg。

保護クラス: IP20, 屋内用。

注記: φ250とφ440タイプの調光は、LEDドライバーをルートロン製(別置型)に特注交換してルートロン EcoSystem に対応します。φ680タイプはLEDドライバーを0-10V用(器具内蔵型)に特注交換してルートロン0-10Vに対応します。いずれも受信部モジュールを天井裏などに設置する工事が必要です。

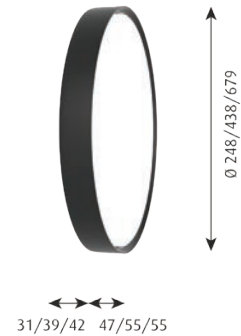

サイズ	ランプ	色/仕上	取付	質量 (kg)	製品区分*	納期**	製品番号	税抜価格 (円)	税込価格 (円)
φ250	LED 13W 3000K	ダーク・アルミ生地	壁・天井付	1.9	B	60日	5742912147	101,000	111,100
φ250	LED 13W 3000K	ブラック	壁・天井付	1.9	B	60日	5742911258	101,000	111,100
φ250	LED 13W 3000K	ホワイト	壁・天井付	1.9	B	60日	5742911232	101,000	111,100
φ250	LED 13W 4000K	ホワイト	壁・天井付	1.9	B	60日	5742911245	101,000	111,100
φ440	LED 22W 3000K	ダーク・アルミ生地	壁・天井付	4.3	B	60日	5742912176	156,000	171,600
φ440	LED 22W 3000K	ブラック	壁・天井付	4.3	B	60日	5742911300	156,000	171,600
φ440	LED 22W 3000K	ホワイト	壁・天井付	4.3	B	60日	5742911287	156,000	171,600
φ440	LED 22W 4000K	ホワイト	壁・天井付	4.3	B	60日	5742911290	156,000	171,600
φ680	LED 53W 3000K	ダーク・アルミ生地	壁・天井付	9.8	B	60日	5742912202	299,000	328,900
φ680	LED 53W 3000K	ブラック	壁・天井付	9.8	B	60日	5742911355	299,000	328,900
φ680	LED 53W 3000K	ホワイト	壁・天井付	9.8	B	60日	5742911339	299,000	328,900
φ680	LED 53W 4000K	ホワイト	壁・天井付	9.8	B	60日	5742911342	299,000	328,900

\* 製品区分 S:A:レジデンシャル B:プロフェッショナル

\*\* 納期は通常時の目安です。生産および在庫状況によってさらに日数がかかる場合があります。

LEDのワット数など、製品データや仕様は技術の進歩にともない変更する場合がございます。電球型LEDを同梱の場合は質量に含まれません。

# NJP ウォール

## 屋内ウォールランプ

デザイン: nendo

**コンセプト:** エルゴノミック・デザインのシェードがフレキシブルに可動する、ミニマルでスタイリッシュなNJPシリーズのウォールランプです。アームは、ショートまたはロングの2種類が選べます。電源は壁のコンセントへのプラグインタイプのため電気工事が不要で、ユーザーが自由な位置に取付られます。部屋の模様替えやリノベーションにも最適な照明です。マットホワイトに塗装したシェード内面は、目に快適な光をつくります。100%と50%の2段階調光機能付。

色/仕上: ホワイト、ブラック、ライト・アルミ・グレー、粉体塗装。

材質: ヘッドおよびアーム: アルミ、壁取付部: アルミ、ジョイント部: アルミ、アルマイト処理。

取付: 3m(ショート)/2m(ロング)白または黒色コード付、コードの先端に分離式LEDドライバー付属、ヘッド部分にスイッチ、100%と50%の2段階調光、4時間/8時間のタイマー機能付。

質量: 0.7 kg, 1 kg.

保護クラス: IP20, 屋内用。

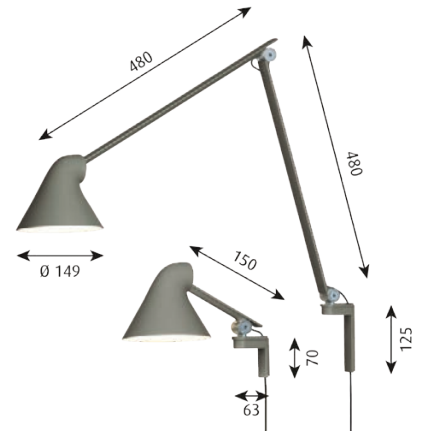

ランプ	色/仕上	コード	取付	質量 (kg)	製品区分*	納期**	製品番号	税抜価格 (円)	税込価格 (円)
LED 10W 2700K	ブラック	ブラック	ショートアーム	0.7	A	90日	5743163186	52,000	57,200
LED 10W 2700K	ブラック	ブラック	ロングアーム	1	A	90日	5743163225	77,000	84,700
LED 10W 2700K	ホワイト	ホワイト	ショートアーム	0.7	A	90日	5743163199	52,000	57,200
LED 10W 2700K	ホワイト	ホワイト	ロングアーム	1	A	90日	5743163238	77,000	84,700
LED 10W 2700K	ライト・アルミ・グレー	ブラック	ショートアーム	0.7	A	90日	5743163995	52,000	57,200
LED 10W 2700K	ライト・アルミ・グレー	ブラック	ロングアーム	1	A	90日	5743163474	77,000	84,700
LED 10W 3000K	ブラック	ブラック	ショートアーム	0.7	A	90日	5743163209	52,000	57,200
LED 10W 3000K	ブラック	ブラック	ロングアーム	1	A	90日	5743163241	77,000	84,700
LED 10W 3000K	ホワイト	ホワイト	ショートアーム	0.7	A	90日	5743163212	52,000	57,200
LED 10W 3000K	ホワイト	ホワイト	ロングアーム	1	A	90日	5743163254	77,000	84,700
LED 10W 3000K	ライト・アルミ・グレー	ブラック	ショートアーム	0.7	A	90日	5743163348	52,000	57,200
LED 10W 3000K	ライト・アルミ・グレー	ブラック	ロングアーム	1	A	90日	5743163380	77,000	84,700

\* 製品区分 S:A:レジデンシャル B:プロフェッショナル

\*\* 納期は通常時の目安です。生産および在庫状況によってさらに日数がかかる場合があります。

LEDのワット数など、製品データや仕様は技術の進歩にともない変更する場合がございます。電球型LEDを同梱の場合は質量に含まれません。

# PH 2/1 ウォール

## 屋内ウォールランプ

デザイン: ポール・ヘニングセン

コンセプト: 部屋のコーナーや壁際を美しく心地よい光で満たす、小さなPHランプです。ハンドメイドのガラスシェードの内側は眩しさを感ぜさせないようにフロスト加工しており、柔らかい光を反射します。1920年代のオリジナルデザインを1998年に復刻しました。

色/仕上: 乳白ガラス、内面フロスト仕上、光沢クロームメッキ。

材質: シェード: 三層吹きガラス、ソケットカバー: アルミ、アーム及びフランジ: 真鍮。

取付: 壁取付型。

質量: 0.9 kg。

保護クラス: IP20, 屋内用。



ランプ	色/仕上	取付	質量 (kg)	製品区分*	納期**	製品番号	税抜価格 (円)	税込価格 (円)
E17 LED電球(白熱電球40W相当)	乳白ガラス	壁付	0.9	A	10日	5743903621	135,000	148,500
スペアパーツ				製品区分*	納期**	製品番号	税抜価格 (円)	税込価格 (円)
PH 2/1 / スペアパーツ: アッパーシェード				A	10日	5741084937	46,000	50,600
PH 2/1 / スペアパーツ: ミドルシェード				A	10日	5741084940	29,000	31,900
PH 2/1 / スペアパーツ: ボトムシェード				A	10日	5741084953	26,000	28,600

\* 製品区分 S:A:レジデンシャル B:プロフェッショナル

\*\* 納期は通常時の目安です。生産および在庫状況によってさらに日数がかかる場合があります。

LEDのワット数など、製品データや仕様は技術の進歩にともない変更する場合がございます。電球型LEDを同梱の場合は質量に含まれません。

適合LED電球、白熱電球については当社ウェブサイトをご覧ください。

# PH ハット

## 屋内ウォールランプ

デザイン: ポール・ヘニングセン

**コンセプト:** もともとヘニングセンが自宅寝室のためにデザインし、1961年に発表したウォールライトで、温かみのある光を生むためシェード内面はローズ色に塗装されています。壁面でソフトな間接照明が得られ、広がり感のある空間をつくりだします。シェードが約60度可動するため、ベッドやソファースイドの読書灯としても適しています。

**色/仕上:** 白色塗装、マット仕上、シェード内面はローズ色塗装。

**材質:** スティール。

**取付:** 壁取付型、本体スイッチ付。

**質量:** 0.9 kg。

**保護クラス:** IP20、屋内用。

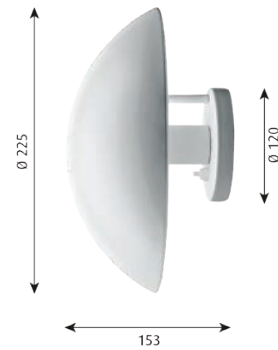

サイズ	ランプ	色/仕上	取付	質量 (kg)	製品区分*	納期**	製品番号	税抜価格 (円)	税込価格 (円)
Φ225	E17 LED電球(白熱電球60W相当)	ホワイト	壁付	0.9	A	10日	5743903032	68,000	74,800

\* 製品区分 S:A:レジデンシャル B:プロフェッショナル

\*\* 納期は通常時の目安です。生産および在庫状況によってさらに日数がかかる場合があります。

LEDのワット数など、製品データや仕様は技術の進歩にともない変更する場合がございます。電球型LEDを同梱の場合は質量に含みません。

適合LED電球、白熱電球については当社ウェブサイトをご覧ください。

# VL ステュディオウォール

## 屋内ウォールランプ

デザイン: ヴィルヘルム・ラウリツェン

コンセプト: グレア・フリーの心地よい快適な光を拡散します。この三層吹きガラスは、外側と内側の層に光沢ある透明ガラスを用い、真ん中の乳白ガラス層をサンドイッチしています。シェードは、左右に最大90度まで傾けることができるので柔軟に配光することができます。

色/仕上: ブラック、真鍮(ラッカー仕上または無塗装)。

材質: シェード: 三層乳白吹きガラス, 本体: アルミまたは真鍮(ラッカー仕上または無塗装)。

取付: 壁取付型。

質量: ブラック: 1kg, 真鍮: 1.3kg。

保護クラス: IP20, 屋内用

注記: 表面加工されていない真鍮は、時間の経過とともに表面が変色し、風合いが出ます。

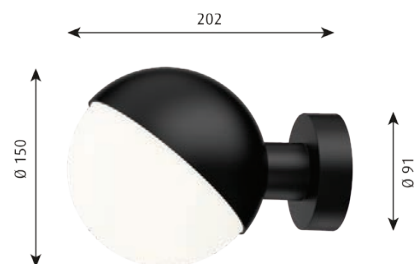

ランプ	色/仕上	コード	質量 (kg)	製品区分*	納期**	製品番号	税抜価格 (円)	税込価格 (円)
G9 ハロピンランプ 25W	ブラック	コード・スイッチ無し	1	A	10日	5743916498	70,000	77,000
G9 ハロピンランプ 25W	真鍮(ラッカー仕上)	コード・スイッチ無し	1.3	A	10日	5743916511	91,000	100,100
G9 ハロピンランプ 25W	真鍮(無塗装)	コード・スイッチ無し	1.3	A	10日	5743916508	91,000	100,100

\* 製品区分 S:A:レジデンシャル B:プロフェッショナル

\*\* 納期は通常時の目安です。生産および在庫状況によってさらに日数がかかる場合があります。

LEDのワット数など、製品データや仕様は技術の進歩にともない変更する場合がございます。電球型LEDを同梱の場合は質量に含みません。

適合LED電球、白熱電球については当社ウェブサイトをご覧ください。

# VL リングクラウン ウォール

## 屋内ウォールランプ

デザイン: ヴィルヘルム・ラウリツェン

コンセプト: このウォールランプは光を主に下方に向けます。  
乳白色ガラスが、快適な光で周囲を均等に照らします。

色/仕上: 乳白光沢ガラス, 真鍮, サテンポリッシュ仕上(無塗装).

材質: シェード: 三層乳白吹きガラス, アーム・ウォールボックス: 真鍮(無塗装).

取付: 壁取付型, 2.5mのプラグ付き白色コード(取外し可能), 本体スイッチ付.

質量: 1.4 kg (1灯用), 2.4 kg (2灯用).

保護クラス: IP20, 屋内用.

注記: 真鍮部分は無塗装です。その表面は時の経過とともに変化し風合いをおびていきます。開梱時すでに変色・斑点などが見られる場合がありますが、それは素材本来の性質であり、製品不良ではございません。

製品質量はガラスシェード1個の平均質量(671 g)をもとに計算していますが、ガラス質量は600~800gの間で個々に異なります。



サイズ	ランプ	色/仕上	コード	取付	質量 (kg)	製品区分*	納期**	製品番号	税抜価格 (円)	税込価格 (円)		
1灯 (Φ190)	E26 LED電球(白熱電球60W相当)	乳白ガラス/真鍮	ホワイト	壁付	1.4	A	10日	5743913608	102,000	112,200		
2灯 (W425)	E26 LED電球(白熱電球60W相当)	乳白ガラス/真鍮	ホワイト	壁付	2.4	A	90日	5743913624	157,000	172,700		
スペアパーツ								製品区分*	納期**	製品番号	税抜価格 (円)	税込価格 (円)
VLリングクラウン 3-5-7 & ウォール / スペアパーツ: ガラスシェード								A	70日	5741094406	48,000	52,800

\* 製品区分 S:A:レジデンシャル B:プロフェッショナル

\*\* 納期は通常時の目安です。生産および在庫状況によってさらに日数がかかる場合があります。

LEDのワット数など、製品データや仕様は技術の進歩にともない変更する場合がございます。電球型LEDを同梱の場合は質量に含みません。

適合LED電球、白熱電球については当社ウェブサイトをご覧ください。



# VL38 ウォール

## 屋内ウォールランプ

デザイン: ヴィルヘルム・ラウリツェン

コンセプト: タイムレスで有機的なフォルムのシェードと、無塗装・ヘアライン仕上げの真鍮製アームを使用したVL38シリーズのウォールランプ。シェードは上下左右に可動し、光の向きを調整することができます。100%と50%の2段階調光機能付。

色/仕上: ホワイトまたはブラック、粉体塗装。

材質: シェード:アルミ、アーム:真鍮、無塗装、ヘアライン仕上。

取付: 壁内配線接続タイプ(コードなし)、LEDドライバー内蔵、本体スイッチ付。  
100%と50%の2段階調光、4時間/8時間のタイマー機能付。

質量: 0.8 kg。

保護クラス: IP20, 屋内用。

注記: 真鍮部分は無塗装です。その表面は時の経過とともに変色し風合いをおびていきます。開梱時すでに変色・斑点などが見られる場合がありますが、それは素材本来の性質であり、製品不良ではございません。

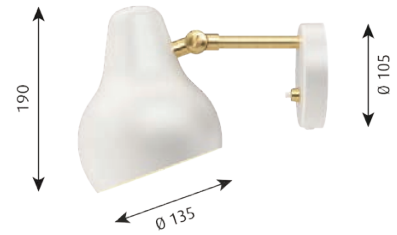

ランプ	色/仕上	取付	シェード	質量 (kg)	製品区分*	納期**	製品番号	税抜価格 (円)	税込価格 (円)
LED 10W 2700K	ブラック	壁付	上下左右に可動	0.8	A	10日	5743904772	63,000	69,300
LED 10W 2700K	ホワイト	壁付	上下左右に可動	0.8	A	10日	5743904769	63,000	69,300

\* 製品区分 S:A:レジデンシャル B:プロフェッショナル

\*\* 納期は通常時の目安です。生産および在庫状況によってさらに日数がかかる場合があります。

LEDのワット数など、製品データや仕様は技術の進歩にともない変更する場合がございます。電球型LEDを同梱の場合は質量に含まません。

# Yuh ウォール

## 屋内ウォールランプ

デザイン: ガムフラテーション

**コンセプト:** 眩しさをない光を下方に広げます。シェードは傾斜、回転、上下移動するフレキシブルなメカニックを備え、理想的な位置に光を向けることが可能なため、リビングルームやワークスペース等で効果を発揮します。また、上部の細い開口部からもソフトな光を發します。LEDは15-100%で調光可能で、タイマー機能も備えています。

**色/仕上:** ホワイトまたはブラック、塗装仕上、真鍮、ヘアライン(クリアラッカー)仕上。

**材質:** シェード:ダイキャストアルミ(塗装仕上)、支柱:押出成形真鍮(塗装仕上またはクリアラッカー仕上)。

**取付:** 壁内配線接続タイプ(コードなし)、LEDドライバー内蔵、本体ウォールボックスにスイッチ、15-100%無段階調光、4時間/8時間のタイマー機能付。

**質量:** 2.2 kg, 2.5 kg.

**保護クラス:** IP20, 屋内用。

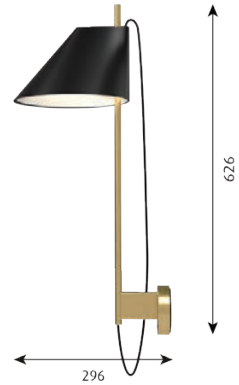

ランプ	色/仕上	取付	質量 (kg)	製品区分*	納期**	製品番号	税抜価格 (円)	税込価格 (円)
LED 10W 2700K	ブラック	壁付	2.2	A	90日	5743907009	86,000	94,600
LED 10W 2700K	ホワイト	壁付	2.2	A	90日	5743907012	86,000	94,600
LED 10W 2700K	真鍮 / ブラック	壁付	2.5	A	90日	5743913763	97,000	106,700
LED 10W 2700K	真鍮 / ホワイト	壁付	2.5	A	90日	5743913776	97,000	106,700

\* 製品区分 S:A:レジデンシャル B:プロフェッショナル

\*\* 納期は通常時の目安です。生産および在庫状況によってさらに日数がかかる場合があります。

LEDのワット数など、製品データや仕様は技術の進歩にともない変更する場合がございます。電球型LEDを同梱の場合は質量に含みません。

# カイレンウォール

## 屋内ウォールランプ

デザイン: BIGアイディアズ

**コンセプト:** カイレンウォールは、カイレンペンダント(Ø175)と同じシェードを使用しています。シェードは、フランジと壁面に平行な位置に設計され、下向きまたは上向きに設置することができます。左右に最大45度まで回転可能で、必要な場所に配光できます。電源および調光スイッチは、フランジに配置されています。

**色/仕上:** ホワイトまたはブラック。

**材質:** シェード: アルミ、ディフューザー: 射出成型ポリカーボネート、ベース: アルミ、取付部本体: アルミ。

**取付:** 壁付、本体スイッチ付、無段階調光。

**質量:** 1kg。

**保護クラス:** IP20、屋内用。

**注記:** D2W: Dim to Warmの略、明るさにより色温度が変わる調光機能(100%点灯時2700K~15%点灯時2000K)

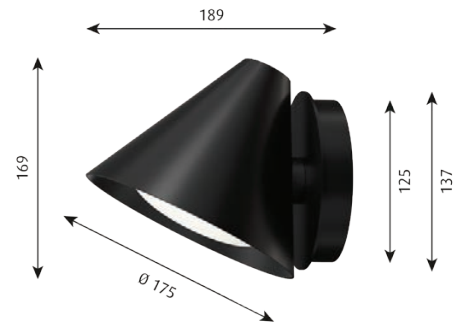

ランプ	色/仕上	コード	質量 (kg)	製品区分*	納期**	製品番号	税抜価格 (円)	税込価格 (円)
LED 8.5W 2700-2000K D2W	ブラック	ブラック	1	B	90日	5743914445	68,000	74,800
LED 8.5W 2700-2000K D2W	ホワイト	ホワイト	1	B	90日	5743914351	68,000	74,800
LED 8.5W 3000K	ブラック	ブラック	1	B	90日	5743916197	68,000	74,800
LED 8.5W 3000K	ホワイト	ホワイト	1	B	90日	5743916249	68,000	74,800

\* 製品区分 S:A:レジデンシャル B:プロフェッショナル

\*\* 納期は通常時の目安です。生産および在庫状況によってさらに日数がかかる場合があります。

LEDのワット数など、製品データや仕様は技術の進歩にともない変更する場合がございます。電球型LEDを同梱の場合は質量に含みません。

# シルヴァーバック シーリング/ウォール

## 屋内ウォールランプ

デザイン: KiBiSi

**コンセプト:** シンプルで優雅なフォルムから拡散光を放つ、直付けシーリング/ウォールライト。オパール色のカバー(ディフューザー)が、柔らかい光を空間全体に広げます。ディフューザーの後背部をシルヴァー色に半メタリック処理しており、天井や壁の設置面にも光を透過します。また、半メタリック処理をした部分には天井面や壁面の色、素材が映りこみ、鏡のような効果を見せます。

**色/仕上:** 乳白色樹脂、後背部は半メタリック(鏡面)仕上。

**材質:** アクリル、後背部はポリカーボネート。

**取付:** 天井直付/壁取付型。

**質量:** 1.3 kg, 3.5 kg。

**保護クラス:** IP20, 屋内用。

**注記:** 調光は、LEDドライバーをルートロン製(別置型)に特注交換してルートロン EcoSystem に対応します。  
(受信部モジュールを天井裏などに設置する工事が必要です。)

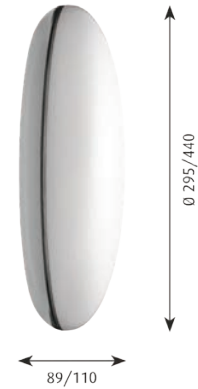

サイズ	ランプ	色/仕上	取付	質量 (kg)	製品区分*	納期**	製品番号	税抜価格 (円)	税込価格 (円)
Φ295	LED 9W 3000K	乳白アクリル	壁・天井付	1.3	B	60日	5743912531	69,000	75,900
Φ440	LED 34W 3000K	乳白アクリル	壁・天井付	3.5	B	60日	5743912502	101,000	111,100

\* 製品区分 S:A:レジデンシャル B:プロフェッショナル

\*\* 納期は通常時の目安です。生産および在庫状況によってさらに日数がかかる場合があります。

LEDのワット数など、製品データや仕様は技術の進歩にともない変更する場合がございます。電球型LEDを同梱の場合は質量に含まれません。

# リップルズ

## 屋内ウォールランプ

デザイン: ヤコブ・ワグナー

**コンセプト:** 拡散光を発するウォール/シーリングランプ。透明なフロントカバーは、水面にできるような波紋パターンを内側に持ち、中央はなだらかにくぼんでいます。この波紋が光を屈折させ、見る角度に応じて見え方が変化します。くぼんだ形状のため、中心に向けて光が強まり、端の方に向かうほど輝度が弱まります。カバーの奥には光を拡散させる乳白色ディフューザーがあり、器具を立体感に見せます。スリムなフォルムは宙に浮いたディスクのように見え、壁に接するハウジング部分の穴から背後に間接光が放たれ、ランプの周囲を光輪のように照らします。

**色/仕上:** 透明ポリカーボネート(フロントカバー)、乳白色(内部ディフューザー)、マット・シルク・ホワイト(ハウジング部)。

**材質:** 抗紫外線ポリカーボネート(フロントカバー)、乳白色PMMA樹脂(内部ディフューザー)、射出成型ポリカーボネート(ハウジング部)。

**取付:** 天井直付/壁取付型。

**質量:** 1.5 kg, 3.2 kg。

**保護クラス:** IP20, 屋内用。

**注記:** 調光はルートロン 0-10V に対応しています。  
(受信部モジュールを天井裏などに設置する工事が必要です。)



サイズ	ランプ	色/仕上	取付	質量 (kg)	製品区分*	納期**	製品番号	税抜価格 (円)	税込価格 (円)
Φ310	LED 12W 3000K	透明/乳白	壁・天井付	1.5	B	30日	5743904743	62,000	68,200
Φ500	LED 25W 3000K	透明/乳白	壁・天井付	3.2	B	30日	5743904756	91,000	100,100

\* 製品区分 S:A:レジデンシャル B:プロフェッショナル

\*\* 納期は通常時の目安です。生産および在庫状況によってさらに日数がかかる場合があります。

LEDのワット数など、製品データや仕様は技術の進歩にともない変更する場合がございます。電球型LEDを同梱の場合は質量に含まれません。

# AJ エクリプタ

## 屋外ウォールランプ

デザイン: アーネ・ヤコブセン

**コンセプト:** 世界中の円形ウォールライトのうち、最も美しい光を発するもののひとつ。中央部をなだらかに膨らませたハンドメイドの三層乳白ガラスが光を拡散します。背後の壁面に向けてもバック・ライトを向け、壁面でリバウンドする光が器具全体を柔らかく包み、美しい雰囲気をつくります。また、三層ガラスは円のエッジにほのかな光の輪郭を生みます。1956年にヤコブセンがロードヴル市庁舎のためにデザインし、1959年の既製品化以来多くのアーキテクトを魅了しつづけています。

色/仕上: 乳白ガラス。

材質: ガラスカバー(ディフューザー): 三層吹きガラス, 取付部本体: アルミまたはアルミキャスト。

取付: 壁取付型(天井取付不可)。

質量: 1.9 kg, 3.3 kg。

保護クラス: Ø350&450: IP23、IP44 防雨型。

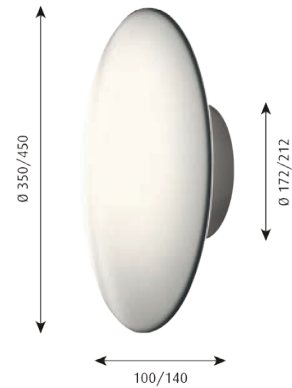

サイズ	ランプ	色/仕上	取付	質量 (kg)	製品区分*	納期**	製品番号	税抜価格 (円)	税込価格 (円)
Φ350	E17 LED電球(白熱電球40W相当)	乳白ガラス	壁付(屋外可、天井不可)	1.9	A	60日	5743914869	81,000	89,100
Φ450	E26 LED電球(白熱電球60W相当)	乳白ガラス	壁付(屋外可、天井不可)	3.3	A	120日	5743912256	105,000	115,500
スペアパーツ					製品区分*	納期**	製品番号	税抜価格 (円)	税込価格 (円)
AJ エクリプタ / Φ350					スペアパーツ: ガラスシェード				
					B	10日	5743590018	41,000	45,100
AJ エクリプタ / Φ450					スペアパーツ: ガラスシェード				
					B	10日	5743590021	57,000	62,700

\* 製品区分 S:A:レジデンシャル B:プロフェッショナル

\*\* 納期は通常時の目安です。生産および在庫状況によってさらに日数がかかる場合があります。

LEDのワット数など、製品データや仕様は技術の進歩にともない変更する場合がございます。電球型LEDを同梱の場合は質量に含まれません。

適合LED電球、白熱電球については当社ウェブサイトをご覧ください。

# PH 3-2<sup>1</sup>/<sub>2</sub> ウォール

## 屋外ウォールランプ

デザイン: ポール・ヘニングセン

コンセプト: 住宅などの玄関用に開発された小さめのサイズです。  
柔らかい反射光をたっぷりと下方に向けてるようにデザインされた3枚のシェードが、  
レジデンスのエントランスを美しい光で照らします。日本の家屋や庭園にも見事に調和します。

色/仕上: 黒色粉体塗装, シェード内面は白色塗装,

材質: ステンレス, ランプカバー: ガラス, ウォールボックス: キャストアルミ, ウォールボックスカバー: アルミ,

取付: 壁取付型,

質量: 2.5 kg,

保護クラス: IP44, 防雨型,



ランプ	色/仕上	取付	質量 (kg)	製品区分*	納期**	製品番号	税抜価格 (円)	税込価格 (円)
E26 LED電球 (白熱電球60W相当)	ブラック	壁付 (屋外可)	2.5	A	90日	5743904688	156,000	171,600

\* 製品区分 S:A:レジデンシャル B:プロフェッショナル

\*\* 納期は通常時の目安です。生産および在庫状況によってさらに日数がかかる場合があります。

LEDのワット数など、製品データや仕様は技術の進歩にともない変更する場合がございます。電球型LEDを同梱の場合は質量に含みません。

適合LED電球、白熱電球については当社ウェブサイトをご覧ください。

# PH ウォール

## 屋外ウォールランプ

デザイン: ポール・ヘニングセン

**コンセプト:** 落ち着いた佇まいを重視する住宅と建築のエントランスにふさわしい、ソリッドな銅素材は、屋外で使用されるうちに表面に緑青が形成され、時とともに味わい深い質感となっていきます。ヘニングセンが光の反射を計算して機能的にデザインした3枚シェードは、内面を白色マット塗装しており、壁と地面を明るく照らします。1966年の発表以来、建物のprestigeを決定づけるウォールライトとしての価値を保ち続けています。

色/仕上: 銅、ヘアライン仕上、表面無塗装、シェード内面は白色塗装。

材質: シェード: 銅、アーム: 銅、フランジプレート: 銅、キャスト、ウォールボックス: 銅、キャスト。

取付: 壁取付型。

質量: 5.9 kg。

保護クラス: IP23, 防雨型。

**注記:** 銅部分は無塗装です。その表面は時の経過とともに変化し風合いをおびていきます。開梱時すでに変色・斑点などが見られる場合がありますが、それは素材本来の性質であり、製品不良ではございません。

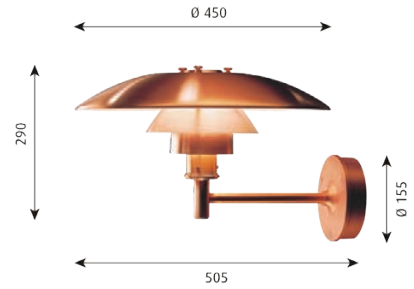

ランプ	色/仕上	取付	質量 (kg)	製品区分*	納期**	製品番号	税抜価格 (円)	税込価格 (円)
E26 白熱電球ホワイト 100W	銅	壁付(屋外可)	5.9	A	120日	5743912243	348,000	382,800

\* 製品区分 S:A:レジデンシャル B:プロフェッショナル

\*\* 納期は通常時の目安です。生産および在庫状況によってさらに日数がかかる場合があります。

LEDのワット数など、製品データや仕様は技術の進歩にともない変更する場合がございます。電球型LEDを同梱の場合は質量に含まれません。

適合LED電球、白熱電球については当社ウェブサイトをご覧ください。



# アルバスルン ウォール

## 屋外ウォールランプ

デザイン: イェンス・ミュラー・イェンセン

コンセプト: プレーンなシェードとグレアカットリング、ガラスカバーのシンプルな組み合わせが、さらっとした美しい光の印象を生みだすウォール・ライトです。1962年、コペンハーゲン郊外のアルバスルンド都市開発のため、ポール灯《アルバスルン》とともにデザインされたサステイナブル・デザインです。

色/仕上: 白、グレー色粉体塗装, または溶融亜鉛メッキ。

材質: ランプカバー: ガラス, リング: アルミ(溶融亜鉛メッキタイプはスチール), アーム: ステンレス, 器具トップおよびウォールボックス: キャストアルミ。

取付: 壁取付型。

質量: ホワイト、グレー:2.2 kg, 溶融亜鉛メッキ:3.1 kg。

保護クラス: IP44. 防雨型。

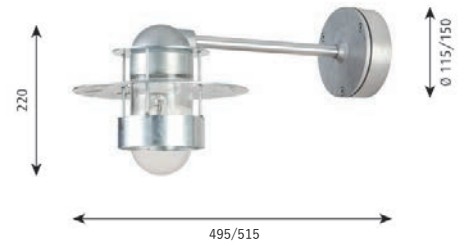

ランプ	色/仕上	取付	質量 (kg)	製品区分*	納期**	製品番号	税抜価格 (円)	税込価格 (円)
E26 LED電球(白熱電球60W相当)	グレー	壁付(屋外可)	2.2	B	120日	5745903548	113,000	124,300
E26 LED電球(白熱電球60W相当)	ホワイト	壁付(屋外可)	2.2	B	120日	5745903315	113,000	124,300
E26 LED電球(白熱電球60W相当)	溶融亜鉛メッキ	壁付(屋外可)	3.1	B	10日	10000137381	113,000	124,300
オプションパーツ				製品区分*	納期**	製品番号	税抜価格 (円)	税込価格 (円)
アルバスルン / スペアパーツ: ランプカバー/クリアガラス				B	70日	5743590568	15,000	16,500
アルバスルン / スペアパーツ: ランプカバー/下面フロストガラス				B	70日	5743590814	16,000	17,600

\* 製品区分 S:A:レジデンシャル B:プロフェッショナル

\*\* 納期は通常時の目安です。生産および在庫状況によってさらに日数がかかる場合があります。

LEDのワット数など、製品データや仕様は技術の進歩にともない変更する場合がございます。電球型LEDを同梱の場合は質量に含みません。

適合LED電球、白熱電球については当社ウェブサイトをご覧ください。

# トルボー 155 ウォール

## 屋外ウォールランプ

デザイン: ルイスボールセン社

**コンセプト:** シンプルなフォルムが多くのアーキテクトやインテリアデザイナーを魅了している《トルボー》シリーズの、スモールサイズのウォールライトです。眩しさのない光で壁面を明るく照らします。住宅のエントランス用に開発したのですが、建築空間のインテリアに複数並べて使用してもリズム感ある効果的なアクセントライトとなります。

**色/仕上:** アルミ色または黒色粉体塗装、テクスチュア仕上、シェード内部は白色塗装。

**材質:** キャストアルミ、アーム: アルミ、下面カバー: レイザーカットアクリル、フロスト仕上。

**取付:** 壁取付型。

**質量:** 1.5 kg。

**保護クラス:** IP44, 防雨型。



ランプ	色/仕上	取付	質量 (kg)	製品区分*	納期**	製品番号	税抜価格 (円)	税込価格 (円)
E17 LED電球 (白熱電球60W相当)	アルミ色 テクスチュア仕上	壁付 (屋外可)	1.5	A	10日	5743911707	91,000	100,100
E17 LED電球 (白熱電球60W相当)	ブラック・テクスチュア仕上	壁付 (屋外可)	1.5	A	10日	5743911710	91,000	100,100

\* 製品区分 S:A:レジデンシャル B:プロフェッショナル

\*\* 納期は通常時の目安です。生産および在庫状況によってさらに日数がかかる場合があります。

LEDのワット数など、製品データや仕様は技術の進歩にともない変更する場合がございます。電球型LEDを同梱の場合は質量に含みません。

適合LED電球、白熱電球については当社ウェブサイトをご覧ください。

# トルボー 220 ウォール

## 屋外ウォールランプ

デザイン: ルイスボールセン社

**コンセプト:** ニュートラルで無駄のないフォルムで、グレアのない光を下方に向けます。頑丈なキャストアルミ素材と、ナチュラルな質感を打ちだした表面仕上により、あらゆる建築と調和します。反射効率を高めるためシェード内部は白色塗装しています。ポール・ヘニングセンが最後にデザインした楕円形リフレクターをもとに製品化したものです。

**色/仕上:** アルミ色または黒色粉末塗装、テクスチュア仕上、シェード内部は白色塗装。

**材質:** キャストアルミ、アーム: アルミ、下面カバー: クリアポリカーボネート。

**取付:** 壁取付型。

**質量:** 2.3 kg。

**保護クラス:** IP44, 防雨型, ヴァンダルブルーフクラスII。

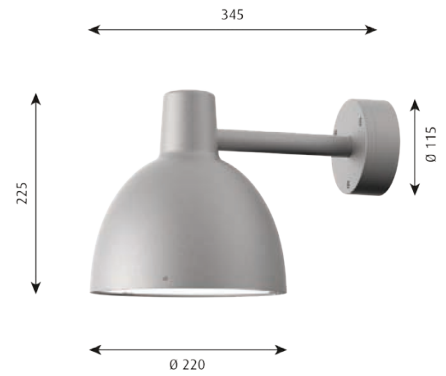

サイズ	ランプ	色/仕上	取付	質量 (kg)	製品区分*	納期**	製品番号	税抜価格 (円)	税込価格 (円)
Φ220	E26 LED電球(白熱電球60W相当)	アルミ色 テクスチュア仕上	壁付(屋外可)	2.3	B	90日	10000137379	145,000	159,500
Φ220	E26 LED電球(白熱電球60W相当)	ブラック・テクスチュア仕上	壁付(屋外可)	2.3	B	10日	10000137378	145,000	159,500

\* 製品区分 S:A:レジデンシャル B:プロフェッショナル

\*\* 納期は通常時の目安です。生産および在庫状況によってさらに日数がかかる場合があります。

LEDのワット数など、製品データや仕様は技術の進歩にともない変更する場合がございます。電球型LEDを同梱の場合は質量に含みません。

適合LED電球、白熱電球については当社ウェブサイトをご覧ください。

# ニューハウンウォール

## 屋外ウォールランプ

デザイン: アルフレッド・ホーマン

コンセプト: フォルムが光を、光がフォルムをかたちづくる、機能的デザインの秀作です。直接光をきっちりと下方に向けるシェードと、器具自体を反射光で照らす中間部のリングを組み合わせています。1976年のルイスボールドウィン社主催デザインコンペティション入賞作。ソリッドな銅素材タイプは、屋外で使用されるうちに表面に緑青を形成し、時とともに味わい深い質感となります。

色/仕上: 白: 塗装、マット仕上、銅: ヘアライン仕上、表面無塗装、シェード内面は白色マット仕上、

材質: アルミまたは銅、ランプカバー: ガラス、ソケットカバー及びリング: キャストアルミまたは銅、アーム: 白: ステンレス、銅: 真鍮、銅メッキ、ウォールボックス: キャストアルミ、器具トップおよびウォールボックスカバー: アルミまたは銅。

取付: 壁取付型。

質量: ホワイト: 2 kg, 銅: 4.1 kg。

保護クラス: IP44, 防雨型。

注記: 銅部分は無塗装です。その表面は時の経過とともに変化し風合いをおびていきます。開梱時すでに変色・斑点などが見られる場合がありますが、それは素材本来の性質であり、製品不良ではございません。

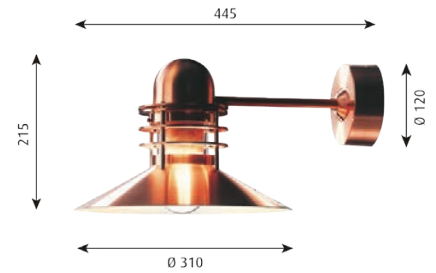

ランプ	色/仕上	取付	質量 (kg)	製品区分*	納期**	製品番号	税抜価格 (円)	税込価格 (円)
E26 LED電球 (白熱電球60W相当)	ホワイト	壁付(屋外可)	2	B	120日	10000137376	234,000	257,400
E26 LED電球 (白熱電球60W相当)	銅	壁付(屋外可)	4.1	B	10日	10000137377	273,000	300,300
スペアパーツ				製品区分*	納期**	製品番号	税抜価格 (円)	税込価格 (円)
ニューハウン / スペアパーツ: ランプカバー/クリアガラス				B	70日	5743590513	24,000	26,400
オプションパーツ				製品区分*	納期**	製品番号	税抜価格 (円)	税込価格 (円)
ニューハウン / スペアパーツ: ランプカバー/下面フロストガラス				B	90日	5743590526	31,000	34,100

\* 製品区分 S:A:レジデンシャル B:プロフェッショナル

\*\* 納期は通常時の目安です。生産および在庫状況によってさらに日数がかかる場合があります。

LEDのワット数など、製品データや仕様は技術の進歩にともない変更する場合がございます。電球型LEDを同梱の場合は質量に含まません。

適合LED電球、白熱電球については当社ウェブサイトをご覧ください。

# フrintウォール

## 屋外ウォールランプ

デザイン: クリスチャン・フrint

**コンセプト:** 眩しさを見せない直接光で、下方の地面や床を明るく照らします。曲面に成形された円形プレートも光を受け、前方の人や物を柔らかく照らします。上部後ろ側のカットアウト部分からは柔らかい光が背後に放たれますが、円形プレートは壁から浮いているため、照明器具と壁面に美しいコントラストをもたらします。屋内と屋外両方に使えます。

**色/仕上:** アルミ色、コールテン銅色、白色または黒色粉体塗装、テクスチャ仕上。

**材質:** 本体:アルミダイキャスト、光源部カバー:乳白アクリル。

**取付:** 天井直付/壁取付型。

**質量:** 1 kg, 2.3 kg, 3.9 kg。

**保護クラス:** IP65, 防雨型。

**注記:** Φ300とΦ400タイプの調光は、ルートロン 0-10V に対応しています。  
(Φ200は調光不可。また、受信部モジュールを壁裏などに設置する工事が必要です。)

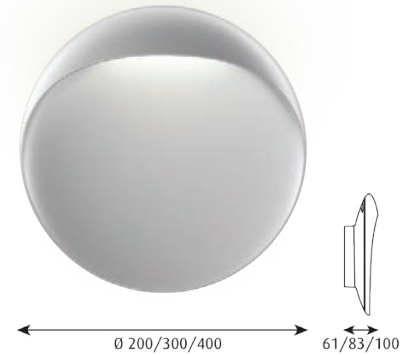

サイズ	ランプ	色/仕上	取付	質量 (kg)	製品区分*	納期**	製品番号	税抜価格 (円)	税込価格 (円)
Φ200	LED 10W 2700K	アルミ色 テクスチャ仕上	壁付(屋外可)	1	B	30日	5747912605	80,000	88,000
Φ200	LED 10W 3000K	アルミ色 テクスチャ仕上	壁付(屋外可)	1	B	30日	5747912618	80,000	88,000
Φ200	LED 10W 2700K	コールテン銅色	壁付(屋外可)	1	B	30日	5747912647	80,000	88,000
Φ200	LED 10W 3000K	コールテン銅色	壁付(屋外可)	1	B	30日	5747912650	80,000	88,000
Φ200	LED 10W 2700K	ホワイト・テクスチャ仕上	壁付(屋外可)	1	B	30日	5747912689	80,000	88,000
Φ200	LED 10W 3000K	ホワイト・テクスチャ仕上	壁付(屋外可)	1	B	30日	5747912692	80,000	88,000
Φ200	LED 10W 2700K	ブラック・テクスチャ仕上	壁付(屋外可)	1	B	30日	5747930250	80,000	88,000
Φ200	LED 10W 3000K	ブラック・テクスチャ仕上	壁付(屋外可)	1	B	30日	5747930263	80,000	88,000
Φ300	LED 16W 2700K	アルミ色 テクスチャ仕上	壁付(屋外可)	2.3	B	90日	5747912728	107,000	117,700
Φ300	LED 16W 3000K	アルミ色 テクスチャ仕上	壁付(屋外可)	2.3	B	30日	5747912731	107,000	117,700
Φ300	LED 16W 2700K	コールテン銅色	壁付(屋外可)	2.3	B	90日	5747912760	107,000	117,700
Φ300	LED 16W 3000K	コールテン銅色	壁付(屋外可)	2.3	B	30日	5747912773	107,000	117,700
Φ300	LED 16W 2700K	ホワイト・テクスチャ仕上	壁付(屋外可)	2.3	B	90日	5747912809	107,000	117,700
Φ300	LED 16W 3000K	ホワイト・テクスチャ仕上	壁付(屋外可)	2.3	B	30日	5747912812	107,000	117,700
Φ300	LED 16W 2700K	ブラック・テクスチャ仕上	壁付(屋外可)	2.3	B	90日	5747930292	107,000	117,700
Φ300	LED 16W 3000K	ブラック・テクスチャ仕上	壁付(屋外可)	2.3	B	30日	5747930302	107,000	117,700
Φ400	LED 20W 2700K	アルミ色 テクスチャ仕上	壁付(屋外可)	3.9	B	90日	5747912841	140,000	154,000
Φ400	LED 20W 3000K	アルミ色 テクスチャ仕上	壁付(屋外可)	3.9	B	90日	5747912854	140,000	154,000
Φ400	LED 20W 2700K	コールテン銅色	壁付(屋外可)	3.9	B	90日	5747912883	140,000	154,000
Φ400	LED 20W 3000K	コールテン銅色	壁付(屋外可)	3.9	B	60日	5747912896	140,000	154,000
Φ400	LED 20W 2700K	ホワイト・テクスチャ仕上	壁付(屋外可)	3.9	B	90日	5747912922	140,000	154,000
Φ400	LED 20W 3000K	ホワイト・テクスチャ仕上	壁付(屋外可)	3.9	B	60日	5747912935	140,000	154,000
Φ400	LED 20W 2700K	ブラック・テクスチャ仕上	壁付(屋外可)	3.9	B	90日	5747930331	140,000	154,000
Φ400	LED 20W 3000K	ブラック・テクスチャ仕上	壁付(屋外可)	3.9	B	60日	5747930344	140,000	154,000

\* 製品区分 S:A:レジデンシャル B:プロフェッショナル

\*\* 納期は通常時の目安です。生産および在庫状況によってさらに日数がかかる場合があります。

LEDのワット数など、製品データや仕様は技術の進歩にともない変更する場合がございます。電球型LEDを同梱の場合は質量に含まれません。

# AJ ガーデン ボラード

## ボラード

デザイン: アーネ・ヤコブセン

**コンセプト:** この庭園灯はシェードが眩しさを遮り、目に快適な下向き光を発生します。シェード角度は固定されており、その内側はソフトな反射光を生むために、白色塗装されています。このシェードの形が、庭をくっきり見渡すことができる、優れた照明を可能にしています。高さは2種類。

**色/仕上:** ブラック粉体塗装、テクスチュア仕上、シェード内側は白色塗装。

**材質:** ヘッド:キャストアルミ、支柱:ステンレス、スパイク:キャストアルミ、

**取付:** スパイク式、スパイクを地面に差し込み、電源ケーブルは地面にはわせ電源ボックスに接続。プラグアンドプレイ(プラグをコンセントに差し込み使用)、別置型電源ボックスは壁面に取り付け、電源ボックス1台につきボラード6台まで接続可能、最端のボラードまでの最長距離は30m。

**質量:** 器具本体: 1.9kg、1.2kg、電源ボックス: 1.5kg。

**保護クラス:** IP65、防雨型、耐衝撃性IK06、感電保護クラスIII、塩害地域で使用可(耐塩塗装不要)

**注記:** 器具本体には、Tコネクター1点と延長ケーブル(5m)1点が同梱します。ご使用には電源ボックスが必要となります。電源ボックスと器具本体の両方をご注文ください。

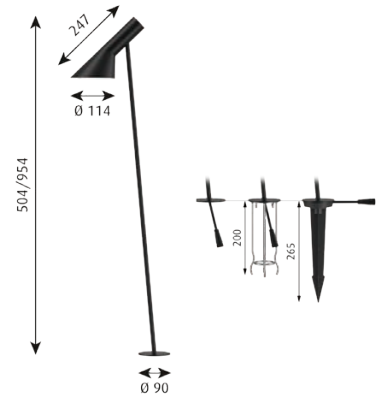

サイズ	ランプ	色/仕上	取付	製品区分*	納期**	製品番号	税抜価格 (円)	税込価格 (円)
—	—	—	電源ボックス(ガーデンボラード共通)	B	60日	5747929766	27,000	29,700
ロング(954 mm)	LED 8W 2700K	ブラック テクスチュア仕上	電源ボックス別売・スパイク式	B	60日	5747306923	118,000	129,800
ロング(954 mm)	LED 8W 3000K	ブラック テクスチュア仕上	電源ボックス別売・スパイク式	B	60日	5747306910	118,000	129,800
ショート(504 mm)	LED 8W 2700K	ブラック テクスチュア仕上	電源ボックス別売・スパイク式	B	60日	5747306839	110,000	121,000
ショート(504 mm)	LED 8W 3000K	ブラック テクスチュア仕上	電源ボックス別売・スパイク式	B	60日	5747306826	110,000	121,000
オプションパーツ				製品区分*	納期**	製品番号	税抜価格 (円)	税込価格 (円)
ガーデンボラード共通 / 延長ケーブル 5m				B	60日	5747405316	9,000	9,900
ガーデンボラード共通 / Tコネクター (スペアパーツ)				B	60日	5747405303	3,000	3,300

\* 製品区分 S:A:レジデンシャル B:プロフェッショナル

\*\* 納期は通常時の目安です。生産および在庫状況によってさらに日数がかかる場合があります。

LEDのワット数など、製品データや仕様は技術の進歩にともない変更する場合がございます。電球型LEDを同梱の場合は質量に含まれません。

適合LED電球、白熱電球については当社ウェブサイトをご覧ください。

# PH 3-2<sup>1</sup>/<sub>2</sub> ボラード

## ボラード

デザイン: ポール・ヘニングセン

**コンセプト:** プライヴェート・ガーデンのために開発された小さめのサイズです。柔らかい反射光をたっぷりと下方に向けてデザインされた3枚のシェードが、レジデンスの外構を眩しさない光で美しく照らし、昼間とはちがった魅力を引きだします。もちろん、近隣に迷惑な光害を一切与えないのは、PHランプたるゆえんです。日本庭園とも見事に調和します。

**色/仕上:** ステンレス黒色粉体塗装仕上げ、シェード内面は白色塗装。

**材質:** シェードおよび支柱: ステンレス、ランプカバー: ガラス。

**取付:** 埋込型、埋込部を使用せずベースプレート型としても設置可能。

**質量:** 7 kg。

**保護クラス:** IP44、防雨型。

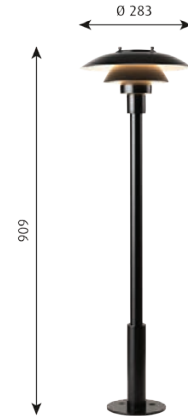

ランプ	色/仕上	取付	質量 (kg)	製品区分*	納期**	製品番号	税抜価格 (円)	税込価格 (円)
E26 LED電球 (白熱電球60W相当)	ブラック	ベースプレートまたは地中埋込	7	A	120日	5747910238	180,000	198,000
オプションパーツ				製品区分*	納期**	製品番号	税抜価格 (円)	税込価格 (円)
トルボ- 155 & PH 3-2 <sup>1</sup> / <sub>2</sub> ボラード / 埋込用支柱				A	10日	10000137310	27,000	29,700

\* 製品区分 S:A:レジデンシャル B:プロフェッショナル

\*\* 納期は通常時の目安です。生産および在庫状況によってさらに日数がかかる場合があります。

LEDのワット数など、製品データや仕様は技術の進歩にともない変更する場合がございます。電球型LEDを同梱の場合は質量に含みません。

適合LED電球、白熱電球については当社ウェブサイトをご覧ください。

# トルボー 155 ボラード

## ボラード

デザイン: ルイスボールセン社

コンセプト: シンプルなフォルムが多くのインテリアデザイナーを魅了している《トルボー》シリーズの、スモールサイズのガーデンライト。内面を白色塗装された楕円形状のシェードが下向きに光を落とし、レジデンスの庭園や建物へのアプローチ部分を明るく照らします。近隣に光害を撒き散らすこともありません。

色/仕上: アルミ色または黒色粉体塗装、テクスチャ仕上、シェード内部は白色塗装。

材質: キャストアルミ、支柱: 押しアルミ、下面カバー: レイザーカットアクリル、フロスト仕上。

取付: 埋込型、埋込部を使用せずベースプレート型としても設置可能です。

質量: 5 kg.

保護クラス: IP44, 防雨型。

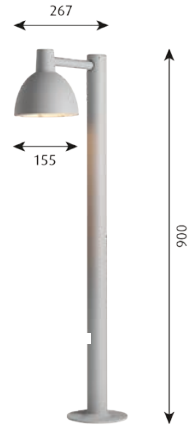

ランプ	色/仕上	取付	質量 (kg)	製品区分*	納期**	製品番号	税抜価格 (円)	税込価格 (円)
E17 LED電球(白熱電球60W相当)	アルミ色 テクスチャ仕上	ベースプレートまたは地中埋込	5	A	120日	5747916436	121,000	133,100
E17 LED電球(白熱電球60W相当)	ブラック・テクスチャ仕上	ベースプレートまたは地中埋込	5	A	120日	5747916423	121,000	133,100
オプションパーツ				製品区分*	納期**	製品番号	税抜価格 (円)	税込価格 (円)
トルボー 155 & PH 3-2½ ボラード / 埋込用支柱				A	10日	10000137310	27,000	29,700

\* 製品区分 S:A:レジデンシャル B:プロフェッショナル

\*\* 納期は通常時の目安です。生産および在庫状況によってさらに日数がかかる場合があります。

LEDのワット数など、製品データや仕様は技術の進歩にともない変更する場合がございます。電球型LEDを同梱の場合は質量に含まれません。

適合LED電球、白熱電球については当社ウェブサイトをご覧ください。



# ビュステッド ガーデン ボラード

## ボラード

デザイン: ピーター・ビュステッド

コンセプト: 4つのリングが光をソフトに下方へ向けて光を拡散する対称配光のガーデンボラード。ソフトに輝くリングの内側は白色塗装され、効率よい反射光を生みだします。器具自体は暖かな光で輝き、地面に左右対称の光パターンを配します。

色/仕上: アルミ色、コールテン銅色または黒色粉体塗装、テクスチャ仕上。

材質: トップおよびリフレクター部: キャストアルミ、支柱: 押出成形アルミ、ディフューザー: ポリカーボネート。

取付: スパイク式。スパイクを地面に差し込み、電源ケーブルは地面にはわせ電源ボックスに接続。プラグアンドプレイ(プラグをコンセントに差し込み使用)。別置型電源ボックスは壁面に取り付け。電源ボックス1台につきボラード4台まで接続可能。最端のボラードまでの最長距離は30m。

質量: 器具本体: 2.5kg、1.9kg、電源ボックス: 1.5kg。

保護クラス: IP65、防雨型、耐衝撃性IK06、感電保護クラスIII、塩害地域で使用可(耐塩塗装不要)。

注記: 器具本体には、Tコネクタと延長ケーブル(5m)が同梱します。ご使用には電源ボックスが必要となります。電源ボックスと器具本体の両方をご注文ください。

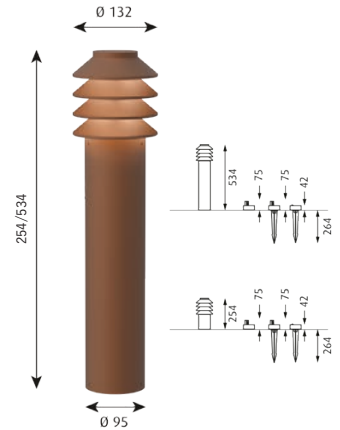

サイズ	ランプ	色/仕上	取付	製品区分*	納期**	製品番号	税抜価格 (円)	税込価格 (円)
—	—	—	電源ボックス(ガーデンボラード共通)	B	60日	5747929766	27,000	29,700
ロング(534mm)	LED 16W 2700K	アルミ色 テクスチャ仕上	電源ボックス別売・スパイク式	B	60日	5747405772	83,000	91,300
ロング(534mm)	LED 16W 3000K	アルミ色 テクスチャ仕上	電源ボックス別売・スパイク式	B	60日	5747405769	83,000	91,300
ロング(534mm)	LED 16W 2700K	コールテン銅色	電源ボックス別売・スパイク式	B	60日	5747405714	83,000	91,300
ロング(534mm)	LED 16W 3000K	コールテン銅色	電源ボックス別売・スパイク式	B	60日	5747405701	83,000	91,300
ロング(534mm)	LED 16W 2700K	ブラック テクスチャ仕上	電源ボックス別売・スパイク式	B	60日	5747409480	83,000	91,300
ロング(534mm)	LED 16W 3000K	ブラック テクスチャ仕上	電源ボックス別売・スパイク式	B	60日	5747409477	83,000	91,300
ショート(254mm)	LED 16W 2700K	アルミ色 テクスチャ仕上	電源ボックス別売・スパイク式	B	60日	5747405743	77,000	84,700
ショート(254mm)	LED 16W 3000K	アルミ色 テクスチャ仕上	電源ボックス別売・スパイク式	B	60日	5747405730	77,000	84,700
ショート(254mm)	LED 16W 2700K	コールテン銅色	電源ボックス別売・スパイク式	B	60日	5747405691	77,000	84,700
ショート(254mm)	LED 16W 3000K	コールテン銅色	電源ボックス別売・スパイク式	B	60日	5747405688	77,000	84,700
ショート(254mm)	LED 16W 2700K	ブラック テクスチャ仕上	電源ボックス別売・スパイク式	B	60日	5747409451	77,000	84,700
ショート(254mm)	LED 16W 3000K	ブラック テクスチャ仕上	電源ボックス別売・スパイク式	B	60日	5747409448	77,000	84,700
オプションパーツ				製品区分*	納期**	製品番号	税抜価格 (円)	税込価格 (円)
ガーデンボラード共通 / 延長ケーブル 5m				B	60日	5747405316	9,000	9,900
ガーデンボラード共通 / Tコネクタ (スペアパーツ)				B	60日	5747405303	3,000	3,300

\* 製品区分 S:A:レジデンシャル B:プロフェッショナル

\*\* 納期は通常時の目安です。生産および在庫状況によってさらに日数がかかる場合があります。

LEDのワット数など、製品データや仕様は技術の進歩にともない変更する場合がございます。電球型LEDを同梱の場合は質量に含まません。

# フrint ガーデン ボラード

## ボラード

デザイン: クリスマン・フrint

コンセプト: まぶしさをない光を下方に放ちます。本体部分の非対称に彫り込まれたカーブ上部に光源があり、その勾配が光を制御して和らげ、オーガニックなパターンの光を地面に配します。

色/仕上: アルミ色、コールテン銅色または黒色粉体塗装。テクスチャ仕上。

材質: トップおよびフレクター部: キャストアルミ。支柱: 押出成形アルミ。ディフューザー: ポリカーボネート。

取付: スパイク式。スパイクを地面に差し込み、電源ケーブルは地面にはわせ電源ボックスに接続。プラグアンドプレイ(プラグをコンセントに差し込み使用)。別置型電源ボックスは壁面に取り付け。電源ボックス1台につきボラード6台まで接続可能。最端のボラードまでの最長距離は30m。

質量: 器具本体: 1.7kg, 1.4kg, 電源ボックス: 1.5kg。

保護クラス: IP65, 防雨型, 耐衝撃性IK06, 感電保護クラスIII, 塩害地域で使用可(耐塩塗装不要)。

注記: 器具本体には、Tコネクターと延長ケーブル(5m)が同梱します。

ご使用には電源ボックスが必要となります。電源ボックスと器具本体の両方をご注文ください。

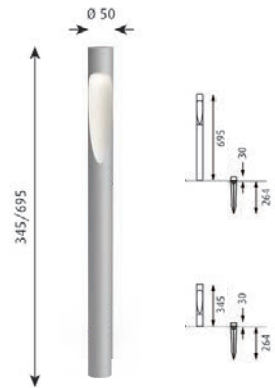

サイズ	ランプ	色/仕上	取付	製品区分*	納期**	製品番号	税抜価格(円)	税込価格(円)
—	—	—	電源ボックス(ガーデンボラード共通)	B	60日	5747929766	27,000	29,700
ロング(695 mm)	LED 8W 2700K	アルミ色 テクスチャ仕上	電源ボックス別売・スパイク式	B	60日	5747402995	62,000	68,200
ロング(695 mm)	LED 8W 3000K	アルミ色 テクスチャ仕上	電源ボックス別売・スパイク式	B	60日	5747402982	62,000	68,200
ロング(695 mm)	LED 8W 2700K	コールテン銅色	電源ボックス別売・スパイク式	B	60日	5747402636	62,000	68,200
ロング(695 mm)	LED 8W 3000K	コールテン銅色	電源ボックス別売・スパイク式	B	60日	5747402623	62,000	68,200
ロング(695 mm)	LED 8W 2700K	ブラック テクスチャ仕上	電源ボックス別売・スパイク式	B	60日	5747408321	62,000	68,200
ロング(695 mm)	LED 8W 3000K	ブラック テクスチャ仕上	電源ボックス別売・スパイク式	B	60日	5747408318	62,000	68,200
ショート(345 mm)	LED 8W 2700K	アルミ色 テクスチャ仕上	電源ボックス別売・スパイク式	B	60日	5747402908	57,000	62,700
ショート(345 mm)	LED 8W 3000K	アルミ色 テクスチャ仕上	電源ボックス別売・スパイク式	B	60日	5747402898	57,000	62,700
ショート(345 mm)	LED 8W 2700K	コールテン銅色	電源ボックス別売・スパイク式	B	60日	5747402542	57,000	62,700
ショート(345 mm)	LED 8W 3000K	コールテン銅色	電源ボックス別売・スパイク式	B	60日	5747402539	57,000	62,700
ショート(345 mm)	LED 8W 2700K	ブラック テクスチャ仕上	電源ボックス別売・スパイク式	B	60日	5747408795	57,000	62,700
ショート(345 mm)	LED 8W 3000K	ブラック テクスチャ仕上	電源ボックス別売・スパイク式	B	60日	5747408782	57,000	62,700
オプションパーツ				製品区分*	納期**	製品番号	税抜価格(円)	税込価格(円)
ガーデンボラード共通 / 延長ケーブル 5m				B	60日	5747405316	9,000	9,900
ガーデンボラード共通 / Tコネクター (スペアパーツ)				B	60日	5747405303	3,000	3,300

\* 製品区分 S:A:レジデンシャル B:プロフェッショナル

\*\* 納期は通常時の目安です。生産および在庫状況によってさらに日数がかかる場合があります。

LEDのワット数など、製品データや仕様は技術の進歩にともない変更する場合がございます。電球型LEDを同梱の場合は質量に含まれません。

# フロント ボラード

## ボラード

デザイン: クリスチャン・フロント

コンセプト: 片側180度の非対称配光で広いエリアを明るくする、100%グレア・フリーのボラード・ライトです。ミニマルで美しいフォルムは建物のエントランス、庭園、歩道、公園、港湾エリアなどに最適で、耐久性にも優れています。地面にオーガニックなパターンを光をつくりだします。

色/仕上: アルミ色、コールテン銅色または黒色粉末塗装。テクスチャ仕上。

材質: トップおよびフレクター部: キャストアルミ、支柱: 押出成形アルミ。

取付: 埋込型、ベースプレート型、またはアンカー埋込型。

質量: 1100(埋込、ベースプレート、アンカー埋込):10.4 kg, 8.5 kg, 10.9 kg。

800(ベースプレート、アンカー埋込):7.2 kg, 9.7 kg。

保護クラス: IP65, 防雨型, 耐衝撃性IK10, 塩害地域で使用可(耐塩塗装不要)。

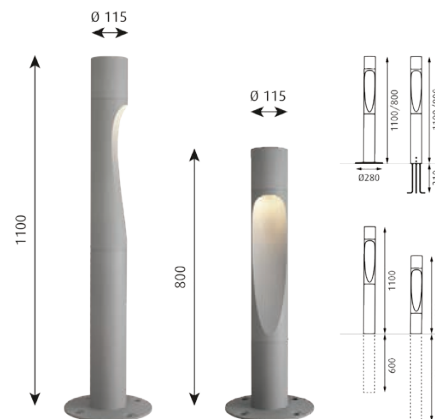

サイズ	ランプ	色/仕上	取付	質量 (kg)	製品区分*	納期**	製品番号	税抜価格 (円)	税込価格 (円)
H 1100 mm	LED 15W 3000K	アルミ色 テクスチャ仕上	埋込型	10.4	B	60日	5747930098	247,000	271,700
H 1100 mm	LED 15W 3000K	アルミ色 テクスチャ仕上	アンカー埋込型	10.9	B	120日	5747929973	247,000	271,700
H 1100 mm	LED 15W 3000K	アルミ色 テクスチャ仕上	ベースプレート型	8.5	B	60日	5747930111	247,000	271,700
H 1100 mm	LED 15W 4000K	アルミ色 テクスチャ仕上	埋込型	10.4	B	90日	5747930108	247,000	271,700
H 1100 mm	LED 15W 4000K	アルミ色 テクスチャ仕上	アンカー埋込型	10.9	B	120日	5747929999	247,000	271,700
H 1100 mm	LED 15W 4000K	アルミ色 テクスチャ仕上	ベースプレート型	8.5	B	90日	5747930124	247,000	271,700
H 1100 mm	LED 15W 3000K	コールテン銅色	埋込型	10.4	B	60日	5747929931	247,000	271,700
H 1100 mm	LED 15W 3000K	コールテン銅色	アンカー埋込型	10.9	B	120日	5747929986	247,000	271,700
H 1100 mm	LED 15W 3000K	コールテン銅色	ベースプレート型	8.5	B	90日	5747929957	247,000	271,700
H 1100 mm	LED 15W 4000K	コールテン銅色	埋込型	10.4	B	90日	5747929944	247,000	271,700
H 1100 mm	LED 15W 4000K	コールテン銅色	アンカー埋込型	10.9	B	120日	5747930001	247,000	271,700
H 1100 mm	LED 15W 4000K	コールテン銅色	ベースプレート型	8.5	B	90日	5747929960	247,000	271,700
H 1100 mm	LED 15W 3000K	ブラック テクスチャ仕上	埋込型	10.4	B	90日	5747930467	247,000	271,700
H 1100 mm	LED 15W 3000K	ブラック テクスチャ仕上	アンカー埋込型	10.9	B	120日	5747930454	247,000	271,700
H 1100 mm	LED 15W 3000K	ブラック テクスチャ仕上	ベースプレート型	8.5	B	90日	5747930470	247,000	271,700
H 1100 mm	LED 15W 4000K	ブラック テクスチャ仕上	埋込型	10.4	B	90日	5747930496	247,000	271,700
H 1100 mm	LED 15W 4000K	ブラック テクスチャ仕上	アンカー埋込型	10.9	B	120日	5747930483	247,000	271,700
H 1100 mm	LED 15W 4000K	ブラック テクスチャ仕上	ベースプレート型	8.5	B	90日	5747930506	247,000	271,700
H 800 mm	LED 15W 3000K	アルミ色 テクスチャ仕上	ベースプレート型	7.2	B	60日	5747930014	228,000	250,800
H 800 mm	LED 15W 3000K	アルミ色 テクスチャ仕上	アンカー埋込型	9.7	B	120日	5747930027	228,000	250,800
H 800 mm	LED 15W 4000K	アルミ色 テクスチャ仕上	ベースプレート型	7.2	B	90日	5747930056	228,000	250,800
H 800 mm	LED 15W 4000K	アルミ色 テクスチャ仕上	アンカー埋込型	9.7	B	120日	5747930069	228,000	250,800
H 800 mm	LED 15W 3000K	コールテン銅色	ベースプレート型	7.2	B	90日	5747930030	228,000	250,800
H 800 mm	LED 15W 3000K	コールテン銅色	アンカー埋込型	9.7	B	120日	5747930043	228,000	250,800
H 800 mm	LED 15W 4000K	コールテン銅色	ベースプレート型	7.2	B	90日	5747930072	228,000	250,800
H 800 mm	LED 15W 4000K	コールテン銅色	アンカー埋込型	9.7	B	120日	5747930085	228,000	250,800
H 800 mm	LED 15W 3000K	ブラック テクスチャ仕上	ベースプレート型	7.2	B	90日	5747930519	228,000	250,800
H 800 mm	LED 15W 3000K	ブラック テクスチャ仕上	アンカー埋込型	9.7	B	120日	5747930522	228,000	250,800
H 800 mm	LED 15W 4000K	ブラック テクスチャ仕上	ベースプレート型	7.2	B	90日	5747930535	228,000	250,800
H 800 mm	LED 15W 4000K	ブラック テクスチャ仕上	アンカー埋込型	9.7	B	120日	5747930548	228,000	250,800

\* 製品区分 S:A:レジデンシャル B:プロフェッショナル

\*\* 納期は通常時の目安です。生産および在庫状況によってさらに日数がかかる場合があります。

LEDのワット数など、製品データや仕様は技術の進歩にともない変更する場合がございます。電球型LEDを同梱の場合は質量に含まれません。

# LP ネスト

## ポール灯

デザイン: ヒュストラップ・アーキテクト

コンセプト: 一本の幹が上部で枝分かれする構造を模したナチュラルなデザインで、昼夜を問わず、都市と建築環境にさりげなく自然な柔らかさを与える、ユニークな街路灯です。直下と周囲をグレアのない、柔らかい間接光で照らします。光害を防ぐため、上向き配光は2.5%以下に制御しています。

色/仕上: グラファイト・グレー色またはアルミ色、テクスチャ仕上。シェード下面是白色塗装。

材質: 本体: キャストアルミ、トップシェード: アルミ。

取付: 4mコード付、ポール別売。適合ポールトップ: Ø114.3mm、灯具取付け部には専用穴必要。

質量: 9.9 kg。

保護クラス: IP66、防雨型、塩害地域で使用可(耐塩塗装不要)。

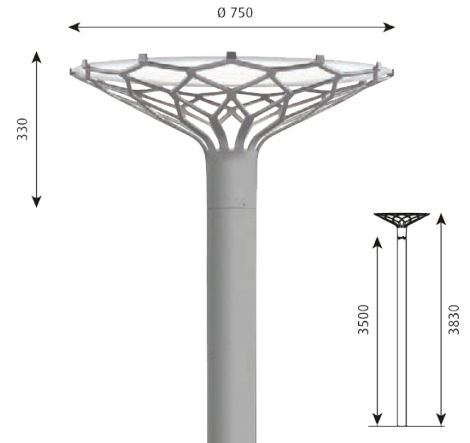

ランプ	色/仕上	取付	質量 (kg)	製品区分*	納期**	製品番号	税抜価格 (円)	税込価格 (円)
LED 40W 3000K	アルミ色 テクスチャ仕上	ポールトップ Φ114mm	9.9	B	90日	5747918777	355,000	390,500
LED 40W 4000K	アルミ色 テクスチャ仕上	ポールトップ Φ114mm	9.9	B	120日	5747918793	355,000	390,500
LED 40W 3000K	グラファイト・グレー・テクスチャ仕上	ポールトップ Φ114mm	9.9	B	60日	5747918780	355,000	390,500
LED 40W 4000K	グラファイト・グレー・テクスチャ仕上	ポールトップ Φ114mm	9.9	B	120日	5747918803	355,000	390,500

\* 製品区分 S:A:レジデンシャル B:プロフェッショナル

\*\* 納期は通常時の目安です。生産および在庫状況によってさらに日数がかかる場合があります。

LEDのワット数など、製品データや仕様は技術の進歩にともない変更する場合がございます。電球型LEDを同梱の場合は質量に含みません。

# LP カプセル

## ポール灯

デザイン: カーステン・フィッシャー / ヘニング・ラーセン

コンセプト: 下方へ強い直接光を放つと同時に照明器具自体も発光する、シンプルでエレガントなデザインの高効率のポール灯。乳白色のシェードが発光してグレアを感じにくくし、都市空間の中でガイドライトの役目を果たします。

色/仕上: アルミ色粉体塗装、テクスチャ仕上。

材質: 下部シェード: 射出成型クリアポリカーボネート、  
上部シェード: 射出成型乳白色PMMA樹脂(耐衝撃タイプ)、ハウジング部およびベース部: ダイキャストアルミ。

取付: 5mコード付、ポール別売、適合ポールトップ: Ø60.5mm、灯具取付部に専用穴必要。

質量: 7.6 kg。

保護クラス: IP66、防雨型、塩害地域で使用可(耐塩塗装不要)。



ランプ	色/仕上	配光	取付	質量 (kg)	製品区分*	納期**	製品番号	税抜価格 (円)	税込価格 (円)
LED 42W 3000K	アルミ色 テクスチャ仕上	非対称	ポールトップ Ø60mm	7.6	B	90日	5747910047	235,000	258,500
LED 42W 4000K	アルミ色 テクスチャ仕上	非対称	ポールトップ Ø60mm	7.6	B	90日	5747910063	235,000	258,500

\* 製品区分 S:A:レジデンシャル B:プロフェッショナル

\*\* 納期は通常時の目安です。生産および在庫状況によってさらに日数がかかる場合があります。

LEDのワット数など、製品データや仕様は技術の進歩にともない変更する場合がございます。電球型LEDを同梱の場合は質量に含みません。

# アルバスルン マキシ ポスト

ポール灯

デザイン: イェンス・ミュラー・イェンセン

コンセプト: 1962年にコペンハーゲン郊外の都市開発のためにデザインされた《アルバスルン》のマキシサイズです。長年にわたり世界各地で使用されてきた実績が、製品の完成度と信頼性の高さを物語ります。光源の眩しさを抑え、トップシェードと内部のリフレクターがポール直下から広い範囲にわたってパワフルに光をとどけます。器具自体の見え方までも美しいポールライトです。

色/仕上: アルミ色またはグラファイト・グレー色、またはグレー色。  
粉体塗装、テクスチュア仕上、トップシェード及びグレアカットリングの下面・内面は白色。

材質: 本体: キャストアルミ、トップシェード: 圧縮成型FRP。  
フレーム: ステンレス、ランプカバー: 射出成型クリアポリカーボネート、抗紫外線タイプ。

取付: 5mコード付、ポール別売、適合ポールトップ: Ø76.3mm、灯具取付部に専用穴必要。

質量: 17 kg。

保護クラス: IP66, 耐衝撃性IK10, ヴァンダルブルーフクラスII, 防雨型, 塩害地域で使用可(耐塩塗装不要)。

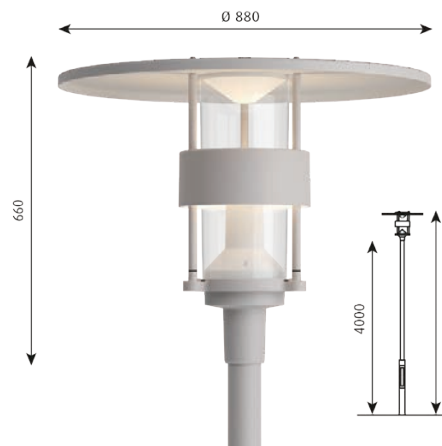

ランプ	色/仕上	取付	質量 (kg)	製品区分*	納期**	製品番号	税抜価格 (円)	税込価格 (円)
LED 68W 3000K	アルミ色 テクスチュア仕上	ポールトップ Φ76mm	17	B	60日	5747921719	509,000	559,900
LED 68W 4000K	アルミ色 テクスチュア仕上	ポールトップ Φ76mm	17	B	90日	5747921722	509,000	559,900
LED 68W 3000K	グラファイト・グレー・テクスチュア仕上	ポールトップ Φ76mm	17	B	60日	5747921735	509,000	559,900
LED 68W 4000K	グラファイト・グレー・テクスチュア仕上	ポールトップ Φ76mm	17	B	90日	5747921748	509,000	559,900
LED 68W 3000K	グレー	ポールトップ Φ76mm	17	B	120日	5747921751	509,000	559,900
LED 68W 3000K	グレー	ポールトップ Φ76mm	17	B	120日	5747921764	509,000	559,900
スペアパーツ				製品区分*	納期**	製品番号	税抜価格 (円)	税込価格 (円)
アルバスルン マキシ / ポリカーボネートカバー				B	90日	5747291232	55,000	60,500
アルバスルン マキシ / 交換用シェード アルミ色				B	10日	5747296334	91,000	100,100
アルバスルン マキシ / 交換用シェード グラファイト				B	10日	5747914700	91,000	100,100
アルバスルン マキシ / 交換用シェード グレー				B	70日	5747291258	91,000	100,100

\* 製品区分 S:A:レジデンシャル B:プロフェッショナル

\*\* 納期は通常時の目安です。生産および在庫状況によってさらに日数がかかる場合があります。

LEDのワット数など、製品データや仕様は技術の進歩にともない変更する場合がございます。電球型LEDを同梱の場合は質量に含みません。

# アルバスルンミニポスト

## ポール灯

デザイン: イェンス・ミュラー・イェンセン

**コンセプト:** タイムレス・デザイン、そして機能的な光。1962年にコペンハーゲン郊外の都市開発のためにデザインされました。デザインの良さと、耐久性、容易なメンテナンス性により、現在では世界中で使用されています。光源の眩しさを抑え、トップシェードと内部リフレクターがポール直下から広い範囲にわたって光を届けます。器具自体の見え方までも美しいポールライトです。最初にデザインされて以来長い期間変わらぬ価値を保ち続けています。

**色/仕上:** アルミ色またはグラファイト・グレー色、またはグレー色。

粉体塗装、テクスチャ仕上げ、トップシェード及びグレアカットリングの下面・内面は白色。

**材質:** 本体: キャストアルミ、トップシェード: 圧縮成型FRP。

フレーム: ステンレス、ランプカバー: 射出成型クリアポリカーボネート、抗紫外線タイプ。

**取付:** 5mコード付、ポール別売、適合ポールトップ: Ø60.5mm、灯具取付部に専用穴必要。

**質量:** 9.9 kg。

**保護クラス:** IP66、耐衝撃性IK10、ヴァンダルブルーフクラスII、防雨型、塩害地域で使用可(耐塩塗装不要)。

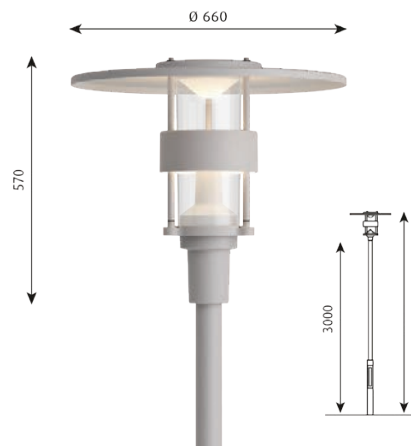

ランプ	色/仕上	取付	質量 (kg)	製品区分*	納期**	製品番号	税抜価格 (円)	税込価格 (円)
LED 39W 3000K	アルミ色 テクスチャ仕上げ	ポールトップ Φ60mm	9.9	B	60日	5747919815	378,000	415,800
LED 39W 4000K	アルミ色 テクスチャ仕上げ	ポールトップ Φ60mm	9.9	B	90日	5747919844	378,000	415,800
LED 39W 3000K	グラファイト・グレー・テクスチャ仕上げ	ポールトップ Φ60mm	9.9	B	60日	5747919828	378,000	415,800
LED 39W 4000K	グラファイト・グレー・テクスチャ仕上げ	ポールトップ Φ60mm	9.9	B	90日	5747919857	378,000	415,800
LED 39W 3000K	グレー	ポールトップ Φ60mm	9.9	B	120日	5747919831	378,000	415,800
LED 39W 4000K	グレー	ポールトップ Φ60mm	9.9	B	120日	5747919860	378,000	415,800
スペアパーツ				製品区分*	納期**	製品番号	税抜価格 (円)	税込価格 (円)
アルバスルンミニ / ポリカーボネートカバー				B	70日	5747291096	27,000	29,700
アルバスルンミニ / 交換用シェード アルミ色				B	10日	5747296318	57,000	62,700
アルバスルンミニ / 交換用シェード グラファイト				B	10日	5747914713	57,000	62,700
アルバスルンミニ / 交換用シェード グレー				B	70日	5747291106	57,000	62,700

\* 製品区分 S:A:レジデンシャル B:プロフェッショナル

\*\* 納期は通常時の目安です。生産および在庫状況によってさらに日数がかかる場合があります。

LEDのワット数など、製品データや仕様は技術の進歩にともない変更する場合がございます。電球型LEDを同梱の場合は質量に含まれません。

# キップポスト

## ポール灯

デザイン: アルフレッド・ホーマン

**コンセプト:** 広い面積のトップシェードが、柔らかくたっぷりとした反射光を周囲の地面をにとどけます。中心のディフューザー部分は、グレアを抑え、なおかつ拡散光を広範囲に放つための最良のバランスを考えて設計しています。中心部、シェード、輪郭のグラデーションが輝度差を和らげ、器具自体も美しく見えます。抜群の耐久性と高い防水、防塵性を誇ります。高い完成度のロジカルなデザインにより、1999年IF賞受賞。世界中の建築と街並に使われています。

**色/仕上:** グレー色粉体塗装、またはアルミ色粉体塗装、テクスチャ仕上。  
トップシェード: 白または黒色、下面は白色塗装。

**材質:** 一体成型キャストアルミ、トップシェード: 射出成型AAS樹脂。  
カバー: 射出成型クリアポリカーボネート、抗紫外線タイプ、内部ディフューザー: 射出成型乳白色アクリル。

取付: 5mコード付、ポール別売、適合ポールトップ: Ø114.3mm、灯具取付部に専用穴必要。

質量: 13 kg。

保護クラス: IP66、防雨型、ヴァンダルブルーフクラスII、塩害地域で使用可(耐塩塗装不要)。



ランプ	色/仕上	取付	シェード	質量 (kg)	製品区分*	納期**	製品番号	税抜価格 (円)	税込価格 (円)
LED 42W 3000K	アルミ色 テクスチャ仕上	ポールトップ Φ114mm	ホワイト	13	B	120日	5747920710	370,000	407,000
LED 42W 4000K	アルミ色 テクスチャ仕上	ポールトップ Φ114mm	ホワイト	13	B	120日	5747920723	370,000	407,000
LED 82W 3000K (ハイパワータイプ)	アルミ色 テクスチャ仕上	ポールトップ Φ114mm	ホワイト	13	B	60日	5747920752	389,000	427,900
LED 82W 4000K (ハイパワータイプ)	アルミ色 テクスチャ仕上	ポールトップ Φ114mm	ホワイト	13	B	120日	5747920765	389,000	427,900
LED 42W 3000K	グレー	ポールトップ Φ114mm	ブラック	13	B	120日	5747920697	370,000	407,000
LED 42W 4000K	グレー	ポールトップ Φ114mm	ブラック	13	B	120日	5747920707	370,000	407,000
LED 82W 3000K (ハイパワータイプ)	グレー	ポールトップ Φ114mm	ブラック	13	B	120日	5747920736	389,000	427,900
LED 82W 4000K (ハイパワータイプ)	グレー	ポールトップ Φ114mm	ブラック	13	B	120日	5747920749	389,000	427,900

\* 製品区分 S:A:レジデンシャル B:プロフェッショナル

\*\* 納期は通常時の目安です。生産および在庫状況によってさらに日数がかかる場合があります。

LEDのワット数など、製品データや仕様は技術の進歩にともない変更する場合がございます。電球型LEDを同梱の場合は質量に含まれません。



# フrint プラザ

## ボール灯

デザイン: クリスマン・フrint

コンセプト: シンプルでスリムなデザインにかかわらず、堅牢なつくりです。最も過酷な破壊テストに耐える、最高度の強さを誇ります(耐衝撃性IK10)。また、ルイスボールセンの屋外照明は通常仕様で約100μmと塩害地対策以上の塗装の厚みがあり、海沿いにも使用可能です。照明デザインに柔軟に対応するため、垂直方向に+/-5° 水平方向に360°の調整(45度毎ガイド穴)ができ、さまざまな配光デザインを実現できます。モジュール式の考えに基づき設計されており、1つのボールに対して最大4つまでのヘッドをつけることができます。

色/仕上: アルミ色またはコールテン鋼色粉体塗装、テクスチャ仕上。

材質: 器具トップおよび灯具: キャストアルミ。

取付: ボール別売、適合ボールトップ: Ø120mm、灯具取付け部には専用穴必要。

質量: 器具トップ: 1.5kg、灯具: 5.5kg

保護クラス: IP65、防雨型、耐衝撃性IK10、塩害地域で使用可(耐塩塗装不要)。

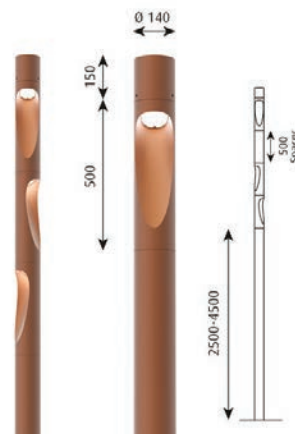

ランプ	色/仕上	配光	取付	質量 (kg)	製品区分*	納期**	製品番号	税抜価格 (円)	税込価格 (円)	
器具トップ	-	アルミ色 テクスチャ仕上	-	1.5	B	90日	5747404210	38,000	41,800	
器具トップ	-	コールテン鋼色	-	1.5	B	90日	5747404207	38,000	41,800	
灯具	LED 2700K 28W	アルミ色 テクスチャ仕上	15度	ボールトップ Φ120mm	5.5	B	90日	5747916339	230,000	253,000
灯具	LED 2700K 28W	アルミ色 テクスチャ仕上	35度	ボールトップ Φ120mm	5.5	B	90日	5747916342	230,000	253,000
灯具	LED 2700K 28W	コールテン鋼色	15度	ボールトップ Φ120mm	5.5	B	90日	5747929504	230,000	253,000
灯具	LED 2700K 28W	コールテン鋼色	35度	ボールトップ Φ120mm	5.5	B	90日	5747929517	230,000	253,000
灯具	LED 3000K 28W	アルミ色 テクスチャ仕上	15度	ボールトップ Φ120mm	5.5	B	90日	5747916355	230,000	253,000
灯具	LED 3000K 28W	アルミ色 テクスチャ仕上	35度	ボールトップ Φ120mm	5.5	B	90日	5747916368	230,000	253,000
灯具	LED 3000K 28W	コールテン鋼色	15度	ボールトップ Φ120mm	5.5	B	90日	5747929520	230,000	253,000
灯具	LED 3000K 28W	コールテン鋼色	35度	ボールトップ Φ120mm	5.5	B	90日	5747929533	230,000	253,000
灯具	LED 4000K 28W	アルミ色 テクスチャ仕上	15度	ボールトップ Φ120mm	5.5	B	90日	5747916371	230,000	253,000
灯具	LED 4000K 28W	アルミ色 テクスチャ仕上	35度	ボールトップ Φ120mm	5.5	B	90日	5747916384	230,000	253,000
灯具	LED 4000K 28W	コールテン鋼色	15度	ボールトップ Φ120mm	5.5	B	90日	5747929546	230,000	253,000
灯具	LED 4000K 28W	コールテン鋼色	35度	ボールトップ Φ120mm	5.5	B	90日	5747929559	230,000	253,000
オプションパーツ					製品区分*	納期**	製品番号	税抜価格 (円)	税込価格 (円)	
フrint プラザ / スペーサー アルミ色					B	90日	5747404236	121,000	133,100	
フrint プラザ / スペーサー コールテン鋼色					B	90日	5747404223	121,000	133,100	

\* 製品区分 S:A:レジデンシャル B:プロフェッショナル

\*\* 納期は通常時の目安です。生産および在庫状況によってさらに日数がかかる場合があります。

LEDのワット数など、製品データや仕様は技術の進歩にともない変更する場合がございます。電球型LEDを同梱の場合は質量に含みません。

# ホームパーク

ポール灯

デザイン: アルフレッド・ホームン

コンセプト: 下方に効率の高い直接光を向ける街路灯。リング部分に光を透過させて器具自体が発光するアップライトタイプと、一切の上向き光をカットするタイプの2種類があります。配光は、対称配光と、横方向に光を広げる非対称配光の2タイプ。洗練されたデザインで、配慮の行き届いた光を都市環境に提供します。

色/仕上: アルミ色粉体塗装、テクスチャ仕上げ。

材質: 本体: ダイキャストアルミ、上部・下部のディフューザー: 射出成型乳白アクリル、  
下部カバー: 透明ポリカーボネート。

取付: 5mコード付、ポール別売、適合ポールトップ: Ø60.5mm、灯具取付部に専用穴必要。

質量: 7 kg。

保護クラス: IP66、防雨型、塩害地域で使用可(耐塩塗装不要)。

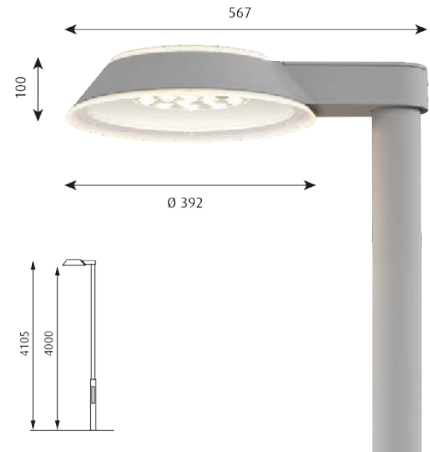

取付	ランプ	色/仕上	配光	シェード	質量 (kg)	製品区分*	納期**	製品番号	税抜価格 (円)	税込価格 (円)
トップマウント Φ60mm	LED 38W 3000K	アルミ色 テクスチャ仕上げ	対称	アップライト有	7	B	90日	5747922132	256,000	281,600
トップマウント Φ60mm	LED 38W 3000K	アルミ色 テクスチャ仕上げ	対称	アップライトなし	7	B	90日	5747922158	235,000	258,500
トップマウント Φ60mm	LED 38W 3000K	アルミ色 テクスチャ仕上げ	非対称	アップライト有	7	B	90日	5747922213	256,000	281,600
トップマウント Φ60mm	LED 38W 3000K	アルミ色 テクスチャ仕上げ	非対称	アップライトなし	7	B	90日	5747922239	235,000	258,500
トップマウント Φ60mm	LED 38W 4000K	アルミ色 テクスチャ仕上げ	対称	アップライトなし	7	B	90日	5747922161	235,000	258,500
トップマウント Φ60mm	LED 38W 4000K	アルミ色 テクスチャ仕上げ	対称	アップライト有	7	B	60日	5747922145	256,000	281,600
トップマウント Φ60mm	LED 38W 4000K	アルミ色 テクスチャ仕上げ	非対称	アップライト有	7	B	90日	5747922226	256,000	281,600
トップマウント Φ60mm	LED 38W 4000K	アルミ色 テクスチャ仕上げ	非対称	アップライトなし	7	B	90日	5747922242	235,000	258,500
トップマウント Φ60mm	LED 19W 3000K	アルミ色 テクスチャ仕上げ	対称	アップライト有	7	B	60日	5747921340	256,000	281,600
トップマウント Φ60mm	LED 19W 3000K	アルミ色 テクスチャ仕上げ	対称	アップライトなし	7	B	90日	5747921366	235,000	258,500
トップマウント Φ60mm	LED 19W 3000K	アルミ色 テクスチャ仕上げ	非対称	アップライト有	7	B	90日	5747922174	256,000	281,600
トップマウント Φ60mm	LED 19W 3000K	アルミ色 テクスチャ仕上げ	非対称	アップライトなし	7	B	90日	5747922190	235,000	258,500
トップマウント Φ60mm	LED 19W 4000K	アルミ色 テクスチャ仕上げ	対称	アップライトなし	7	B	90日	5747921379	235,000	258,500
トップマウント Φ60mm	LED 19W 4000K	アルミ色 テクスチャ仕上げ	対称	アップライト有	7	B	90日	5747921353	256,000	281,600
トップマウント Φ60mm	LED 19W 4000K	アルミ色 テクスチャ仕上げ	非対称	アップライトなし	7	B	90日	5747922200	235,000	258,500
トップマウント Φ60mm	LED 19W 4000K	アルミ色 テクスチャ仕上げ	非対称	アップライト有	7	B	90日	5747922187	256,000	281,600
サイドマウント Φ48mm	LED 38W 3000K	アルミ色 テクスチャ仕上げ	対称	アップライト有	8.5	B	90日	5747929368	281,000	309,100
サイドマウント Φ48mm	LED 38W 3000K	アルミ色 テクスチャ仕上げ	非対称	アップライト有	8.5	B	90日	5747929407	281,000	309,100
サイドマウント Φ48mm	LED 38W 4000K	アルミ色 テクスチャ仕上げ	対称	アップライト有	8.5	B	90日	5747929371	281,000	309,100
サイドマウント Φ48mm	LED 38W 4000K	アルミ色 テクスチャ仕上げ	非対称	アップライト有	8.5	B	90日	5747929410	281,000	309,100
サイドマウント Φ48mm	LED 19W 3000K	アルミ色 テクスチャ仕上げ	対称	アップライト有	8.5	B	90日	5747929106	281,000	309,100
サイドマウント Φ48mm	LED 19W 3000K	アルミ色 テクスチャ仕上げ	非対称	アップライト有	8.5	B	90日	5747929326	281,000	309,100
サイドマウント Φ48mm	LED 19W 4000K	アルミ色 テクスチャ仕上げ	対称	アップライト有	8.5	B	90日	5747929119	281,000	309,100
サイドマウント Φ48mm	LED 19W 4000K	アルミ色 テクスチャ仕上げ	非対称	アップライト有	8.5	B	90日	5747929339	281,000	309,100

\* 製品区分 S:A:レジデンシャル B:プロフェッショナル

\*\* 納期は通常時の目安です。生産および在庫状況によってさらに日数がかかる場合があります。

LEDのワット数など、製品データや仕様は技術の進歩にともない変更する場合がございます。電球型LEDを同梱の場合は質量に含まれません。

# アルバスルン マキシ LEDアップグレードキット

## LEDアップグレードキット

デザイン: イェンス・ミュラー・イェンセン

**コンセプト:** この街路灯はグレアのない光を下方に放ちます。配光は対称配光です。トップシェードは光を下方に向け、上空へ光が漏れるのを防ぎます。中央のグレアカットリングが眩しさを遮り、白色塗装された内部上下のリフレクターが、目に快適な拡散光を周囲に広げます。このLEDアップグレードキット(LEDレトロフィットキット)は、LED以前の旧タイプ(E26ソケットタイプ)の灯具部分(電気部分、下部リフレクター、ボール接合部)と交換可能で、器具全体を変えずに最新LED技術の利用を可能にします。

色/仕上: アルミ色またはグラファイト・グレー色、またはグレー色、粉体塗装、テクスチャ仕上。

材質: 本体: キャストアルミ、フレーム: ステンレス。

取付: 2005年以降に生産されたE26またはE39ソケットのアルバスルンマキシ(灯具の3本の支柱を横からではなく下から固定するタイプ)のためのLEDアップグレードキット、5mコード付、ボール別売、適合ボールトップ: Ø76.3mm、灯具取付部に専用穴必要。

質量: 7.2 kg。

保護クラス: IP66, 耐衝撃性IK10, ヴァンダルブルーフクラスII, 防雨型, 塩害地域で使用可(耐塩塗装不要)。

注記: トップシェードと透明ポリカーボネートのカバーは、現在お使いのものを継続してお使いいただくか、スペアパーツとして交換してください。



ランプ	色/仕上	質量 (kg)	製品区分*	納期**	製品番号	税抜価格 (円)	税込価格 (円)
LED 67W 3000K	アルミ色 テクスチャ仕上	7.2	B	110日	5747919938	182,000	200,200
LED 67W 4000K	アルミ色 テクスチャ仕上	7.2	B	110日	5747919967	182,000	200,200
LED 67W 3000K	グラファイト・グレー・テクスチャ仕上	7.2	B	110日	5747919941	182,000	200,200
LED 67W 4000K	グラファイト・グレー・テクスチャ仕上	7.2	B	110日	5747919970	182,000	200,200
LED 67W 3000K	グレー	7.2	B	110日	5747919954	182,000	200,200
LED 67W 4000K	グレー	7.2	B	110日	5747919983	182,000	200,200

# アルバスルン ミニ LEDアップグレードキット

## LEDアップグレードキット

デザイン: イェンス・ミュラー・イェンセン

**コンセプト:** この街路灯はグレアのない光を下方に放ちます。配光は対称配光です。トップシェードは光を下方に向け、上空へ光が漏れるのを防ぎます。中央のグレアカットリングが眩しさを遮り、白色塗装された内部上下のリフレクターが、目に快適な拡散光を周囲に広げます。このLEDアップグレードキット(LEDレトロフィットキット)は、LED以前の旧タイプ(E26ソケットタイプ)の灯具部分(電気部分、下部リフレクター、ポール接合部)と交換可能で、器具全体を変えずに最新LED技術の利用を可能にします。

**色/仕上:** アルミ色またはグラファイト・グレー色、またはグレー色、粉体塗装、テクスチャ仕上。

**材質:** 本体: キャストアルミ、フレーム: ステンレス。

**取付:** 2005年以降に生産されたE26ソケットのアルバスルンミニ(灯具の3本の支柱を横からでなく下から固定するタイプ)のためのLEDアップグレードキット、5mコード付、ポール別売。  
適合ポールトップ: Ø60.5mm, 灯具取付部に専用穴必要。

**質量:** 4.8 kg.

**保護クラス:** IP66, 耐衝撃性IK10, ヴァンダルブルーフクラスII, 防雨型, 塩害地域で使用可(耐塩塗装不要)。

**注記:** トップシェードと透明ポリカーボネートのカバーは、現在お使いのものを継続してお使いいただくか、スペアパーツとして交換してください。





ランプ	色/仕上	質量 (kg)	製品区分*	納期**	製品番号	税抜価格 (円)	税込価格 (円)
LED 39W 3000K	アルミ色 テクスチャ仕上	4.8	B	110日	5747921832	157,000	172,700
LED 39W 4000K	アルミ色 テクスチャ仕上	4.8	B	110日	5747921861	157,000	172,700
LED 39W 3000K	グラファイト・グレー・テクスチャ仕上	4.8	B	110日	5747921845	157,000	172,700
LED 39W 4000K	グラファイト・グレー・テクスチャ仕上	4.8	B	110日	5747921874	157,000	172,700
LED 39W 3000K	グレー	4.8	B	110日	5747921858	157,000	172,700
LED 39W 4000K	グレー	4.8	B	110日	5747921887	157,000	172,700

# Appendix

## ランプリスト

- ランプの形名と仕様は、本資料発行時のものです。
- ランプの形名や仕様はメーカーにより変更される場合がありますのでご注意ください。
- 詳細は各ランプメーカーのカタログでご確認ください。

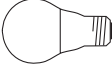
**LED電球** 代表的な例です。ワット数や形名が変更になった場合は後継品・同等品をお使いください。

	ワット数	タイプ	形名	口金	全長 (mm)	光色	配光	平均演色 評価数 (Ra)	光束 (lm)	質量 (g)	定格寿命 (h)	調光
	4.9 (40形)	ホワイト	LDA5L-G/40W/2 (東芝)	E26	98	電球色	全方向	80	485	47	40,000	不可
	7.8 (60形)	ホワイト	LDA8L-G/60W/2 (東芝)	E26	98	電球色	全方向	80	810	48	40,000	不可
	7.4 (60形)	ホワイト	LDA7L-D-G/S/Z6/F (パナソニック)	E26	98	電球色	全方向	90	810	77	40,000	不可
	12 (100形)	ホワイト	LDA12L-G/100W/2 (東芝)	E26	115	電球色	全方向	80	1,520	112	40,000	不可
	4.0 (40形)	ホワイト	LDA4L-G-E17/40/S-PS (三菱)	E17	67	電球色	全方向	83	440	30	40,000	不可
	4.6 (40形)	ホワイト	LDA5L-G-E17/40/D/S (三菱)	E17	82	電球色	全方向	83	440	72	40,000	可
	5.0 (40形)	ホワイト	LDA5L-D-G-E17/S/Z4 (パナソニック)	E17	67	電球色	全方向	90	440	35	40,000	不可
	6.2 (60形)	ホワイト	LDA6L-G-E17/S/60W2 (東芝)	E17	80	電球色	広配光	80	760	34	40,000	不可
	8.2 (60形)	ホワイト	LDA8L-D-G-E17/S/Z6 (パナソニック)	E17	83	電球色	全方向	90	760	90	40,000	不可
	2 (25形)	クリア	SWB-G9-2ND27L (スワン電器)	G9	44	電球色	全方向	80	220	9	15,000	不可

## 白熱電球

	ワット数	タイプ	形名	口金	全長 (mm)	色温度 (K)	配光	平均演色 評価数 (Ra)	光束 (lm)	効率 (lm/W)	定格寿命 (h)	調光
	100 (95)	ホワイト	LW100V-95W/60 (アサヒランプ)	E26	110	2,850	全方向	100	1,520	16	1,000	可
	150	ホワイト	LW100V150W (パナソニック)	E26	155	2,850	全方向	100	2,400	16	1,000	可
	200	ホワイト	LW100V200W (パナソニック)	E26	155	2,850	全方向	100	3,330	17	1,000	可
	200	クリア	L100V200W (パナソニック)	E26	155	2,850	全方向	100	3,500	18	1,000	可
	500	クリア	BB110V500W (岩崎電気)	E39	235	2,850	全方向	100	8,500	17	1,500	可

## ハロピンランプ (オスラム製)









	ワット数	タイプ	形名	口金	全長 (mm)	色温度 (K)	配光	平均演色 評価数 (Ra)	光束 (lm)	効率 (lm/W)	寿命 (h)	調光
	40	フロスト	JD110V40W/F/G9/P2	G9	43	2,900	全方向	100	480	12	2,000	可

## LED電球 ダイクロイックミラーランプ (ウシオライティング製)

	ワット数	タイプ	形名	口金	全長 (mm)	色温度 (K)	配光	平均演色 評価数 (Ra)	光束 (lm)	寿命 (h)	調光
	5.9 (65形)	Ø50	LDR6L-W-E11/D/27/5/35-HC	E11	67	2,700	35°	93	450	40,000	可
	8.5 (75形)	Ø70	LDR9L-M-E11/D/27/7/20	E11	78	2,700	20°	85	630	40,000	可

## ポスト灯具用適合ポール 参考価格

■ 適合ポール型番がUで始まるものはヤマギワ製、Jで始まるものは山田照明製です。  
■ ポールの仕様・価格は変更されることがありますので、都度ご確認ください。

ポスト灯具	色/仕上	ポール直径 (mm)	ポール高/全長 (mm)	設置方式	適合ポール型番	参考税込価格(税抜)	
						ポール参考価格	灯具+ポール(+アーム) 合計参考価格
 アルバスルン マキシ	アルミ色 テクスチャ仕上 グラファイト テクスチャ仕上	Ø76.3/139.8 段付	4000/4565	埋込式	JT-0008/09	¥192,500 (税抜価格 ¥175,000)	¥607,200 (税抜価格 ¥552,000)
					U3225 S/G	¥232,100 (税抜価格 ¥211,000)	¥646,800 (税抜価格 ¥588,000)
				ベース式	JT-0025/26	¥245,300 (税抜価格 ¥223,000)	¥660,000 (税抜価格 ¥600,000)
					お問合せください。		
 アルバスルン ミニ	アルミ色 テクスチャ仕上 グラファイト テクスチャ仕上	Ø60.5/114.3 段付	3000/3435	埋込式	JT-0006/07	¥119,900 (税抜価格 ¥109,000)	¥422,400 (税抜価格 ¥384,000)
					U3223 S/G	¥177,100 (税抜価格 ¥161,000)	¥479,600 (税抜価格 ¥436,000)
				ベース式	JT-0019/20	¥158,400 (税抜価格 ¥144,000)	¥460,900 (税抜価格 ¥419,000)
					お問合せください。		
 キップ ポスト	アルミ色 テクスチャ仕上 グレー	Ø114.3 ストレート	3500/3995	埋込式	JT-0015/16	¥150,700 (税抜価格 ¥137,000)	¥447,700 (税抜価格 ¥407,000)
					U3227 S/G	¥172,700 (税抜価格 ¥157,000)	¥469,700 (税抜価格 ¥427,000)
				ベース式	JT-0027/32	¥210,100 (税抜価格 ¥191,000)	¥507,100 (税抜価格 ¥461,000)
					お問合せください。		
 キップ ポスト ハイパワータイプ	アルミ色 テクスチャ仕上 グレー	Ø114.3 ストレート	4000/4495	埋込式	JT-0039/40	¥172,700 (税抜価格 ¥157,000)	¥487,300 (税抜価格 ¥443,000)
					U3228 S/G	¥196,900 (税抜価格 ¥179,000)	¥511,500 (税抜価格 ¥465,000)
				ベース式	JT-0041/42	¥194,700 (税抜価格 ¥177,000)	¥509,300 (税抜価格 ¥463,000)
					お問合せください。		
 LP ネスト	アルミ色 テクスチャ仕上 グラファイト テクスチャ仕上	Ø114.3 ストレート	3500/3830	埋込式	JT-0015/05	¥150,700 (税抜価格 ¥137,000)	¥437,800 (税抜価格 ¥398,000)
					U3227 S/G	¥172,700 (税抜価格 ¥157,000)	¥459,800 (税抜価格 ¥418,000)
				ベース式	JT-0027/28	¥210,100 (税抜価格 ¥191,000)	¥497,200 (税抜価格 ¥452,000)
					お問合せください。		
 LP カプセル	アルミ色 テクスチャ仕上	Ø60.5/114.3 段付	4000/4095	埋込式	JT-0044	¥165,000 (税抜価格 ¥150,000)	¥353,100 (税抜価格 ¥321,000)
					U3237S	¥200,200 (税抜価格 ¥182,000)	¥388,300 (税抜価格 ¥353,000)
				ベース式	JT-0045	¥199,100 (税抜価格 ¥181,000)	¥387,200 (税抜価格 ¥352,000)
					お問合せください。		
 ホームパーク アップライト有	アルミ色 テクスチャ仕上	Ø60.5/114.3 段付	4000/4105	埋込式	JT-0044	¥165,000 (税抜価格 ¥150,000)	¥369,600 (税抜価格 ¥336,000)
					お問合せください。		
				ベース式	JT-0045	¥199,100 (税抜価格 ¥181,000)	¥403,700 (税抜価格 ¥367,000)
					お問合せください。		
 ホームパーク アップライト無	アルミ色 テクスチャ仕上	Ø60.5/114.3 段付	4000/4105	埋込式	JT-0044	¥165,000 (税抜価格 ¥150,000)	¥353,100 (税抜価格 ¥321,000)
					お問合せください。		
				ベース式	JT-0045	¥199,100 (税抜価格 ¥181,000)	¥387,200 (税抜価格 ¥352,000)
					お問合せください。		
 フロントプラザ	アルミ色 テクスチャ仕上 コールテン鋼色	Ø140 ストレート	2500/2650 灯具1灯ごと+500	埋込式	お問合せください。	¥209,000 (税抜価格 ¥190,000)	1灯タイプ: ¥413,600 (税抜価格 ¥376,000)
				ベース式	お問合せください。		

※フロントプラザはポール部分含めSDライティングからの販売となります。ポール高さやベース形状は案件毎の検討となりますので別途お問合せください。上記は参考価格です。

## 安全上のご注意

照明器具はさまざまな用途・使用目的に応じて多くの機種が製品化されています。ルイスボールセンでは法律・規格を遵守しこれらの製品の品質の確保につとめておりますが、適正に取付(施工)、ご使用されることでその機能・安全性が生かされます。照明器具を安全にご使用いただくために、この「安全上のご注意」をご活用ください。器具の選定、ご購入に際してもこれらの注意事項をよくお読みください。また、すべての製品には取扱説明書が同梱してあります。取付とご使用方法は取扱説明書に従ってください。

## 照明器具の寿命について

照明器具の寿命は、一般的に絶縁物の寿命によって左右されるといわれています。照明器具の電気絶縁材料には、ソケット、電線などがあります。電気絶縁材料は、使用するにつれて化学的劣化を生ずるので、電気用品安全法の技術基準では、その限界を40,000時間として規定しています。また、蛍光灯器具の安定器の寿命は、JIS C 8108(蛍光灯安定器)の解説に8~10年と示されています。

そのほか、考慮しなくてはならない問題として、照明器具が設置された場所、使用条件が耐用年数に大きく影響をおよぼすことです。それゆえ、使用する環境に合った器具を使用してください。例えば、雨が掛かる屋外では必ず防雨型の器具をご使用ください。

### 備考

- この表は、通常の製品に関するものであり、これより長期間の使用を意図した長期耐用型の製品については異なった取扱いが必要です。
- 適正交換時以後には、故障率が使用年数と共に増大し、交換などの対策が頻繁に必要となる。  
また、この時期になると、より高効率、高性能の照明器具が出現しているため、全面的な更新(交換)が経済的にも有利です。
- 一般的使用条件から外れた条件で使用した場合、耐用年限は表より短くなる場合があります。

耐用年限〈「建築物等に設置する照明器具の耐用年限」JILガイド111-2012抜粋〉

用語	用語の意味	年限
適正交換時期	照明器具の劣化が進み、故障率が増加し始める段階。この時期以降に発生する故障の対策費用を考慮して、全数交換が推奨される期間。	8~10年
耐用の限度	照明器具として本来有している機能の低下又は劣化が進んでいて、故障の有無に関係なく、安全のために全ての照明器具の交換を必要とする年限。	15年

## 照明器具の設置や取付(施工)について

### 使用環境にする事項

- 器具の使用環境は取扱説明書に従ってください。正しい使用環境以外で使用しますと落下・感電・火災の原因になります。例えば、高温の場所(40℃以上)、強い振動、衝撃のある場所などでは使用しないでください。高所で強風の吹くおそれのある場所にも取付けしないでください。
- 器具の近くに温度の高くなるストーブや発熱体を置かないでください。器具の変形・火災の原因になります。
- 器具には、通常の屋内使用器具、浴室などの水や湿気の多い場所での使用器具、及び屋外使用器具があります。使用場所にあった器具をお選びください。使用場所を誤ると火災・感電の原因となります。

### 設置場所・方法に関する事項

- 器具及び照明制御スイッチの取付けは本体表示、並びに取扱説明書に従って行ってください。取付けに不備があると器具落下・感電・火災の原因になります。
- 器具の取付けは、取付ける天井や壁の強度を確認し重さに耐えられるところに確実に行ってください。強度が不足している場合は補強工事をしてから取付けてください。ボール灯やポラードは風圧力にも耐えられるように設置してください。落下・転倒の原因となります。
- 器具取付けの際にコードハンガーを使用する場合は、コードハンガーを補強材のある所に確実に取付けてください。補強が十分でないとならざる原因となります。
- 器具取付けの際に、天井や壁の化粧板が厚く同梱のネジでは十分締め付けられない場合には、同じ径の長いネジをご使用ください。ネジの締め付けが十分でないとならざる原因となります。
- 傾斜した天井や船底天井、及び取付け部のまわりに極端な突出物のある天井に器具の取付けはしないでください。器具の落下の原因となります。(傾斜天井には、傾斜天井取付け可能器具をご使用ください。)
- 器具(ブラケット等)には取付け方向指定のあるものがあります。指定方向以外の取付けはしないでください。落下・感電・火災の原因になります。
- 不安定な取付け部や不安定な場所での使用はおやめください。器具転倒・落下による火災の原因となります。
- 合板やベニヤなどの柔らかい板材に器具を取付けしないでください。器具落下の原因となります。
- 天井埋込型器具は、断熱施工天井(マット敷工法、ブローイング工法)への取付けはできません。誤って取付け・施工すると火災の原因となります。
- 器具と被照射面との距離(照射面近接限度)の指定のあるものは、それより近くでは使用しないでください。火災・やけど・変色の原因となります。

- ダウンライトや反射鏡付器具の光源の近くは高温になります。器具の照射面近接限度内にドアや家具等がこないようにしてください。火災の原因になります。
- 屋外投光器具は前面ガラスや外郭が高温になりますので、人が容易に触れるおそれのある場所には取付けしないでください。やけどの原因になります。
- 屋外投光器具や地中埋設器具は、枯れ葉や枯れ枝が前面ガラスに舞い落ちたり器具まわりに集積するような場所に取付けしないでください。また草や木で前面ガラスがおおわれる場所には取付けしないでください。火災の原因になります。
- 防雨・防湿型器具を取付ける際に、取付面に凹凸がある場合には、器具取付け部のパッキンが十分押さえられず防水・防湿性が損なわれますので、防水シール剤で平らな面に仕上げてください。
- 屋外使用器具は、くぼち等の水のたまる所に設置しないでください。感電・火災のおそれがあります。
- 調光器に対応していない器具には、調光器を取付けしないでください。火災の原因になります。

### 電気工事に関する事項

- 電源接続の際は、取扱説明書の取付け方法に従って確実に行ってください。また電源配線はランプ表面に触れないように取付け・施工してください。火災の原因になります。
- 電気工事は電気工事店(有資格者)におまかせください。一般の方の工事は法律で禁止されています。
- アース工事の必要な器具は電気設備の技術基準に従って確実に行ってください。アースが不完全な場合は感電の原因となります。
- 工事が完了するまでは必ず電源を切っておいてください。またランプを取付けるときにも必ず電源を切っておいてください。感電の原因になります。
- 高演色コンパクトHIDランプ(CDM、HQIランプ等)は始動時高圧パルスが発生しますので、管灯回路結線はスリーブでカシメた後、絶縁テープ等で確実に絶縁をしてください。万一電線の絶縁体にナイフ等の傷がついた状態で使用すると高圧パルスにより電線が焼損し、感電・火災の原因になります。
- 高演色コンパクトHIDランプ(CDM、HQIランプ等)の管灯回路結線に使用する電線は600Vビニル絶縁電線の性能と同等または同等以上の電線をご使用ください。高圧パルスによる感電・火災の原因となります。
- 地中埋設器具は器具に適合した外径のケーブルを使用し、グランドニップルを確実に締め付けてください。漏電・火災の原因になります。



## 照明器具のご使用について

### 電源電圧・周波数に関する事項

- 器具に表示された電源電圧（定格電圧±6%）でご使用ください。表示された電源電圧を超えて使用すると火災の原因となります。
- 放電灯器具には電源周波数50ヘルツ（Hz）と60ヘルツ（Hz）の区分があるものもあります。使用地域の周波数に合った器具をお選びください。適合しない器具を使用するとランプ寿命が短くなったり、火災の原因となります。

### ランプに関する事項

- 器具に使用する光源（ランプ）は、器具ごとに定められています。器具に表示されたランプを確かめてお選びください。適合しないランプを使用すると、火災・やけどの原因となります。
- ランプ交換やお手入れの際は、必ず電源を切ってください。電源を切らずに行くと感電の原因となります。
- 点灯中及び消灯直後のランプにさわらないでください。ランプは高温になっていますので、やけどの原因となります。
- ランプはソケットに確実に取付けてください。取付けが不完全ですとランプ落下の原因となります。
- ハロゲンランプの表面に素手で触らないでください。短寿命や破損の原因となることがあります。ハロゲンランプ表面の汚れはアルコールなどを浸した布でふき取り、乾かしてからご使用ください。

### 電源・プラグ・コードに関する事項

- 電源プラグはコンセントに確実に差し込んでください。差し込みが不確実な場合には、火災の原因となります。
- 電源コードを加工したり、無理に曲げたり、ねじったり、引っ張ったりしないでください。また電源コードに重いものを載せたり、電熱器具に近づけないでください。コードが破損・劣化し、感電・火災の原因となります。
- 電源プラグを抜くときは、電源コードを引っ張らず電源プラグを持って抜いてください。電源コードを引っ張ると傷がつき、火災・感電の原因となります。
- 電源コードが傷んだら、販売店に交換を依頼してください。そのまま使用すると、火災・感電の原因となります。
- 濡れた手で電源プラグを抜き差ししないでください。感電の原因となります。
- プラグ（特に刃間）やコンセントまわりのゴミやほこりは定期的に（6ヶ月に1回程度）拭いて取り除いてください。発火・火災の原因となります。

## LEDに関する事項

- LED光源は従来の光源に比べ長寿命となります。LEDとその部品交換に関し、ルイスポールセンには以下の3つのタイプのLED器具があります。

#### 1. 引取交換型LED器具

LEDを直接器具に組み込んだタイプです。LEDの交換ができないので、ルイスポールセンジャパンで器具を引きとり、部品交換・リニューアルを行ないます。LEDの設計寿命は30,000-50,000時間です。（シルバーバック、LPカリスマキング、アルパスルミニ/マキシ、キップなど。）

#### 2. 現場交換型LED器具

LEDの寿命がきた時にLEDユニットの交換が可能なタイプです。ユニットの交換で当初の明るさに戻ります。なお、交換には電気工事の有資格者による作業が必要です。LEDの設計寿命は25,000-50,000時間です。（LPサークル埋込型/半埋込型、ムンケゴーなど。）

#### 3. 電球形LED対応器具

E26やE17のソケットを持つ器具で、適合するLED電球に交換が可能なタイプです。白熱電球や電球形蛍光灯と同様にお客様で交換ができます。ルイスポールセンでは選択肢として考えられるLED電球を常にテストして推奨しています。LED電球の設計寿命は30,000-40,000時間です。

- 長時間ご使用にならない場合は、安全のためスイッチを切る、または電源プラグをコンセントから抜いてください。

### 一般的使用に関する事項

- 器具及び部品の改造はしないでください。感電・火災の原因となります。
- 器具を布、紙等でおおったりしないでください。またカーテン・揮発物等の燃えやすいものからは離してご使用ください。ランプの熱で火災の原因となります。
- 器具の隙間に異物（金属や燃えやすいもの）を差し込まないでください。感電・火災の原因となります。
- 転倒したままで器具を使用しないでください。火災・感電の原因となります。
- 一般の屋内使用器具（防雨・防湿型でない器具）には、水をかけたり濡れた手で器具に触らないでください。また水の中につけて洗わないでください。感電・火災の原因となります。

### 保守・点検に関する事項

- グローブ・シェード・カバー等の着脱は、本体表示ならびに取扱説明書に従って確실히行ってください。取付けが不完全な場合は落下の原因となります。
- 器具の保守・お手入れ等で器具を無理に回転させたり、引っ張ったり、押ししたり、振動や衝撃を加えたりしないでください。器具落下・故障の原因となります。
- 器具を明るく、安全にお使いいただくために、定期的（6ヶ月程度）に清掃・点検をしてください。ガラス類は壊れやすいので両手で丁寧にお取り扱いください。
- 器具のお手入れの際に、ガソリンやシンナー、ベンジン等の揮発物で拭いたり、殺虫剤をかけたりしないでください。変色、破損の原因となることがあります。汚れがひどい場合には、柔らかい布を中性洗剤に浸し、よく絞って拭き取り、乾いた柔らかい布で仕上げてください。

### 補修用性能部品の保有期間に関する事項

- ルイスポールセンは照明器具の補修用性能部品（電気製品）を製造打ち切り後最低6年間保有しています。補修用性能部品には、同等機能を有する代替品を含みます。

### 異常時の処理、修理に関する事項

- 煙が出たり、変な臭いがあるなどの異常時は、速やかに電源を切り、工事店、お買い上げの販売店または当社までご相談ください。

- LEDは従来の光源に比べ長寿命となりますが、LEDの寿命はJIS C 8105-3:2011 照明器具第3部性能要求事項で、「LEDモジュールが点灯しなくなるまでの総点灯時間、または全光束が点灯初期に測定した値の70%に下がるまでの総点灯時間のいずれか短い時間」と定義されています。なお、これらはあくまで設計寿命であり、この寿命を保証するものではありません。また、これらはLEDモジュールの寿命であり、照明器具の寿命は他の光源を使用した器具と同様です。

- LEDは白熱灯や蛍光灯と比較し、色のばらつきが大きい光源です。個々のLEDや製品により発光色が異なる場合がありますのでご了承ください。

- 同梱ランプがLED電球の場合、ルイスポールセンジャパンの電球保証期間は製品ご購入日から1年間です。



# よくあるご質問

ルイスポールセン製品を安心してお使いいただくために、お客さまから寄せられる内容をこちらにまとめました。ご購入前に必ずご確認ください。

## Q1. ペンダント取付について

### ●引掛シーリング仕様

カタログで取り付け方法の記載のない器具

天井にボディ(受け側)がついている場合は、ご自身で器具の取付が可能です。



### ●簡易取付型 PH セプティマ、PH アーティチョーク480 E26

\*要特注加工 ※取付板を使い照明器具を固定します。

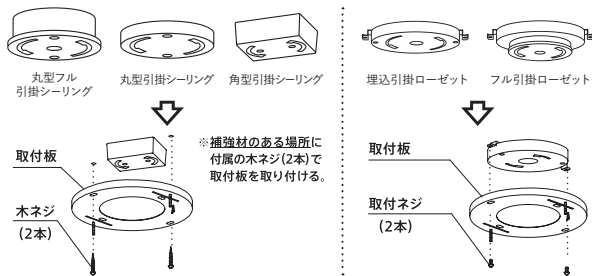

### ●ボルト取付型 △要電気工事 OE クワジライト、PH アーティチョーク、PH アーティチョーク グラス、VL リングクラウン7

※取付時に電気工事をとまうため、必ず事前に専門の電気工事店にご相談のうえで、取扱説明書をご確認ください。なお、取扱説明書は公式ウェブサイトから取得いただけます。

### ●ネジ取付型 △要電気工事 パテラ600(組込式LED)、PH スノーボール(組込式LED)、VL リングクラウン3/5、PH アーティチョーク480(組込式LED)要特注加工 別途費用

※取付時に電気工事をとまうため、必ず事前に専門の電気工事店にご相談のうえで、取扱説明書をご確認ください。なお、取扱説明書は公式ウェブサイトから取得いただけます。

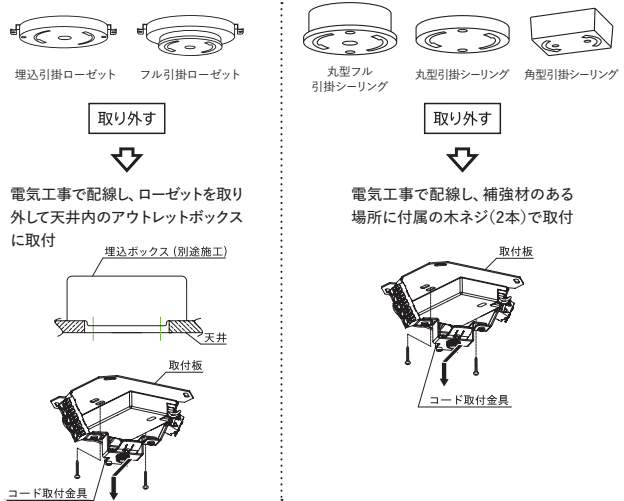

## Q2. ペンダントコード長さ加工

テーブルから600-700mmの高さにシェード下端が来ることを推奨しています。コードの長さカットや延長の加工をご希望の場合は、製品ご注文時に合わせてご確認ください。(10mm単位で承ります)

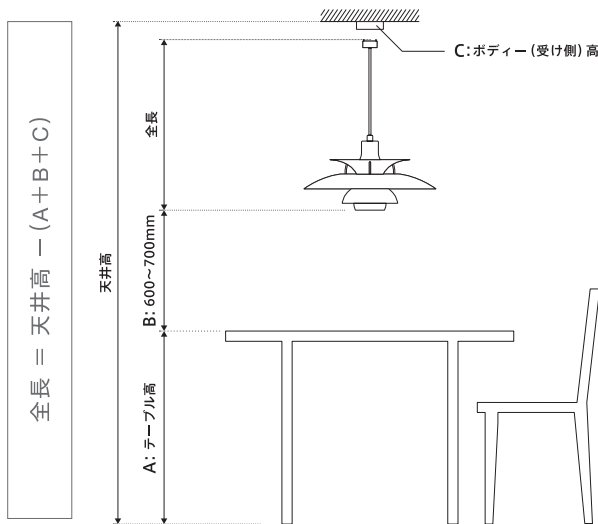

■ 長さは「全長」をご指示ください ■ 加工納期:ご注文から約2週間 \*台数や時期によって異なります ■ 通常の長さは、公式ウェブサイト [www.louispoulsen.com](http://www.louispoulsen.com) から「製品仕様図」をダウンロードしてご確認ください

### 引掛シーリングプラグ付き (コード吊りタイプ)

全長	
既製品を短縮(カットのみ)	¥5,720 (税抜価格 ¥5,200)
既製全長~4mまでの延長	¥8,800 (税抜価格 ¥8,000)
4m超~6mまでの延長	¥11,000 (税抜価格 ¥10,000)

### ダクトプラグ付き (コード吊りタイプ)

全長	
既製品を短縮(カットのみ)	¥6,820 (税抜価格 ¥6,200)
既製全長~4mまでの延長	¥9,900 (税抜価格 ¥9,000)
4m超~6mまでの延長	¥12,100 (税抜価格 ¥11,000)

### ワイヤー吊りタイプ

全長	
既製品を短縮(カットのみ)	¥8,800 (税抜価格 ¥8,000)
既製全長~4mまでの延長	¥12,100 (税抜価格 ¥11,000)
4m超~6mまでの延長	¥20,900 (税抜価格 ¥19,000)

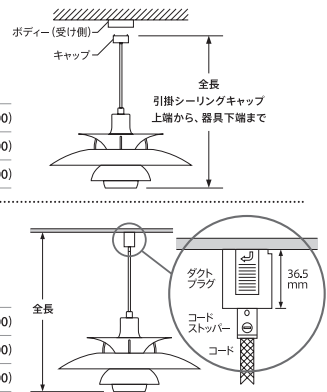

#### 対象製品

- トルポーペンダント 400/550
- 簡易取付型: PH セプティマ、PH アーティチョーク 0480(E26)
- ボルト取付型: OE クワジライト、PH アーティチョーク、PH アーティチョーク グラス、VL リングクラウン7

## Q3. ペンダントの調光について 照明器具には調光機能はついていません。

●電球タイプ ランプがE17、E26 LED電球は調光不可の電球を同梱しています。白熱電球は調光可能ですので、ホームページの適合ランプリスト記載の電球をご用意いただき、専門の電気工事店に電球にあった調光スイッチの施工をご相談ください。

●組込式LED 天井施工後は、調光器の設置は不可です。天井施工前の段階で電気工事店にご相談いただき、天井内に調光システム(ルートロン社製指定品番)を設置してください。

## Q4. 無塗装の金属素材(銅・真鍮・ステンレス)について

無塗装金属の表面は、時の経過とともに変化し風合いをおびていきます。開梱時すでに変色や斑点などが見られますが、素材本来の性質であり、製品不良ではございません。取り付け時、あるいは使用し始めて間もないうちに表面に手が触れると、指紋などの跡が目立つ場合がありますが、時とともに表面は均質に変化しますので、ご安心ください。

## Q5. ガラス製のシェードについて

上質で心地よい光を得るために、これらのシェードは職人の手作りによる吹きガラスです。吹きガラスの工程で、ガラス中に気泡が生じたり、ガラスの厚みが変化する場合がございます。

製品の仕様、データ、外観は2024年2月19日時点のものです。  
基準改正や品質改良により予告なく変更することがありますのでご了承ください。  
2024年2月価格改定初版

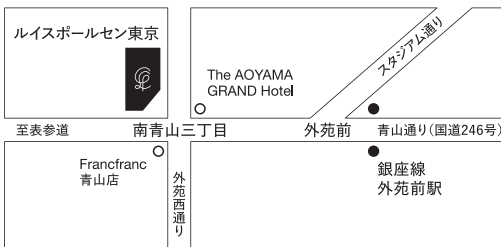

### ルイスポールセン東京ストア

東京都港区北青山3-2-2 AYビル 1F/2F 〒107-0061  
Tel: 03-5413-6166 11:00-19:00(不定休・年末年始は休業)

### ルイスポールセンジャパン株式会社

東京都港区六本木5-17-1 アクシスビル 〒106-0032  
Tel: 03-3586-5341《代表》

[www.louispoulsen.com](http://www.louispoulsen.com)